

**OWNER'S MANUAL
MANUEL DU PROPRIÉTAIRE
MANUAL DEL PROPIETARIO**

COMPACT REFRIGERATOR Owner's Manual.....	1 - 14
RÉFRIGÉRATEUR COMPACT Manuel du propriétaire.....	15 - 28
REFRIGERADOR COMPACTO Manual del propietario.....	29 - 42

MODEL * MODÈLE * MODELO

DAR032A7GDB

Danby Products Limited, Guelph, Ontario, Canada N1H 6Z9

Danby Products Inc. Findlay, Ohio, U.S.A. 45840

www.danby.com



Printed in China | Imprimé en Chine | Impreso en China

2024.09.06

Welcome to the Danby family.

We are proud of our quality products and we believe in dependable service. Read this owner's manual before plugging in your new appliance as it contains important operation information to ensure the reliability and longevity of your appliance. You are entitled to the warranty coverage as described in the owner's manual.

1. Please write down your appliance information below. **You must keep the original proof of purchase receipt to validate and receive warranty services.**
2. Register your product online and fill out a survey, at www.danby.com/support/product-registration to receive a **FREE 2 MONTH WARRANTY EXTENSION.**

Model Number: _____

Serial Number: _____

Date of Purchase: _____

Need Help?

1. Read your Owner's Manual for installation, troubleshooting, and maintenance.
2. Visit www.Danby.com to access self-service tools, FAQs and more by searching for your model number using the search bar at the top of the page.
3. For consumer service, please fill out the web form at www.danby.com/support. Your submission will go directly to an expert on your appliance. Our average response times are between 20 minutes and 2 hours, during business hours.
4. Or call **1-800-263-2629** - hold times can exceed one hour in peak periods.



Important Safety Information

READ AND FOLLOW ALL SAFETY INSTRUCTIONS

SAFETY REQUIREMENTS

DANGER: Risk of fire or explosion. Flammable refrigerant used. Do not puncture refrigerant tubing.

- Ensure that servicing is done by factory authorized service personnel, to minimize product damage or safety issues.
- Consult repair manual or owner's guide before attempting to service this product. All safety precautions must be followed.
- Dispose of properly in accordance with federal or local regulations.
- Follow handling instructions carefully.
- Do not store explosive substances such as aerosol cans with a flammable propellant in this appliance

WARNING:

- Keep ventilation openings, in the appliance enclosure or in the built-in structure, clear of obstruction.
- Do not use mechanical devices or other means to accelerate the defrosting process, other than those recommended by the manufacturer.
- Do not damage the refrigerant circuit.
- Do not use electrical appliances inside the food storage compartments of the appliance, unless they are of the type recommended by the manufacturer.

CAUTION: Children should be supervised to ensure that they do not play with the appliance.

SAVE THESE INSTRUCTIONS!



Important Safety Information

READ AND FOLLOW ALL SAFETY INSTRUCTIONS

DANGER: Risk of child entrapment. Before throwing away an old appliance:

- Remove the door or lid.
- Leave shelves in place so that children may not easily climb inside.

This appliance is not intended for use by persons (including children) whose physical, sensory or mental capabilities may be different or reduced, or who lack experience or knowledge, unless such persons receive supervision or training to operate the appliance by a person responsible for their safety.

This appliance is intended to be used in household and similar applications such as:

- Staff kitchen areas in shops, offices and other working environments;
- Farm houses and by clients in hotels, motels and other residential type environments;
- Bed and breakfast type environments;
- Catering and similar non-retail applications.

SAVE THESE INSTRUCTIONS!



Important Safety Information

READ AND FOLLOW ALL SAFETY INSTRUCTIONS

GROUNDING INSTRUCTIONS

This appliance must be grounded. Grounding reduces the risk of electrical shock by providing an escape wire for the electrical current.

This appliance has a cord that has a grounding wire with a 3-prong plug. The power cord must be plugged into an outlet that is properly grounded. If the outlet is a 2-prong wall outlet, it must be replaced with a properly grounded 3-prong wall outlet. The serial rating plate indicates the voltage and frequency the appliance is designed for.

WARNING - Improper use of the grounding plug can result in a risk of electric shock. Consult a qualified electrician or service agent if the grounding instructions are not completely understood, or if doubt exists as to whether the appliance is properly grounded.

Do not connect your appliance to extension cords or together with another appliance in the same wall outlet. Do not splice the power cord. Do not under any circumstances cut or remove the third ground prong from the power cord. Do not use extension cords or ungrounded (two prongs) adapters.

If the power supply cord is damaged, it must be replaced by the manufacturer, its service agent or similar qualified person in order to avoid hazard.

SAVE THESE INSTRUCTIONS!

INSTALL INSTRUCTIONS

LOCATION

- Two people should be used when moving the appliance.
- Remove interior and exterior packaging prior to installation. Wipe the outside of the appliance with a soft, dry cloth and the inside with a lukewarm, wet cloth.
- Place the appliance on a floor that is strong enough to support it when it is fully loaded.
- Do not place the appliance in direct sunlight or near sources of heat, such as a stove or heater, as this can increase electrical consumption. Extreme cold ambient temperatures may also cause the appliance to perform improperly.
- Do not use the appliance near water, for example in a wet basement or near a sink.
- Before connecting the appliance to a power source, let it stand upright for approximately 6 hours. This will reduce the possibility of a malfunction in the cooling system from handling during transportation.
- This appliance is 49.5 cm (19.49 inches) wide by 82.5 cm (32.48 inches) high by 47 cm (18.5 inches) deep. Make sure that you leave the minimum amount of space between the appliance and all surrounding walls and vents.
- Allow 12.7 cm (5 inches) of space between the back of the appliance and the wall. Allow 5 cm (2 inches) between the sides and top of the appliance and any walls or furniture.
- This appliance is intended for free-standing installation only and is not intended to be built into a cabinet or counter. Building in this appliance can cause it to malfunction.

OPERATING INSTRUCTIONS

FEATURES

1. Thermostat dial
2. Interior light
3. Adjustable glass shelves
4. Defrost water outlet
5. Leveling legs
6. Magnetic gasket
7. Door shelves
8. Door handle (not pictured here)

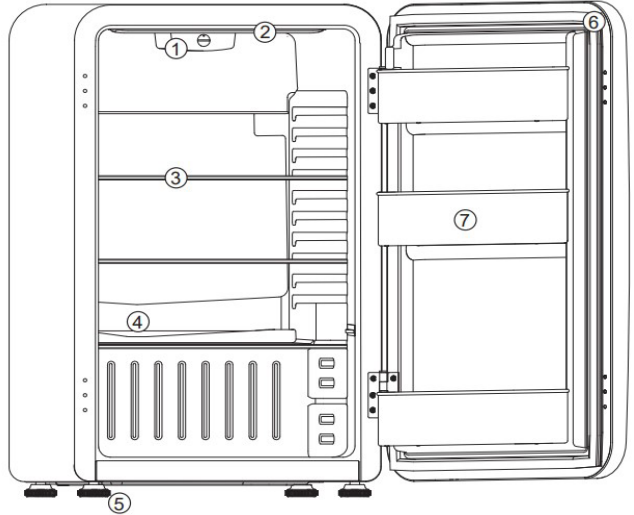

IMPORTANT

Ensure that the door is fully closed when the appliance is in operation. Failure to fully close the door can lead to excessive condensation and potential water damage to flooring under the appliance. Danby will not be responsible for damages from misuse.

IMPORTANT

This refrigerator is intended for household use only. It is not designed for outside installation, including anywhere that is not temperature controlled, e.g., garages, porches, vehicles, etc.

OPERATING INSTRUCTIONS

THERMOSTAT DIAL AND INTERIOR LIGHT

The thermostat dial and interior light housing are located on the inner ceiling of the appliance.

TEMPERATURE SELECTION

The temperature of the appliance can be adjusted by using the thermostat dial.

- Number 4 on the dial is the recommended setting
- Number 7 on the dial is the coldest setting
- Number 1 on the dial is the warmest setting
- Setting the dial to the "0" position will turn off the cooling function

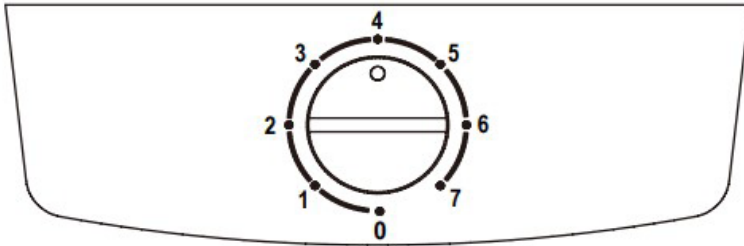

IMPORTANT

This refrigerating appliance is **not** suitable for freezing food products. The internal temperature of the appliance can vary based on ambient temperature, the quantity of items in the appliance, and how frequently the door is opened.

OPERATING INSTRUCTIONS

INTERIOR LIGHT

The interior light will turn on when the door of the appliance is opened and will turn off when the door is closed.

LEVELING INSTRUCTIONS

There are four (4) adjustable legs located on the bottom of the appliance. These can be turned clockwise and counterclockwise to ensure that the appliance is level.

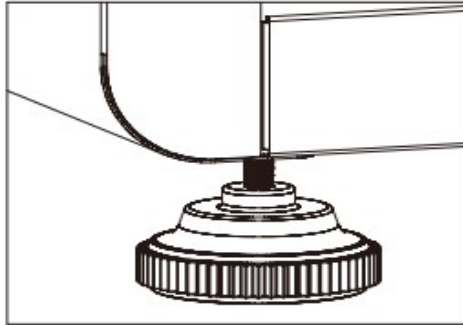

It is important that the appliance is level to minimize noise and vibration.

1. Move appliance to its final location
2. Identify which leg to adjust, then turn leveling leg counterclockwise as far as it will go, until the top of the foot is touching the bottom of the appliance
3. Slowly turn the leveling leg clockwise until the leg sits on the floor
4. If necessary, repeat steps 2 & 3 until the appliance is level

OPERATING INSTRUCTIONS

DOOR HANDLE INSTALL INSTRUCTIONS

The door handle can be found inside the cabinet of the appliance

The mounting screws and hex key will be located in the included accessory bag

REQUIRED TOOLS

- Cross head screwdriver

To install the handle:

1. Using screwdriver, attach 2 handle fixing columns to the handle mounting holes (on appliance door)
2. Align the door handle with the handle fixing columns
3. To attach the handle, use the hex key to tighten the two hexagon bolts under the door handle (these bolts are already installed on the handle, so you will just need to tighten them)

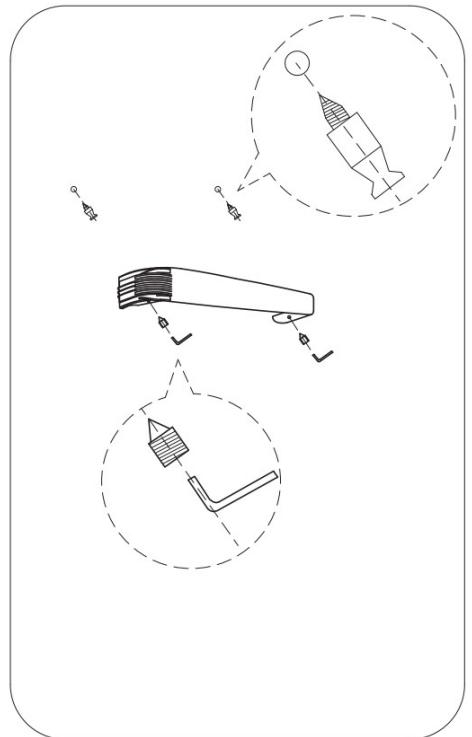

CARE & MAINTENANCE

CLEANING

Ensure the appliance is unplugged before cleaning.

- To clean the inside of the appliance, use a soft cloth and a solution of a tablespoon of baking soda to one quart of water or a mild soap solution or some mild detergent.
- Wash removable shelves in a mild detergent solution, then dry and wipe with a soft cloth.
- Clean the outside with a soft, damp cloth and some mild detergent.
- It is important to keep the area clean where the door seals against the cabinet. Clean this area with a soapy cloth. Rinse with a damp cloth and let dry.

Note: Do not use cleaners containing ammonia or alcohol on the appliance. Ammonia or alcohol can damage the appearance of the appliance. Never use any commercial or abrasive cleaners or sharp objects on any part of the appliance.

POWER FAILURE

Most power failures are corrected within a few hours and should not affect the temperature of your appliance if you minimize the number of times the door is opened. If the power is going to be off for a longer period of time, take the proper steps to protect your contents.

Note: Wait 3 to 5 minutes before attempting to restart the refrigerator if operation has been interrupted.

DEFROST

This appliance is equipped with an automatic defrost function and does not require manual defrosting. Defrost water from the appliance is channeled into a drip tray located above the compressor. Heat transfer from the compressor causes the defrost water to evaporate.

CARE & MAINTENANCE

VACATION

- Short vacations: Leave the appliance operating during vacations of less than three weeks.
- Long vacations: If the appliance will not be used for several months, remove all items and turn off the appliance. Clean and dry the interior thoroughly. To prevent odor and mold growth, leave the door open slightly, blocking it open if necessary.

MOVING

- Make sure the appliance is empty.
- Secure the shelves with tape.
- Secure the door with tape.
- Turn the adjustable foot up to the base to avoid damage.
- Protect the outside of the appliance with a blanket or similar item.

- Be sure the appliance stays in the upright position during transportation.
- If the appliance is placed on its back or side during transportation, upon reaching the destination, allow it to remain upright for 6 hours before plugging in to avoid damage to internal components.

DISPOSAL

This appliance may not be treated as regular household waste, it should be taken to the appropriate waste collection point for recycling of electrical components. For information on local waste collection points, contact your local waste removal agency or government office.

FREQUENTLY ASKED QUESTIONS

What are the amps?

Please refer to the rating plate located on the back of the cabinet.

How much does it cost to run the appliance?

Please refer to the energy guide.

Can I use an extension cord?

No, an extension cord may not be used.

I am having trouble opening the door; why?

The refrigerator door may be difficult to open immediately after closing it. This is normal and is due to the pressure difference between the cold interior of the refrigerator and the warm air that has just entered the refrigerator when it was opened. The pressure will equalize within a few minutes.

I had my fridge on its back side to bring it home. Can I use it right away?

Please allow it to sit upright for 6 hours before plugging it in.

The refrigerator smells like new plastic. What can I do?

It is common for new appliances to have a slight plastic smell. Ensure that you have removed all packing material from the fridge. Clean the inside of the cabinet by following the cleaning instructions. Place an open box of baking soda in the refrigerator to absorb any remaining odour.

TROUBLESHOOTING

No power

- A fuse may be blown or the circuit breaker tripped
- Plug not fully inserted into the wall outlet

Internal temperature not cold enough

- Temperature setting is too warm
- The door is not shut properly or opened excessively
- Recently added a large quantity of warm food to the cabinet
- Close proximity to heat source or direct sunlight
- Ambient temperature or humidity is very high

Refrigerator runs continuously

- Temperature setting is too cold
- The door is not shut properly or opened excessively
- Recently added a large quantity of warm food to the cabinet
- Close proximity to heat source or direct sunlight
- Ambient temperature or humidity is very high

Refrigerator makes a gurgling noise when operating

- This noise is completely normal. The refrigerant inside the appliance will make a gurgling noise as it changes from a liquid to a gas and back again.

LIMITED "IN HOME" WARRANTY

This quality product is warranted to be free from manufacturer's defects in material and workmanship, provided that the unit is used under the normal operating conditions intended by the manufacturer. This warranty is available only to the person to whom the unit was originally sold by Danby Products Limited (Canada) or Danby Products Inc. (U.S.A.) (hereafter "Danby") or by an authorized distributor of Danby, and is non-transferable.

TERMS OF WARRANTY

Plastic parts are warranted for thirty (30) days from the date of purchase, with no extensions provided.

First 24 months: During the first **twenty-four (24) months**, any functional parts of this product found to be defective, will be repaired or replaced, at warranter's option, at no charge to the original purchaser.

To obtain service: Contact the dealer where the unit was purchased, or contact the nearest authorized Danby service depot, where service must be performed by a qualified service technician. If service is performed on the unit by anyone other than an authorized service depot, all obligations of Danby under this warranty shall be void.

Boundaries of In Home service: Danby reserves the right to limit the boundaries of "In Home Service" to the proximity of an authorized service depot. Any appliance requiring service outside the limited boundaries of "In Home Service", will be the consumer's responsibility to transport at their own expense to the original point of purchase or a service depot for repair. If the appliance is installed in a location that is **100 kilometers (62 miles)** or more from the nearest service center, it must be delivered to the nearest authorized Danby Service Depot by the purchaser. **Transportation charges to and from the service location are not protected by this warranty and are the responsibility of the purchaser.**

Nothing within this warranty shall imply that Danby will be responsible or liable for any spoilage or damage to food or other contents of this appliance, whether due to any defect of the appliance, or its use, whether proper or improper.

EXCLUSIONS

Save as herein provided, by Danby, there are no other warranties, conditions, representations or guarantees, express or implied, made or intended by Danby or its authorized distributors and all other warranties, conditions, representations or guarantees, including any warranties, conditions, representations or guarantees under any Sale of Goods Act or like legislation or statute is hereby expressly excluded. **Save as herein provided, Danby shall not be responsible for any damages to persons or property, including the unit itself, howsoever caused or any consequential damages arising from the malfunction of the unit and by the purchase of the unit, the purchaser does hereby agree to indemnify and hold harmless Danby from any claim for damages to persons or property caused by the unit.**

GENERAL PROVISIONS

No warranty or insurance herein contained or set out shall apply when damage or repair is caused by any of the following:

1. Power failure.
2. Damage in transit or when moving the appliance.
3. Improper power supply such as low voltage, defective house wiring or inadequate fuses.
4. Accident, alteration, abuse or misuse of the appliance such as inadequate air circulation in the room or abnormal operating conditions (i.e.. extremely high or low room temperature).
5. Use for commercial or industrial purposes (i.e.. If the appliance is not installed in a domestic residence).
6. Fire, water damage, theft, war, riot, hostility, acts of God such as hurricanes, floods etc.
7. Service calls resulting in customer education.
8. Improper Installation (ie. Building-in of a free standing appliance or using an appliance outdoors that is not approved for outdoor application, including but not limited to: garages, patios, porches or anywhere that is not properly insulated or climate controlled).

Proof of purchase date will be required for warranty claims; retain bills of sale. In the event that warranty service is required, present the proof of purchase to our authorized service depot.

Bienvenue dans la famille Danby.

Nous sommes fiers de nos produits de qualité et nous croyons en un service fiable. Lisez ce manuel du propriétaire avant de brancher votre nouvel appareil car il contient des informations de fonctionnement importantes pour assurer la fiabilité et la longévité de votre appareil. Vous avez droit à la couverture de la garantie telle que décrite dans le manuel du propriétaire.

1. Veuillez noter ci-dessous les informations relatives à votre appareil. **Vous devez conserver la preuve d'achat originale pour valider et bénéficier des services de garantie.**
2. Enregistrez votre produit en ligne et remplissez un sondage sur www.danby.com/support/product-registration pour recevoir une **EXTENSION DE GARANTIE GRATUITE DE 2 MOIS.**

Numéro de modèle: _____

Numéro de série: _____

Date d'achat: _____

Besoin d'aide?

1. Lisez votre manuel du propriétaire pour l'installation, le dépannage et l'entretien.
2. Visitez www.Danby.com pour accéder aux outils en libre-service, aux FAQ et plus encore en recherchant votre numéro de modèle à l'aide de la barre de recherche en haut de la page.
3. Pour le service client, veuillez remplir le formulaire à l'adresse www.danby.com/support. Votre soumission ira directement à un expert de votre appareil. Notre temps de réponse moyens sont compris entre 20 minutes et 2 heures, pendant les heures ouvrables.
4. Ou composez le **1-800-263-2629** - les temps d'attente peuvent dépasser une heure en période de pointe.



Informations de sécurité importantes

LISEZ ET SUIVEZ TOUTES LES INSTRUCTIONS DE SÉCURITÉ

EXIGENCES DE SÉCURITÉ

DANGER : Risque d'incendie ou d'explosion. Liquide frigorigène inflammable utilisé. Ne pas percer les tubes de réfrigérant.

- Assurez-vous que l'entretien est effectué par le personnel de service autorisé en usine, afin de minimiser les dommages sur les produits ou les questions de sécurité.
- Consultez le manuel de réparation ou le guide du propriétaire avant d'essayer de réparer ce produit. Toutes les précautions de sécurité doivent être respectées.
- Éliminer conformément aux règlements fédéraux ou locaux.
- Suivez attentivement les instructions de manutention.
- Ne pas stocker des substances explosives comme les bombes aérosol avec un propulseur inflammable dans cet appareil.

AVERTISSEMENT :

- Garder les ouvertures de ventilation, dans l'enceinte de l'appareil ou dans la structure intégrée, sans obstruction.
- N'utilisez pas de dispositifs mécaniques ou d'autres moyens pour accélérer le processus de dégivrage, autres que ceux recommandés par le fabricant.
- Ne pas endommager le circuit de réfrigérant.
- N'utilisez pas d'appareils électriques à l'intérieur des compartiments de stockage d'aliments de l'appareil, à moins qu'ils ne soient du type recommandé par le fabricant.

ATTENTION : Les enfants devraient être surveillés pour s'assurer qu'ils ne jouent pas avec l'appareil.

CONSERVEZ CES INSTRUCTIONS!



Informations de sécurité importantes

LISEZ ET SUIVEZ TOUTES LES INSTRUCTIONS DE SÉCURITÉ

DANGER : Risque de piégeage des enfants. Avant de jeter un ancien appareil :

- Retirez la porte ou le couvercle.
- Laissez les étagères en place afin que les enfants ne puissent pas facilement monter à l'intérieur.

Cet appareil n'est pas destiné à être utilisé par des personnes (y compris des enfants) dont les capacités physiques, sensorielles ou mentales peuvent être différentes ou réduites, ou qui n'ont pas d'expérience ou de connaissances, à moins que ces personnes ne reçoivent de supervision ou de formation pour faire fonctionner l'appareil par une personne responsable de leur sécurité.

Cet appareil est destiné à être utilisé dans des foyers et des applications similaires telles que:

- Les cuisines de personnel dans les magasins, bureaux et autres environnements de travail;
- Les fermes et par les clients dans les hôtels, motels et autres environnements résidentiels;
- Les environnements de type bed and breakfast;
- Les services de traiteur et applications similaires non commerciales.

CONSERVEZ CES INSTRUCTIONS!



Informations de sécurité importantes

LISEZ ET SUIVEZ TOUTES LES INSTRUCTIONS DE SÉCURITÉ

INSTRUCTIONS DE MISE À LA TERRE

Cet appareil doit être mis à la terre. La mise à la terre réduit le risque de choc électrique en fournissant un fil d'échappement pour le courant électrique.

Cet appareil possède un cordon doté d'un fil de mise à la terre avec une fiche à 3 broches. Le cordon d'alimentation doit être branché sur une prise correctement mise à la terre. Si la sortie est une prise murale à 2 broches, elle doit être remplacée par une prise murale à 3 broches correctement mise à la terre. La plaque signalétique en série indique la tension et la fréquence auxquelles l'appareil est conçu.

AVERTISSEMENT - Une utilisation incorrecte de la fiche de mise à la terre peut entraîner un risque d'électrocution. Consultez un électricien qualifié ou un agent de service si les instructions de mise à la terre ne sont pas complètement comprises ou s'il existe un doute quant à savoir si l'appareil est correctement mis à la terre.

Ne branchez pas votre appareil à des rallonges ou avec un autre appareil dans la même prise murale. Ne pas épisser le cordon d'alimentation. Ne coupez ou retirez en aucun cas la troisième broche du cordon d'alimentation. N'utilisez pas de cordons de prolongement ou d'adaptateurs sans mise à la terre (deux broches).

Si le cordon d'alimentation est endommagé, il doit être remplacé par le fabricant, son agent de service ou une personne qualifiée similaire afin d'éviter tout risque.

CONSERVEZ CES INSTRUCTIONS!

INSTRUCTIONS D'INSTALLATION

LOCATION

- Deux personnes doivent être utilisées pour déplacer l'appareil. Retirez l'emballage intérieur et extérieur avant l'installation. Essuyez l'extérieur de l'appareil avec un chiffon doux et sec, et l'intérieur avec un chiffon humide et tiède.
- Placez l'appareil sur un sol suffisamment solide pour le supporter lorsqu'il est entièrement chargé.
- Ne placez pas l'appareil en plein soleil ou à proximité de sources de chaleur, telles qu'une cuisinière ou un radiateur, car cela pourrait augmenter la consommation électrique. Des températures ambiantes extrêmement froides peuvent également nuire au bon fonctionnement de l'appareil.
- N'utilisez pas l'appareil près de l'eau, par exemple dans un sous-sol humide ou près d'un évier.
- Avant de brancher l'appareil à une source d'alimentation, laissez-le en position verticale pendant environ 6 heures. Cela réduira la possibilité d'un dysfonctionnement du système de refroidissement dû à la manipulation pendant le transport.
- Cet appareil mesure 49,5 cm de largeur (19,49 po), 82,5 cm de hauteur (32,48 po) et 47 cm de profondeur (18,5 po). Assurez-vous de laisser un espace minimum entre l'appareil et tous les murs ou bouches d'aération environnants.
- Laissez un espace de 12,7 cm (5 po) entre l'arrière de l'appareil et le mur. Laissez un espace de 5 cm (2 po) entre les côtés et le dessus de l'appareil et les murs ou meubles environnants.
- Cet appareil est conçu pour une installation en pose libre uniquement. L'encastrement pourrait entraîner un dysfonctionnement.

INSTRUCTIONS D'UTILISATION

CARACTÉRISTIQUES

1. Bouton du thermostat
2. Éclairage intérieur
3. Étagères en verre réglables
4. Sortie d'eau de dégivrage
5. Pieds de nivellement
6. Joint magnétique
7. Étagères de porte
8. Poignée de porte (non illustrée ici)

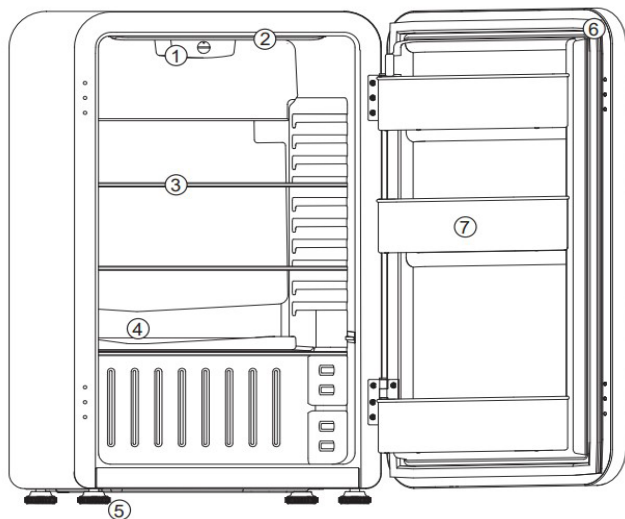

IMPORTANT

Assurez-vous que la porte est complètement fermée lorsque l'appareil est en fonctionnement. Une fermeture incomplète de la porte peut entraîner une condensation excessive et des dommages potentiels aux sols sous l'appareil. Danby ne sera pas responsable des dommages résultant d'une utilisation incorrecte.

IMPORTANT

Ce réfrigérateur est destiné uniquement à un usage domestique. Il n'est pas conçu pour une installation en extérieur, y compris dans des endroits non contrôlés par la température, tels que les garages, les porches, les véhicules, etc.

INSTRUCTIONS D'UTILISATION

BOUTON DU THERMOSTAT ET ÉCLAIRAGE INTÉRIEUR

Le bouton du thermostat et le boîtier de l'éclairage intérieur sont situés sur le plafond intérieur de l'appareil.

SÉLECTION DE LA TEMPÉRATURE

La température de l'appareil peut être ajustée à l'aide du bouton du thermostat.

- Le numéro 4 sur le bouton est le réglage recommandé.
- Le numéro 7 sur le bouton est le réglage le plus froid.
- Le numéro 1 sur le bouton est le réglage le plus chaud.
- Positionner le bouton sur le « 0 » éteindra la fonction de refroidissement.

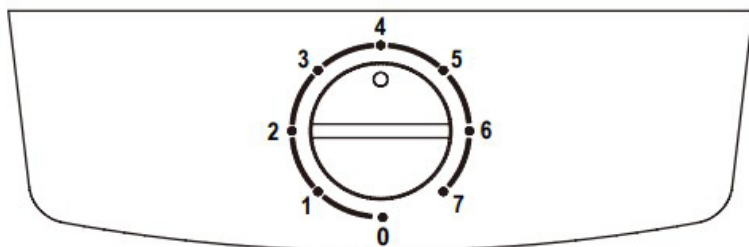

IMPORTANT

Cet appareil réfrigérant n'est pas adapté pour congeler des produits alimentaires. La température intérieure de l'appareil peut varier en fonction de la température ambiante, de la quantité d'articles dans l'appareil et de la fréquence d'ouverture de la porte.

INSTRUCTIONS D'UTILISATION

ÉCLAIRAGE INTÉRIEUR

L'éclairage intérieur s'allume lorsque la porte de l'appareil est ouverte et s'éteint lorsque la porte est fermée.

INSTRUCTIONS DE NIVELLEMENT

L'appareil est équipé de quatre (4) pieds réglables situés à la base. Ils peuvent être tournés dans le sens des aiguilles d'une montre ou dans le sens inverse pour assurer que l'appareil est de niveau.

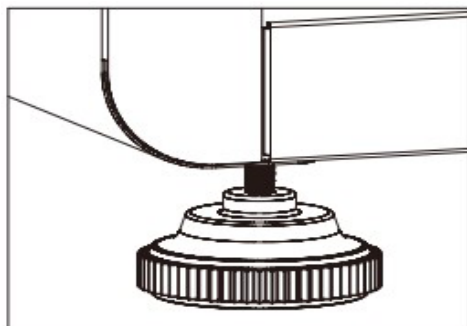

Il est important que l'appareil soit de niveau pour minimiser le bruit et les vibrations.

1. Déplacez l'appareil à son emplacement final.
2. Identifiez le pied à régler, puis tournez le pied de nivellement dans le sens inverse des aiguilles d'une montre jusqu'à ce que le sommet du pied touche la base de l'appareil.
3. Tournez lentement le pied de nivellement dans le sens des aiguilles d'une montre jusqu'à ce que le pied repose sur le sol.
4. Si nécessaire, répétez les étapes 2 et 3 jusqu'à ce que l'appareil soit de niveau.

INSTRUCTIONS D'UTILISATION

INSTRUCTIONS D'INSTALLATION DE LA POIGNÉE DE PORTE

La poignée de porte se trouve à l'intérieur du compartiment de l'appareil.

Les vis de montage et la clé hexagonale se trouvent dans le sac d'accessoires inclus.

OUTILS REQUIS

- Tournevis cruciforme

Pour installer la poignée:

1. À l'aide du tournevis, fixez les 2 colonnes de fixation de la poignée aux trous de montage de la poignée (sur la porte de l'appareil).
2. Alignez la poignée de porte avec les colonnes de fixation.
3. Pour fixer la poignée, utilisez la clé hexagonale pour serrer les deux boulons hexagonaux sous la poignée (ces boulons sont déjà installés sur la poignée, il vous suffit de les serrer).

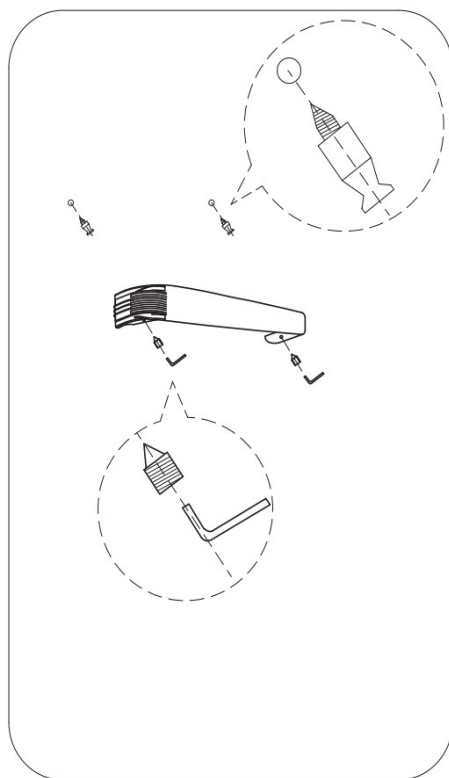

NETTOYAGE

Assurez-vous que l'appareil est débranché avant de nettoyer l'appareil.

- Pour nettoyer l'intérieur de l'appareil, utilisez un chiffon doux et une solution d'une cuillère à soupe de bicarbonate de soude dans un quart d'eau, ou une solution de savon doux ou de détergent doux.
- Lavez les étagères amovibles dans une solution détergente douce, puis séchez-les avec un chiffon doux.
- Lavez les tablettes amovibles dans une solution détergente douce, puis séchez et essuyez avec un chiffon doux
- Nettoyez l'extérieur avec un chiffon doux et humide et un peu de détergent doux. Il est important de garder le joint de la porte propre.
- Nettoyez-le avec un tissu savonneux, rincez la région, puis séchez.

Remarque : N'utilisez pas de produits nettoyants contenant de l'ammoniaque ou de l'alcool sur l'appareil. L'ammoniaque ou l'alcool peuvent altérer le fini de l'appareil. N'utilisez jamais de

nettoyants industriels sur aucune partie de votre appareil.

PANNE DE COURANT

La plupart des pannes de courant ne durent que quelques heures et ne devraient pas modifier la température de votre appareil si vous réduisez au maximum le nombre de fois où la porte est ouverte. Si le courant reste coupé pendant une longue période, il faut prendre des mesures de protection du contenu de l'appareil.

Remarque: Attendez 3 à 5 minutes avant d'essayer de redémarrer le réfrigérateur si l'opération a été interrompue.

DÉGIVRER

Cet appareil est équipé d'une fonction de dégivrage automatique et ne nécessite pas de dégivrage manuel. L'eau de dégivrage de l'appareil est canalisée dans un tiroir situé au-dessus du compresseur. Le transfert de chaleur du compresseur provoque l'évaporation de l'eau de dégivrage.

VACANCES

- Courtes vacances : Laissez l'appareil fonctionner pendant les vacances durant moins de trois semaines.
- Longues vacances : Si l'unité ne doit pas être utilisée pendant plusieurs mois, retirez tout ce qu'il contient et mettez-la hors tension. Nettoyez et asséchez à fond l'intérieur. Pour éviter les odeurs et le développement de moisissures, laissez la porte entrouverte, en la maintenant entrouverte au besoin.

DÉMÉNAGER

- Assurez-vous que l'appareil est vide.
- Fixez les étagères avec du ruban adhésif.
- Fixez la porte avec du ruban adhésif.
- Tournez le pied réglable jusqu'à la base pour éviter tout dommage.
- Protégez l'extérieur de l'appareil avec une couverture ou un objet similaire.
- Assurez-vous que l'appareil reste en position verticale pendant le transport.

- Si l'appareil est placé sur le dos ou sur le côté pendant le transport, à la destination, laissez-le reposer pendant 6 heures avant de le brancher pour éviter d'endommager les composants internes.

ÉLIMINATION DES DÉCHETS

Ce produit ne doit pas être traité comme un déchet domestique ordinaire ; il doit être transporté au point de collecte approprié pour le recyclage des composants électriques. Pour obtenir des renseignements sur les points de collecte des déchets locaux, communiquez avec votre agence locale de traitement des déchets ou avec le bureau du gouvernement.

QUESTIONS FRÉQUEMMENT POSÉES

Quels sont les amplis?

Veillez vous référer à la plaque signalétique située à l'arrière de l'armoire.

Quel est le coût de fonctionnement de l'appareil?

Veillez vous référer au guide de l'énergie.

Puis-je utiliser une rallonge?

Non, une rallonge ne peut pas être utilisée.

J'ai du mal à ouvrir la porte ; Pourquoi?

La porte du réfrigérateur peut être difficile à ouvrir immédiatement après l'avoir fermée. Ceci est normal et est dû à la différence de pression entre l'intérieur froid du réfrigérateur et l'air chaud qui vient d'entrer dans le réfrigérateur lors de son ouverture. La pression s'égalisera en quelques minutes.

J'avais mon frigo à l'arrière pour le ramener à la maison. Puis-je l'utiliser tout de suite?

Veillez le laisser reposer pendant 6 heures avant de le brancher.

Le réfrigérateur sent le plastique neuf. Que puis-je faire?

Il est courant que les nouveaux appareils aient une légère odeur de plastique. Assurez-vous d'avoir retiré tous les matériaux d'emballage du réfrigérateur. Nettoyez l'intérieur de l'armoire en suivant les instructions de nettoyage. Placez une boîte ouverte de bicarbonate de soude dans le réfrigérateur pour absorber toute odeur restante.

DÉPANNAGE

Aucune puissance

- Un fusible peut être grillé ou le disjoncteur s'est déclenché.
- La fiche n'est pas complètement insérée dans la prise murale.

Température interne pas assez froide

- Le réglage de la température est trop chaud.
- La porte est mal fermée ou ouverte de manière excessive.
- Récemment ajouté une grande quantité d'aliments chauds dans l'armoire.
- Proximité d'une source de chaleur ou de la lumière directe du soleil.
- La température ou l'humidité ambiante est très élevée.

Le réfrigérateur fonctionne en continu

- Le réglage de la température est trop froid.
- La porte est mal fermée ou ouverte de manière excessive.
- Récemment ajouté une grande quantité d'aliments chauds dans l'armoire.
- Proximité d'une source de chaleur ou de la lumière directe du soleil.
- La température ou l'humidité ambiante est très élevée.

Le réfrigérateur émet un gargouillement lorsqu'il fonctionne

- Ce bruit est tout à fait normal. Le réfrigérant à l'intérieur de l'appareil émet un gargouillement lorsqu'il passe d'un liquide à un gaz et vice-versa.

GARANTIE LIMITÉE « À DOMICILE »

Ce produit de qualité est garanti exempt de défauts de matériaux et de fabrication, à condition que l'appareil soit utilisé dans les conditions de fonctionnement normales prévues par le fabricant. Cette garantie est offerte uniquement à la personne à qui l'appareil a été initialement vendu par Danby Products Limited (Canada) ou Danby Products Inc. (U.S.A.) (ci-après « Danby ») ou par un distributeur autorisé de Danby, et n'est pas transférable.

CONDITIONS DE GARANTIE

Les pièces en plastique sont garanties pendant trente (30) jours à compter de la date d'achat, sans prolongation prévue.

24 premiers mois : Au cours des **vingt-quatre (24) premiers mois**, toutes les pièces fonctionnelles de ce produit jugées défectueuses seront réparées ou remplacées, au choix de la garantie, sans frais pour l'acheteur d'origine.

Pour obtenir un service : Contactez le revendeur auprès duquel l'appareil a été acheté ou contactez le centre de service agréé Danby le plus proche, où le service doit être effectué par un technicien de service qualifié. Si le service est effectué sur l'appareil par une personne autre qu'un centre de service autorisé, toutes les obligations de Danby en vertu de cette garantie seront annulées.

Limites du service à domicile : Danby se réserve le droit de limiter les limites du « service à domicile » à la **proximité d'un dépôt de service autorisé**. Tout appareil nécessitant un service en dehors des limites limitées du "service à domicile" sera la responsabilité du consommateur de le transporter à ses propres frais jusqu'au point d'achat d'origine ou à un dépôt de service pour réparation. Si l'appareil est installé dans un endroit situé à **100 kilomètres (62 milles)** ou plus du centre de service le plus proche, il doit être livré par l'acheteur au dépôt de service agréé Danby le plus proche. **Les frais de transport vers et depuis le lieu de service ne sont pas couverts par cette garantie et sont à la charge de l'acheteur.**

Rien dans cette garantie n'implique que Danby sera responsable de toute détérioration ou dommage à la nourriture ou à tout autre contenu de cet appareil, que ce soit en raison d'un défaut de l'appareil ou de son utilisation, qu'elle soit approuvée ou non.

EXCLUSION

À l'exception de ce qui est prévu dans les présentes, par Danby, il n'y a aucune autre garantie, condition, représentation ou garantie, expresse ou implicite, faite ou prévue par Danby ou ses distributeurs autorisés et toutes les autres garanties, conditions, représentations ou garanties, y compris les garanties, conditions, les représentations ou garanties en vertu de toute loi sur la vente de marchandises ou d'une législation ou d'un statut similaire sont expressément exclues. **Sauf dans les cas prévus aux présentes, Danby ne sera pas responsable des dommages aux personnes ou aux biens, y compris l'unité elle-même, quelle qu'en soit la cause ou de tout dommage consécutif résultant du dysfonctionnement de l'unité et par l'achat de l'unité, l'acheteur accepte par la présente de indemniser et dégager Danby de toute réclamation pour dommages aux personnes ou aux biens causés par l'appareil.**

DISPOSITIONS GÉNÉRALES

Aucune garantie ou assurance contenue ou énoncée dans les présentes ne s'applique lorsque des dommages ou des réparations sont causés par l'un des éléments suivants :

1. Panne électrique.
2. Dommages pendant le transport ou lors du déplacement de l'appareil.
3. Alimentation électrique inappropriée telle qu'une basse tension, un câblage domestique défectueux ou des fusibles inadéquats.
4. Accident, altération, abus ou mauvaise utilisation de l'appareil, comme une circulation d'air inadéquate dans la pièce ou des conditions de fonctionnement anormales (c'est-à-dire une température ambiante extrêmement élevée ou basse).
5. Utilisation à des fins commerciales ou industrielles (c'est-à-dire si l'appareil n'est pas installé dans une résidence domestique).
6. Incendie, dégâts des eaux, vol, guerre, émeute, hostilité, catastrophes naturelles telles que ouragans, inondations, etc.
7. Appels de service entraînant l'éducation des clients.
8. Installation incorrecte (c'est-à-dire l'encastrement d'un appareil autonome ou l'utilisation d'un appareil à l'extérieur qui n'est pas approuvé pour une application extérieure, y compris, mais sans s'y limiter : les garages, les patios, les porches ou tout autre endroit qui n'est pas correctement isolé ou climatisé).

Une preuve de la date d'achat sera requise pour les demandes de garantie ; conserver les factures de vente. Dans le cas où un service de garantie est requis, présentez la preuve d'achat à notre centre de service autorisé.

Bienvenido a la familia Danby.

Estamos orgullosos de nuestros productos de calidad y creemos en un servicio confiable. Lea este manual del propietario antes de enchufar su nuevo electrodoméstico, ya que contiene información importante sobre el funcionamiento para garantizar la confiabilidad y la longevidad de su electrodoméstico. Tiene derecho a la cobertura de la garantía como se describe en el manual del propietario.

1. Anote la información de su electrodoméstico a continuación. **Debe conservar el comprobante de compra original para validar y recibir los servicios de garantía.**
2. Registre su producto en línea y complete una encuesta en www.danby.com/support/product-registration para recibir una **EXTENSIÓN GRATUITA DE 2 MESES DE GARANTÍA.**

Número de modelo: _____

Número de serie: _____

Fecha de compra: _____

¿Necesitas ayuda?

1. Lea el manual del propietario para la instalación, solución de problemas y mantenimiento.
2. Visite www.Danby.com para acceder a herramientas de autoservicio, preguntas frecuentes y más buscando su número de modelo usando la barra de búsqueda en la parte superior de la página.
3. Para servicio al consumidor, complete el formulario web en www.danby.com/support. Su envío irá directamente a un experto en su aparato. Nuestros tiempos de respuesta promedio son entre 20 minutos y 2 horas, en horario comercial.
4. O llame al **1-800-263-2629**; los tiempos de espera pueden exceder una hora en los períodos pico.



Información de Seguridad Importante

LEA Y SIGA TODAS LAS INSTRUCCIONES DE SEGURIDAD

REQUERIMIENTOS DE SEGURIDAD

PELIGRO: Riesgo de incendio o explosión. Refrigerante inflamable usado. No perforar la tubería del refrigerante.

- Asegúrese de que el personal de mantenimiento autorizado por la fábrica haga el mantenimiento para minimizar los daños o problemas de seguridad del producto.
- Consulte el manual de reparación o la guía del propietario antes de intentar reparar este producto. Todas las precauciones de seguridad deben ser seguidas.
- Deseche adecuadamente de acuerdo con las regulaciones federales o locales.
- Siga cuidadosamente las instrucciones de manipulación.
- No almacene sustancias explosivas como aerosoles con propelente inflamable en este electrodoméstico.

ADVERTENCIA:

- Mantenga las aberturas de ventilación, en la caja del aparato o en la estructura incorporada, sin obstrucción.
- No utilice dispositivos mecánicos u otros medios para acelerar el proceso de descongelación, distintos de los recomendados por el fabricante.
- No dañe el circuito refrigerante.
- No utilice electrodomésticos dentro de los compartimentos de almacenamiento de alimentos del aparato, a menos que sean del tipo recomendado por el fabricante.

PRECAUCIÓN: Los niños deben ser supervisados para asegurarse de que no juegan con el aparato.

¡GUARDA ESTAS INSTRUCCIONES!



Información de Seguridad Importante

LEA Y SIGA TODAS LAS INSTRUCCIONES DE SEGURIDAD

PELIGRO: Riesgo de atrapamiento de niños. Antes de tirar un electrodoméstico viejo:

- Retire la puerta o la tapa.
- Deje los estantes en su lugar para que los niños no puedan subir fácilmente dentro.

Este aparato no está diseñado para ser usado por personas (incluyendo niños) cuyas capacidades físicas, sensoriales o mentales pueden ser diferentes o reducir, o que carecen de experiencia o conocimiento, a menos que dichas personas reciban supervisión o entrenamiento para operar el aparato por una persona responsable de su la seguridad.

Este dispositivo está destinado a ser utilizado en aplicaciones domésticas y similares, tales como:

- Cocinas de personal en tiendas, oficinas y otros entornos de trabajo;
- Casas rurales y clientes en hoteles, moteles y otros entornos de tipo residencial;
- Cama y desayuno;
- Catering y aplicaciones similares no minoristas.

¡GUARDA ESTAS INSTRUCCIONES!



Información de Seguridad Importante

LEA Y SIGA TODAS LAS INSTRUCCIONES DE SEGURIDAD

INSTRUCCIONES DE CONEXION A TIERRA

Este aparato debe estar conectado a tierra. La puesta a tierra reduce el riesgo de descarga eléctrica proporcionando un cable de escape para la corriente eléctrica.

Este aparato tiene un cable que tiene un cable de conexión a tierra con un enchufe de 3 clavijas. El cable de alimentación debe estar enchufado en un tomacorriente que esté debidamente conectado a tierra. Si el tomacorriente es un enchufe de pared de 2 terminales, debe ser reemplazado por un tomacorriente de pared de 3 clavijas debidamente conectado a tierra. La placa de características en serie indica el voltaje y la frecuencia que el aparato está diseñado para.

ADVERTENCIA - El uso incorrecto del enchufe de conexión a tierra puede resultar en un riesgo de descarga eléctrica. Consulte a un electricista calificado o agente de servicio si las instrucciones de conexión a tierra no se entienden completamente o si existe duda sobre si el aparato está debidamente conectado a tierra.

No conecte el aparato a los cables de extensión ni con otro aparato en la misma toma de corriente. No empalme el cable de alimentación. No corte ni extraiga en ningún caso la tercera clavija de tierra del cable de alimentación. No utilice cables de extensión ni adaptadores sin conexión a tierra (dos clavijas).

Si el cable de alimentación está dañado, debe ser reemplazado por el fabricante, su agente de servicio o una persona calificada similar para evitar un peligro.

¡GUARDA ESTAS INSTRUCCIONES!

INSTRUCCIONES DE INSTALACIÓN

UBICACIÓN

- Dos personas deben utilizarse para mover el electrodoméstico.
- Retire el embalaje interior y exterior antes de la instalación. Limpie el exterior del electrodoméstico con un paño suave y seco, y el interior con un paño húmedo y tibio.
- Coloque el electrodoméstico en un piso que sea lo suficientemente fuerte como para soportarlo cuando esté completamente cargado.
- No coloque el electrodoméstico bajo la luz solar directa ni cerca de fuentes de calor, como una estufa o calentador, ya que esto puede aumentar el consumo eléctrico. Las temperaturas ambiente extremadamente frías también pueden causar un mal funcionamiento del electrodoméstico.
- No use el electrodoméstico cerca del agua, por ejemplo, en un sótano húmedo o cerca de un fregadero.”
- Antes de conectar el electrodoméstico a una fuente de energía, déjelo reposar en posición vertical durante aproximadamente 6 horas. Esto reducirá la posibilidad de un mal funcionamiento en el sistema de enfriamiento debido al manejo durante el transporte.
- Este electrodoméstico tiene unas dimensiones de 49.5 cm de ancho, 82.5 cm de alto y 47 cm de profundidad. Asegúrese de dejar el espacio mínimo entre el electrodoméstico y todas las paredes y ventilaciones circundantes.
- Deje 12.7 cm de espacio entre la parte posterior del electrodoméstico y la pared. Deje 5 cm de espacio entre los lados y la parte superior del electrodoméstico y cualquier pared o mueble.
- Este electrodoméstico está diseñado para instalación independiente y no para ser empotrado en un gabinete o mostrador. Empotrar este electrodoméstico puede causar un mal funcionamiento.

INSTRUCCIONES DE OPERACIÓN

CARACTERÍSTICAS

1. Dial del termostato
2. Luz interior
3. Estantes de vidrio ajustables
4. Salida de agua de descongelación
5. Patas niveladoras
6. Junta magnética
7. Estantes en la puerta
8. Manija de la puerta (no se muestra en esta imagen)

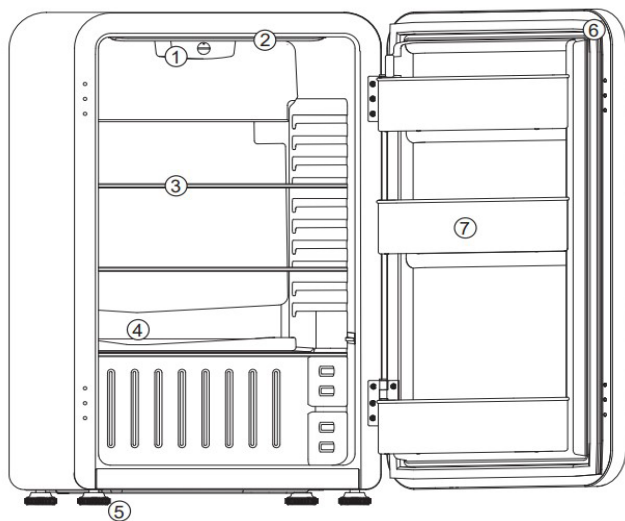

IMPORTANTE

Asegúrese de que la puerta esté completamente cerrada mientras el electrodoméstico esté en funcionamiento. No cerrar la puerta completamente puede provocar condensación excesiva y posibles daños por agua en el suelo debajo del electrodoméstico. Danby no se hará responsable de los daños causados por un uso inadecuado.

IMPORTANTE

Este refrigerador está destinado solo para uso doméstico. No está diseñado para instalación en exteriores, incluyendo lugares que no estén controlados en temperatura, como garajes, porches, vehículos, etc.

INSTRUCCIONES DE OPERACIÓN

TERMOSTATO Y LUZ INTERIOR

El dial del termostato y la carcasa de la luz interior están ubicados en el techo interior del electrodoméstico.

SELECCIÓN DE TEMPERATURA

La temperatura del electrodoméstico se puede ajustar usando el dial del termostato.

- El número 4 en el dial es la configuración recomendada.
- El número 7 en el dial es la configuración más fría.
- El número 1 en el dial es la configuración más cálida.
- Colocar el dial en la posición "0" apagará la función de enfriamiento.

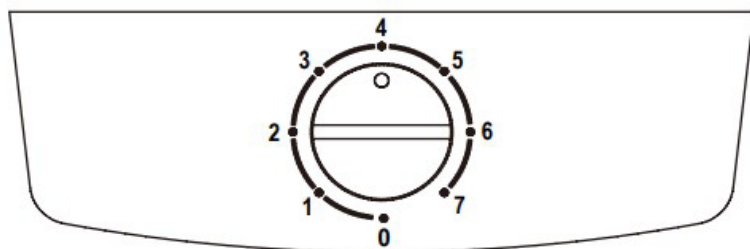

IMPORTANTE

Este electrodoméstico de refrigeración no es adecuado para congelar productos alimenticios. La temperatura interna del electrodoméstico puede variar según la temperatura ambiente, la cantidad de artículos en el electrodoméstico y la frecuencia con la que se abre la puerta.

INSTRUCCIONES DE OPERACIÓN

LUZ INTERIOR

La luz interior se encenderá cuando se abra la puerta del electrodoméstico y se apagará cuando se cierre la puerta.

INSTRUCCIONES DE NIVELACIÓN

Hay cuatro (4) patas ajustables ubicadas en la parte inferior del electrodoméstico. Estas se pueden girar en el sentido de las agujas del reloj y en el sentido contrario para asegurar que el electrodoméstico esté nivelado.

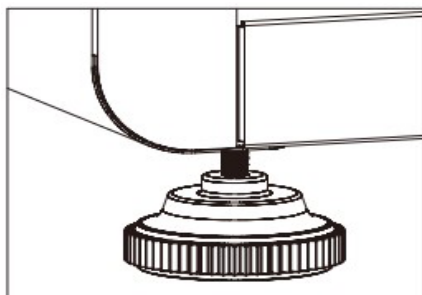

Es importante que el electrodoméstico esté nivelado para minimizar el ruido y la vibración.

1. Mueva el electrodoméstico a su ubicación final.
2. Identifique qué pata ajustar y luego gire la pata niveladora en sentido contrario a las agujas del reloj hasta que la parte superior del pie toque la parte inferior del electrodoméstico.
3. Gire lentamente la pata niveladora en el sentido de las agujas del reloj hasta que la pata esté en el suelo.
4. Si es necesario, repita los pasos 2 y 3 hasta que el electrodoméstico esté nivelado.

INSTRUCCIONES DE OPERACIÓN

INSTRUCCIONES DE INSTALACIÓN DE LA MANIJA DE LA PUERTA

La manija de la puerta se encuentra dentro del gabinete del electrodoméstico.

Los tornillos de montaje y la llave hexagonal estarán ubicados en la bolsa de accesorios incluida.

HERRAMIENTA NECESARIA

- Destornillador Phillips

Para instalar la manija:

1. Con un destornillador, coloque las 2 columnas de fijación de la manija en los agujeros de montaje de la manija (en la puerta del electrodoméstico).
2. Alinee la manija de la puerta con las columnas de fijación de la manija.
3. Para fijar la manija, use la llave hexagonal para apretar los dos tornillos hexagonales debajo de la manija de la puerta (estos tornillos ya están instalados en la manija, por lo que solo necesita apretarlos).

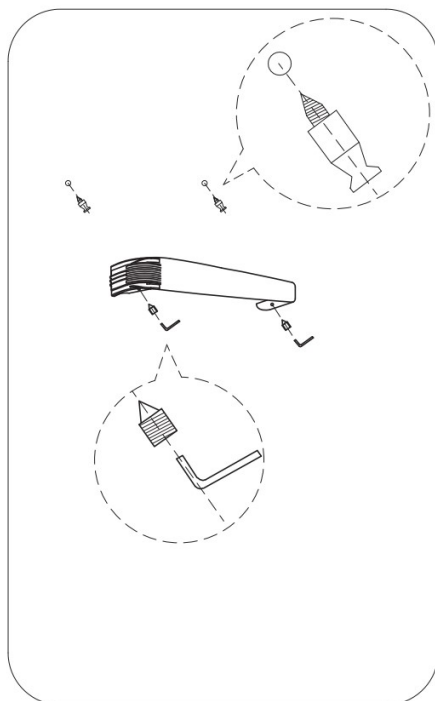

LIMPIEZA

Asegúrese de que la unidad esté desenchufada antes de limpiar cualquier parte del aparato.

- Para limpiar el interior del aparato, utilice un paño suave y una solución de una cucharada de bicarbonato de sodio a un litro de agua o una solución de jabón suave o algún detergente suave.
- Lave los estantes removibles en una solución de detergente suave, luego seque y limpie con un paño suave.
- Limpie el exterior con un paño suave y húmedo y un poco de detergente suave.
- Es importante mantener el área limpia donde la puerta sella contra el gabinete. Limpie este área con un paño jabonoso. Enjuague con un paño húmedo y deje secar.

Nota: No utilice limpiadores que contengan amoníaco o alcohol en el aparato. El amoníaco o el alcohol pueden dañar el aspecto del aparato. Nunca utilice limpiadores comerciales o abrasivos ni objetos afilados en ninguna parte del aparato.

FALLO DE ALIMENTACIÓN

La mayoría de las fallas de alimentación se corrigen en pocas horas y no deben afectar la temperatura de su aparato si minimiza el número de veces que se abre la puerta. Si la alimentación va a estar apagada por un período de tiempo más largo, tome las medidas apropiadas para proteger su contenido.

Nota: Espere de 3 a 5 minutos antes de intentar reiniciar el refrigerador si se ha interrumpido la operación.

DESCONGELAR

Esta unidad está equipada con una función de descongelación automática y no requiere descongelación manual. El agua de descongelación del aparato se canaliza en una bandeja de goteo situada por encima del compresor. La transferencia de calor desde el compresor hace que el agua de descongelación se evapore.

CUIDADO Y MANTENIMIENTO

VACACIONES

- Vacaciones cortas: Deje el aparato en funcionamiento durante las vacaciones de menos de tres semanas.
- Largas vacaciones: Si el aparato no se va a utilizar durante varios meses, retire todos los artículos y apague el aparato. Limpie y seque el interior a fondo. Para evitar el olor y el moho, deje la puerta ligeramente abierta, bloqueándola si es necesario.

MUDARSE

- Asegúrese de que el electrodoméstico esté vacío.
- Asegure los estantes con cinta.
- Asegure la puerta con cinta.
- Gire el pie ajustable hacia la base para evitar daños.
- Proteja el exterior del electrodoméstico con una manta o artículo similar.

- Asegúrese de que el electrodoméstico permanezca en posición vertical durante el transporte.
- Si el electrodoméstico se coloca de espaldas o de lado durante el transporte, al llegar al destino, déjelo en posición vertical durante ó horas antes de enchufarlo para evitar daños a los componentes internos.

DISPOSICIÓN

Este aparato no puede ser tratado como un residuo doméstico normal, sino que debe ser llevado al punto de recogida de residuos apropiado para el reciclaje de componentes eléctricos. Para obtener información sobre los puntos de recogida de residuos locales, póngase en contacto con la agencia local de eliminación de residuos o con la oficina gubernamental.

PREGUNTAS FRECUENTES

¿Cuáles son los amperios?

Consulte la placa de características ubicada en la parte posterior del gabinete.

¿Cuánto cuesta el funcionamiento del aparato?

Consulte la guía de energía.

¿Puedo usar un cable de extensión?

No, no se puede usar un cable de extensión.

Tengo problemas para abrir la puerta; ¿por qué?

La puerta del refrigerador puede ser difícil de abrir inmediatamente después de cerrarla. Esto es normal y se debe a la diferencia de presión entre el interior frío del frigorífico y el aire caliente que acaba de entrar en el frigorífico cuando se abrió. La presión se igualará en unos pocos minutos.

Tenía mi refrigerador en su parte trasera para llevarlo a casa. ¿Puedo usarlo de inmediato?

Deje que se asiente en posición vertical durante 6 horas antes de enchufarlo.

El refrigerador huele a plástico nuevo. ¿Que puedo hacer?

Es común que los electrodomésticos nuevos tengan un ligero olor a plástico. Asegúrese de haber retirado todo el material de embalaje del frigorífico. Limpie el interior del gabinete siguiendo las instrucciones de limpieza. Coloque una caja abierta de bicarbonato de sodio en el refrigerador para absorber cualquier olor restante.

Ningún poder

- Es posible que se haya quemado un fusible o que se haya disparado el disyuntor.
- El enchufe no está completamente insertado en el tomacorriente de la pared.

La temperatura interna no es lo suficientemente fría

- El ajuste de temperatura es demasiado cálido.
- La puerta no está bien cerrada o demasiado abierta.
- Recientemente se agregó una gran cantidad de alimentos calientes al gabinete. Proximidad a fuentes de calor o luz solar directa.
- La temperatura ambiente o la humedad es muy alta.

El refrigerador funciona continuamente

- El ajuste de temperatura es demasiado frío.
- La puerta no está bien cerrada o demasiado abierta.
- Recientemente se agregó una gran cantidad de alimentos calientes al gabinete.
- Proximidad a fuentes de calor o luz solar directa.
- La temperatura ambiente o la humedad es muy alta.

El refrigerador hace un ruido de gorgoteo cuando funciona

- Este ruido es completamente normal. El refrigerante dentro del aparato hará un gorgoteo a medida que cambia de líquido a gas y viceversa.

GARANTÍA LIMITADA “EN CASA”

Se garantiza que este producto de calidad está libre de defectos de fabricación en materiales y mano de obra, siempre que la unidad se utilice en las condiciones de funcionamiento normales previstas por el fabricante. Esta garantía está disponible solo para la persona a la que Danby Products Limited (Canadá) o Danby Products Inc. (EE. UU.) (en adelante, “Danby”) o un distribuidor autorizado de Danby vendieron originalmente la unidad, y no es transferible.

TÉRMINOS DE GARANTÍA

Las piezas de plástico tienen una garantía de treinta (30) días a partir de la fecha de compra, sin posibilidad de prórroga.

Primeros 24 meses: Durante los primeros **veinticuatro (24) meses**, cualquier pieza funcional de este producto que se encuentre defectuosa será reparada o reemplazada, a elección del garante, sin cargo para el comprador original.

Para obtener el servicio: Comuníquese con el distribuidor donde compró la unidad, o comuníquese con el centro de servicio autorizado de Danby más cercano, donde el servicio debe ser realizado por un técnico de servicio calificado. Si el servicio de la unidad lo realiza alguien que no sea un centro de servicio autorizado, todas las obligaciones de Danby en virtud de esta garantía quedarán anuladas.

Límites del servicio a domicilio: Danby se reserva el derecho de limitar los límites del “servicio a domicilio” a la proximidad de un depósito de servicio autorizado. Cualquier electrodoméstico que requiera servicio fuera de los límites limitados del “Servicio a domicilio”, será responsabilidad del consumidor transportarlo a su cargo hasta el punto de compra original o un depósito de servicio para su reparación. Si el electrodoméstico se instala en un lugar que se encuentra a **100 kilómetros (62 millas)** o más del centro de servicio más cercano, el comprador debe entregarlo al Depósito de servicio Danby autorizado más cercano. **Los cargos de transporte hacia y desde el lugar de servicio no están protegidos por esta garantía y son responsabilidad del comprador.**

Nada dentro de esta garantía implicará que Danby será responsable por cualquier deterioro o daño a los alimentos u otros contenidos de este electrodoméstico, ya sea debido a cualquier defecto del electrodoméstico o su uso, ya sea adecuado o inadecuado.

EXCLUSIONES

Salvo lo dispuesto en el presente, por parte de Danby, no existen otras garantías, condiciones, representaciones o garantías, expresas o implícitas, hechas o previstas por Danby o sus distribuidores autorizados y todas las demás garantías, condiciones, representaciones o garantías, incluidas las garantías, condiciones, representaciones o garantías bajo cualquier Ley de Venta de Bienes o legislación o estatuto similar queda expresamente excluida. **Salvo lo dispuesto en el presente, Danby no será responsable de ningún daño a las personas o a la propiedad, incluida la unidad misma, cualquiera que sea su causa ni de ningún daño consecuente que surja del mal funcionamiento de la unidad y por la compra de la unidad, el comprador acepta por este medio indemnizar y eximir de responsabilidad a Danby de cualquier reclamo por daños a personas o propiedad causados por la unidad.**

PROVISIONES GENERALES

Ninguna garantía o seguro aquí contenido o establecido se aplicará cuando el daño o la reparación sean causados por cualquiera de los siguientes:

1. Fallo de alimentación.
2. Daños durante el transporte o al mover el aparato.
3. Suministro de energía inadecuado, como bajo voltaje, cableado doméstico defectuoso o fusibles inadecuados.
4. Accidente, alteración, abuso o mal uso del aparato, como circulación de aire inadecuada en la habitación o condiciones de funcionamiento anormales (es decir, temperatura ambiente extremadamente alta o baja).
5. Uso con fines comerciales o industriales (es decir, si el aparato no está instalado en una residencia doméstica).
6. Incendio, daños por agua, robo, guerra, disturbios, hostilidad, actos de Dios como huracanes, inundaciones, etc.
7. Llamadas de servicio que resultan en la educación del cliente.
8. Instalación incorrecta (es decir, la instalación de un electrodoméstico independiente o el uso de un electrodoméstico en el exterior que no está aprobado para aplicaciones en el exterior, incluidos, entre otros, garajes, patios, porches o cualquier lugar que no esté debidamente aislado o climatizado).

Se requerirá prueba de la fecha de compra para reclamos de garantía; conservar las facturas de venta. En caso de que se requiera servicio de garantía, presente el comprobante de compra en nuestro depósito de servicio autorizado.

Danby^{®/TM}
Do the right thing.

Danby Products Limited, Guelph, Ontario, Canada N1H 6Z9
Danby Products Inc. Findlay, Ohio, U.S.A. 45840

www.danby.com

