

Danby*
Do the right thing.*

MODEL • MODÈLE

DOM1741BSSDB

OWNER'S MANUAL.....1 - 31

MANUEL DU PROPRIÉTAIRE.....32 - 62

Danby Products Limited, Guelph, Ontario, Canada N1H 6Z9
Danby Products Inc. Findlay, Ohio, U.S.A. 45840

www.Danby.com





IMPORTANT SAFETY INSTRUCTIONS

READ AND FOLLOW ALL SAFETY INSTRUCTIONS

RADIO FREQUENCY INTERFERENCE

This equipment generates and uses ISM frequencies and if not installed and used properly in strict accordance with the manufacturer's instructions, it may cause interference to radio and television reception. It has been type-tested and found to comply with limits for ISM Equipment pursuant to Part 18 of FCC Rules, which are designed to provide reasonable protection against such interference in a residential installation.

However, there is no guarantee that interference will not occur in particular installations. If this equipment does cause interference to radio or television reception, which can be determined by turning the equipment off and on, the interference can be corrected by one or more of the following methods:

- Reorient the receiving antenna of radio or television.
- Move the microwave oven away from the receiver.
- Plug the microwave into a different outlet so that microwave and receiver are on different branch circuits.

The manufacturer is not responsible for any radio or TV interference caused by unauthorized modification of this appliance. It is the responsibility of the user to correct such interference.

AVOID POSSIBLE EXPOSURE TO EXCESSIVE MICROWAVE ENERGY

- Do not attempt to operate the appliance with the door open as this can result in harmful exposure to microwave energy. Do not tamper with or attempt to defeat the safety locks.
- Do not place any object between the front face and the door or allow soil or cleaner residue to accumulate on the sealing surfaces.
- Do not operate the appliance if it is damaged. The door must close properly and there must be no damage to the hinges, latches, door, door seals or sealing surfaces.

SAVE THESE INSTRUCTIONS!



IMPORTANT SAFETY INSTRUCTIONS

READ AND FOLLOW ALL SAFETY INSTRUCTIONS

GROUNDING INSTRUCTIONS

This appliance must be grounded. In the event of an electrical short circuit, grounding reduces the risk of electrical shock by providing an escape wire for the electrical current.

This appliance is equipped with a cord that has a grounding wire with a grounding plug. The power cord must be plugged into an outlet that is properly grounded. If the outlet is a standard 2-prong wall outlet, it is your responsibility to have it replaced with a properly grounded 3-prong wall outlet. The serial rating plate indicates the voltage and frequency the appliance is designed for.

WARNING - Improper use of the grounding plug can result in a risk of electric shock. Consult a qualified electrician or service agent if the grounding instructions are not completely understood, or if doubt exists as to whether the appliance is properly grounded.

DO NOT USE AN EXTENSION CORD

Do not connect your appliance to extension cords or together with another appliance in the same wall outlet. Do not splice the power cord. Do not under any circumstances cut or remove the third ground prong from the power cord.

If the power supply cord is damaged, it must be replaced by the manufacturer, its service agent or similar qualified person in order to avoid hazard.

SAVE THESE INSTRUCTIONS!



IMPORTANT SAFETY INSTRUCTIONS

READ AND FOLLOW ALL SAFETY INSTRUCTIONS

SAFETY REQUIREMENTS

- Ensure that component parts are replaced with like components and that servicing is done by factory authorized service personnel, to minimize the risk of possible ignition due to incorrect parts or improper service.
- Check the appliance for damage before using. If there is any damage to the appliance, do not use it, return it to its point of purchase or contact consumer care.
- Do not clean this appliance with or use near combustible materials.
- **HOT CONTENTS CAN CAUSE SEVERE BURNS. DO NOT ALLOW CHILDREN TO USE THE MICROWAVE.** Use caution when removing hot items.
- This appliance is specifically designed to heat, cook or dry food. It is not designed for industrial or laboratory use.
- Do not store or use this appliance outdoors. Do not use this appliance near water.
- Do not overcook food. Carefully watch the appliance when it is in use.
- Remove wire twist-ties before placing items in the appliance.
- Do not use the appliance for storage purposes. Do not leave items inside the appliance when not in use.
- Do not heat oil or fat for deep frying as it is difficult to control the temperature of oil in a microwave.
- Some items such as whole eggs or sealed containers have the possibility of exploding when heated and should not be placed in this appliance.
- Ensure that the glass tray and rollers are in the correct position before use to avoid possible spills.
- Do not operate this appliance when it is empty as this will increase the heat around the magnetron and can damage the appliance or cause a fire.
- If items inside the appliance should ignite, keep the door closed, turn the appliance off and disconnect the power cord.
- Do not operate the appliance without the glass tray, roller support and shaft in their correct positions.



IMPORTANT SAFETY INSTRUCTIONS

READ AND FOLLOW ALL SAFETY INSTRUCTIONS

SAFETY - SUPERHEATED LIQUID

Liquids are able to be overheated beyond the boiling point without appearing to be boiling due to the surface tension of the liquid. Visible bubbling will not always be present when the liquid is removed from the appliance. This could result in very hot liquids suddenly boiling over when a utensil or other item such as a tea bag is inserted into the liquid.

To reduce the risk of injury:

- Do not overheat liquids. Do not heat any liquid for more than 2 minutes per cup.
- Stir liquids before and halfway through heating.
- Do not use straight-sided containers with narrow necks as this can cause a build up of steam.
- Superheated liquid can begin to spontaneously boil when removed from the microwave. After heating, allow the liquid to stand in the microwave for 30 seconds before removing.
- Use extreme care when inserting a utensil or other item into hot liquids.
- The contents of milk bottles and baby food jars should be stirred or shaken and the temperature checked before serving in order to avoid burns.
- Do not defrost frozen beverages, especially carbonated beverages, in this appliance as they could explode.
- Hot foods and steam can cause burns. Be careful when opening any container that has been heated in the appliance. Direct the opening away from hands and face to avoid burns.

SAFETY - ARCING

Arcing refers to sparks inside the microwave while it is in operation.

Arcing is caused by:

- Metal or foil inside the appliance.
- Recycled paper towels being used inside the appliance, as these can contain small pieces of metal.

If arcing is present, stop operation and remove any metal or paper towels from the appliance.







INSTALLATION INSTRUCTIONS

INSTALLATION



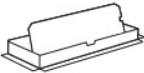

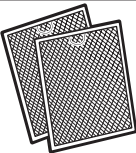
- Remove all packing materials from the inside and outside of the appliance. Do not remove the cardboard mica sheet covering the magnetron.
- Check the appliance for damage before using, such as a misaligned or bent door, damaged door seals, broken or loose door hinges or latches, or dents inside the cavity or on the door. If there is any damage to the appliance, do not use it, return it to its point of purchase or contact consumer care.
- The mounting surface must be capable of supporting the cabinet load in addition to the added weight of this microwave, approximately 28.5 - 38.5 kg (63 - 85 pounds), plus additional oven loads of up to 22.6 kg (50 pounds) for a total weight of 51.3 - 61.2 kg (113 - 135 pounds).
- This appliance cannot be installed in cabinet arrangements such as an island or peninsula. It must be mounted to both a top cabinet and a wall.
- Do not clean this appliance with or use near combustible materials.
- Do not block any ventilation openings on the appliance.
- Do not operate the appliance without the glass tray, roller support and shaft in their correct positions.
- Make sure the shelf is positioned properly inside the microwave to prevent damage from arcing. Do not use the microwave with the shelf on the floor of the microwave. Do not use the shelf when cooking popcorn. Always use pot holders when removing the shelf as it may be hot.

INSTALLATION INSTRUCTIONS

PARTS INCLUDED

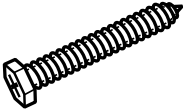
PART		QTY
	Convection Tray	1
	Shelf	1
	Exhaust adapter	1
	Top cabinet template	1
	Rear wall template	1
	Grease filters	2
	Glass Tray	1
	Turntable Ring	1

INSTALLATION ACCESSORIES

PART		QTY
	Wood screw (1/4" x 2")	2
	Wing nut (3/16" x 3")	2
	Self aligning machine screw (1/4"-28 x 3 1/4")	3
	Nylon grommet (for metal cabinets)	1

INSTALLATION INSTRUCTIONS

REQUIRED TOOLS

- #1 Phillips head screwdrivers
- Pencil or pen
- Gloves
- Safety goggles
- Duct tape
- Masking tape
- Electric drill with 3/16", 1/2" and 5/8" bits
- Saber, hole or keyhole saw
- Level
- Ruler, tape measure or straight edge
- Edge to edge stud finder or hammer (optional)
- Tin snips (to cut damper if necessary)
- Scissors (to cut template if necessary)
- Filler blocks or scrap wood pieces (for top cabinet spacing in recessed bottom cabinet installations if necessary)

LOCATION

- The space between the cabinets must be 30" wide and free of obstructions.
- If the space between the cabinets is greater than 30", use filler material to fill the gap between the microwave oven and the cabinets.
- This microwave is for installation over ranges up to 36" wide.
- If installing the microwave beneath smooth, flat cabinets, be sure to follow the instructions for power cord clearance.
- If the cabinet depth, including the cabinet doors, is more than 13", then the unit must be spaced out from the wall using adequate materials supporting 68.1 kg (150 lbs) to allow proper top vent air exhaust/intake.

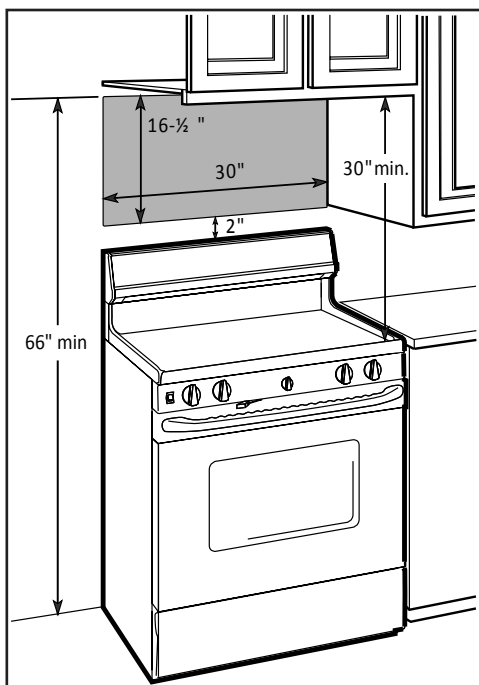

INSTALLATION INSTRUCTIONS

UNPACKING THE APPLIANCE

1. Open the carton and remove the small hardware bag, exhaust adapter, glass tray, filters and turntable ring. Do not remove the Styrofoam protecting the front of the oven. Do not remove the plastic plug protection cover until just before installing unit.
2. Fold all 4 carton flaps fully against the carton sides. Carefully roll the oven and carton over onto the top side. The oven should be resting in the Styrofoam.
3. Remove the mounting bracket from the unit. Remove screws from each end of the mounting plate. This plate will be used as the rear wall template for mounting. Reinstall the screws into the holes where they were removed from.

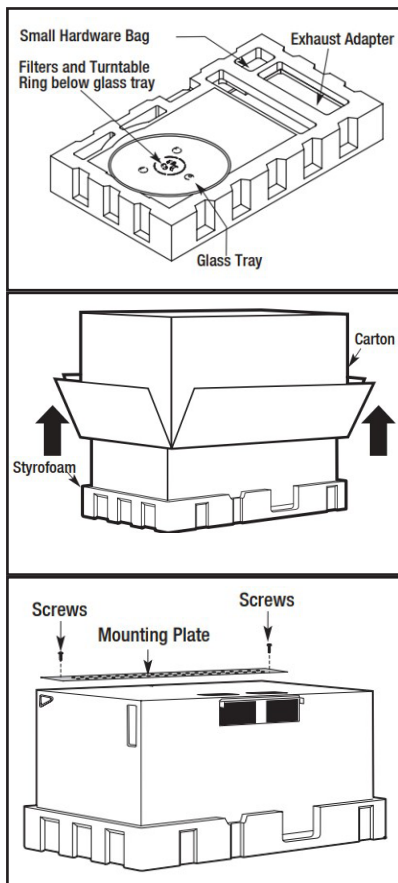

FINDING THE WALL STUDS

1. Use a stud finder to locate the wall stud. If a stud finder is not available, use a hammer to tap lightly on the wall to find a solid sound. This sound indicates the location of the wall stud.
2. Find the center of the wall stud by probing the wall with a small nail to find the edges of the stud. Draw a line down the center of the wall stud.

Note: The microwave must be connected to at least one wall stud.

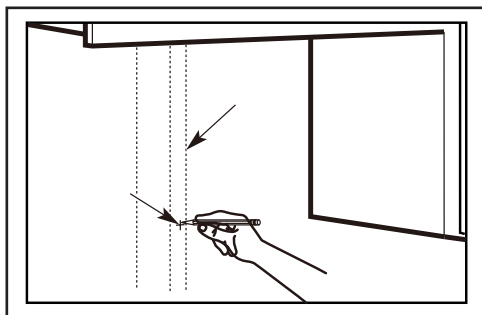

INSTALLATION INSTRUCTIONS

USING THE INSTALLATION TEMPLATE

There are three different types of cabinetry that will change how the rear wall template should be used to determine where to install the mounting bracket.

Notes:

- Any decorative trim on the cabinetry or wall should be removed before installing the microwave.
- Use a level to ensure that the template is level before marking the wall. The microwave must be level to ensure proper functioning.
- At least three screws must be used to install the mounting plate. At least one of those screws must be in a wall stud.

Plate position-beneath flat bottom cabinet

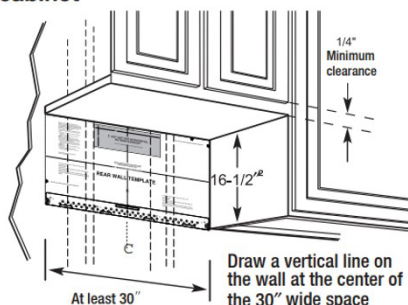

Draw a vertical line on the wall at the center of the 30" wide space. Tape the Rear Wall Template onto the wall matching the centerline and touching the bottom of the cabinet.

Plate position-beneath recessed bottom cabinet with front overhang

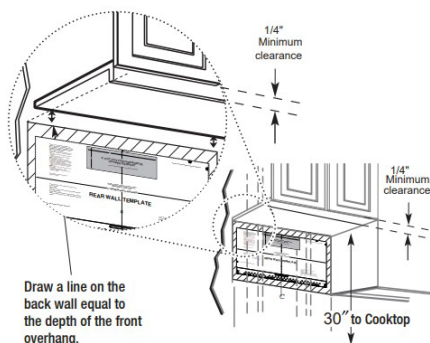

If the cabinets have a front overhang only, with no back or side frame, install the mounting plate down the same distance as the front overhang depth. This will keep the microwave level.

Plate position-beneath framed recessed cabinet bottom

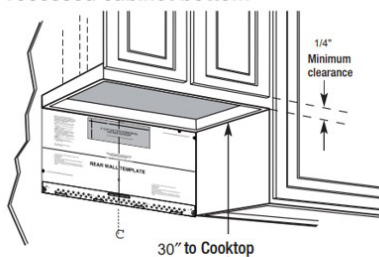

Draw a vertical line on the wall at the center of the 30" space.

Tape the Rear Wall Template onto the wall matching the centerline and touching the bottom cabinet frame.

INSTALLATION INSTRUCTIONS

ALIGNING WALL PLATE

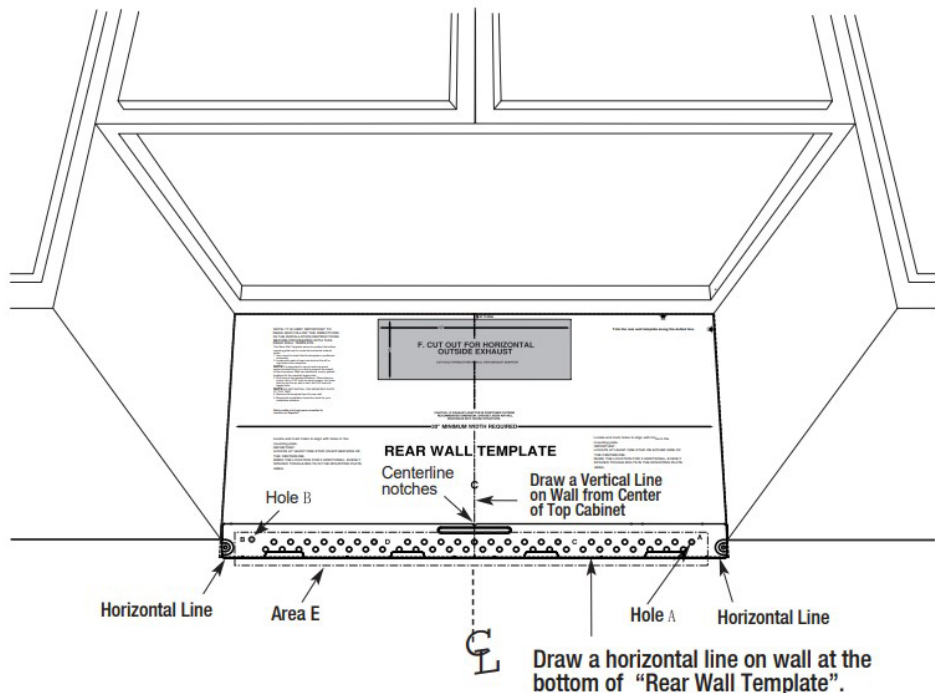

1. Draw a vertical line on the wall at the center of the 30" (76.2cm) wide space.
2. Draw a horizontal line on the wall at the bottom of "Rear Wall Template".
3. Find a wall stud in area "E" of mounting plate.
4. For attaching the mounting plate into the stud, drill a 3/16" (4.77mm) hole into the stud. Drill a 5/8" (15.88mm) hole for toggle bolt in 1 location (Hole A or Hole B).

NOTE: DO NOT MOUNT THE PLATE AT THIS TIME.

NOTE: Holes A and B are inside area E. If neither of Holes A and B are not in a stud, find a stud somewhere in area E and draw a circle to line up with the stud. It is important to have at least one wood screw mounted firmly in a stud to support the weight of the microwave. Set the mounting plate aside.

INSTALLATION INSTRUCTIONS

HOOD EXHAUST



This microwave is designed for adaptation to three types of ventilation: outside top exhaust, outside back exhaust and non-venting ductless recirculation. Use the following duct instructions if the appliance will be vented to the outside.

For satisfactory air movement, the total duct length of 3 1/4" x 10" (8.2 x 25.4 cm) rectangular or 5" (12.7 cm) diameter/6" (15.2 cm) diameter round duct. Round duct should not exceed 140 equivalent feet (42.7 m). Outside ventilation requires and **EXTERNAL EXHAUST DUCT**.

Elbows, transitions, wall caps and roof caps present additional resistance to airflow and are equivalent to a section of straight duct which is longer than the actual physical size. When calculating the total duct length add the equivalent lengths of all transitions and adapters plus the length of all straight duct sections. The chart below is an example of one possible installation configuration.

OUTSIDE TOP EXHAUST (EXAMPLE ONLY)

The following chart describes an example of one possible ductwork installation.

DUCT PIECES		EQUIVALENT LENGTH	X	NUMBER USED	=	EQUIVALENT LENGTH
	Roof cap	24 ft (7.3m)	X	(1)	=	24 ft (7.3m)
	12 ft. straight duct (6" round)	12 ft (3.66m)	X	(1)	=	12 ft (3.66m)
	Rectangular to round transition adapter	5 ft (1.5m)	X	(1)	=	5 ft (1.5m)
TOTAL LENGTH					=	41 ft (12.5m)





IMPORTANT: If a rectangular to round transition adapter is used, the bottom corners of the damper must be cut to fit using tin snips to allow free movement of the damper.

IMPORTANT: It is important that venting be installed using the most direct route with as few elbows as possible. This ensures clear venting of exhaust and helps prevent blockages. Make sure dampers swing freely and nothing is blocking the ducts.

INSTALLATION INSTRUCTIONS

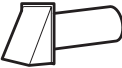
DUCT LENGTH CALCULATOR

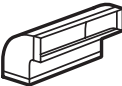
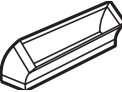
Use the chart below to calculate the total length of the duct work being installed. The total length should not exceed 140 feet.

DUCT PIECES		EQUIVALENT LENGTH	X	NUMBER USED	=	EQUIVALENT LENGTH
	Rectangular to round transition adapter	5 ft 1.5m	X	()	=	ft or m
	Wall cap	40 ft 12.2 m	X	()	=	ft or m
	Round 90° elbow	10 ft 3 m	X	()	=	ft or m
	Round 45° elbow	5 ft 1.5m	X	()	=	ft or m
	Rectangular 90° elbow	25 ft 7.6 m	X	()	=	ft or m
	Rectangular 45° elbow	5 ft 1.5m	X	()	=	ft or m
	Roof cap	24 ft 7.3 m	X	()	=	ft or m
	Straight duct 6" round or 3 1/4" x 10" rectangular	1 ft 0.3 m	X	()	=	ft or m
TOTAL LENGTH					=	ft or m

INSTALLATION INSTRUCTIONS

OUTSIDE TOP EXHAUST

Use these instructions if the appliance will be vented to the outside through the top of the appliance.

Install the mounting plate

Use a 5/8" drill to make two holes that will enter the drywall. Use a 3/16" drill to make a hole that will enter a wall stud. Use the mounting template to decide the location of the holes. At least one hole must enter a wall stud.

Insert the machine screws into the mounting plate through the holes designed to go into drywall and attach the wing nuts 3/4" onto each machine screw.

Place the mounting plate against the wall and insert the wing nuts into the holes in the wall. The wing nuts will open on the other side of the wall to secure the screw.

Do not place a wing nut on the screw that will go into the wall stud. Insert a wood screw through the mounting plate and into the wall stud. Tighten all screws.

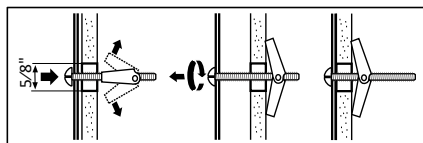
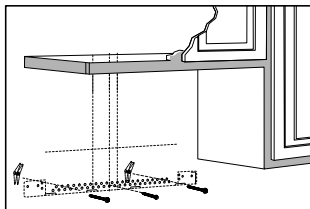

Using the top cabinet template

There are instructions on the top cabinet template that detail how it should be used.

Tape the top cabinet template to the under side of the cabinet where the microwave will be installed.

Drill holes for the top support screws, a hole large enough for the power cord to fit through and a cutout large enough for the exhaust adapter.

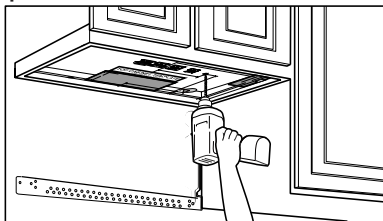

Adapting Microwave Blower

1. Place the microwave in its upright position with the top of the appliance facing up.
2. Remove the screw that holds the blower plate to the microwave. Remove and save the screw holding the blower motor to the microwave.

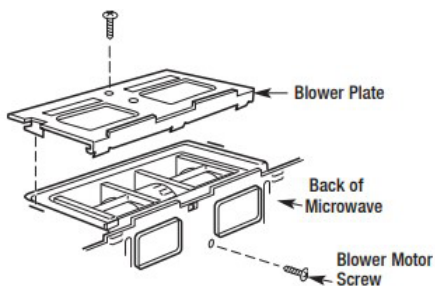

INSTALLATION INSTRUCTIONS

- Carefully pull out the blower unit. The wires will extend far enough to allow you to adjust the blower unit.
- Roll the blower unit so that the fan blade openings are facing out the top of the microwave.
- Place the blower unit back into the opening.

NOTE: Do not pull or stretch the blower unit wiring. Make sure the wires are not pinched and that they are properly secured.

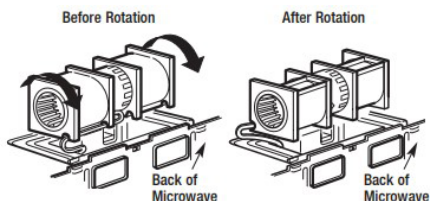

- Secure blower unit to microwave with the screw that was removed. Make sure the screw is tight.
- Replace the blower plate with with the screw that was removed. Make sure the screw is tight.

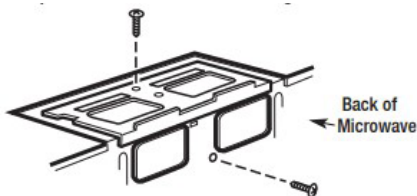

- Attach the exhaust adaptor to the top of the blower plate by sliding it into the guides.
- Push in securely until it is in the locking tabs. Ensure that the damper hinge is installed so that the damper swings freely.

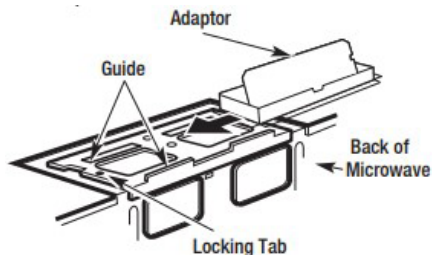

Check for proper damper operation

Make sure the tape securing the damper is removed and the damper pivots easily before mounting the microwave.

NOTE: Adjustments will be required to ensure proper alignment with the exhaust duct after the microwave is installed.

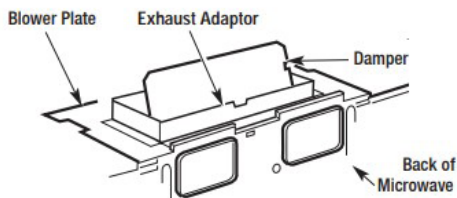

INSTALLATION INSTRUCTIONS

Mounting the microwave oven

For easier installation and personal safety, two people should be used to install the microwave.

Do not grip or use the handle during installation.

If the surrounding cabinets are metal, use the nylon grommet around the power cord hole to prevent damage to the cord.

When mounting the microwave, thread the power cord through the hole in the cabinet. Keep the cord tight when mounting the microwave to ensure the cord does not get pinched. Do not lift the microwave by the cord.

1. Lift the microwave, tilt it forward and hook the slots on the back of the microwave onto the lower tabs of the mounting plate. Rotate the front of the microwave against the bottom of the cabinet.
2. Insert two self-aligning machine screws with washers through the top cabinet holes and tighten two turns.
3. If the cabinet has an overhang, insert the wood filler blocks before completely tightening the screws.

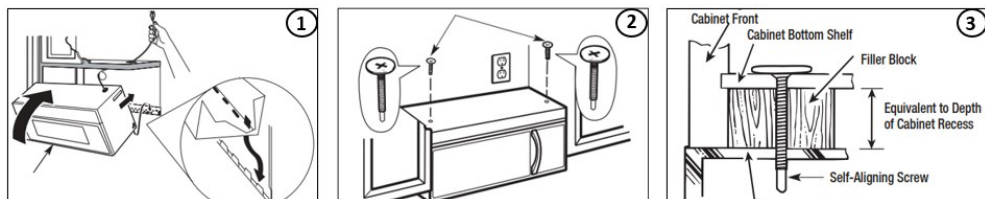

Install grease filters

Slide the grease filters into the openings in the bottom of the microwave until they click into place. The appliance should not be operated without the grease filters installed.

Connecting ductwork

1. Adjust the exhaust adapter inside the cabinet so it can connect to the house duct
2. Extend the house duct down to connect to the exhaust adapter
3. Use duct tape to seal the exhaust duct joints.

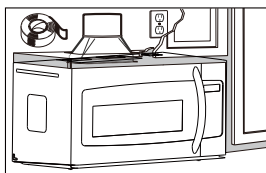

INSTALLATION INSTRUCTIONS

OUTSIDE BACK EXHAUST

Use these instructions if the appliance will be vented to the outside through the back of the appliance.

Cut a 12" x 4" (30.48cm x 10.16 cm) square hole in the rear wall for the outside exhaust. Follow the instructions included on the rear template.

Install the mounting plate

Use a 5/8" drill to make two holes that will enter the drywall. Use a 3/16" drill to make a hole that will enter a wall stud. Use the mounting template to decide the location of the holes. At least one hole must enter a wall stud.

Insert the machine screws into the mounting plate through the holes designed to go into drywall and attach the wing nuts 3/4" onto each machine screw.

Place the mounting plate against the wall and insert the wing nuts into the holes in the wall. The wing nuts will open on the other side of the wall to secure the screw.

Do not place a wing nut on the screw that will go into the wall stud. Insert a wood screw through the mounting plate and into the wall stud. Tighten all screws.

NOTE: At least one wood screw must be used to attach the plate to a wall stud.

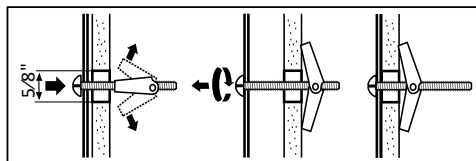
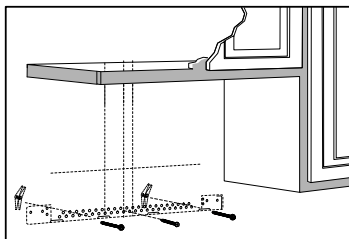

INSTALLATION INSTRUCTIONS

Using the top cabinet template

There are instructions on the top cabinet template that detail how it should be used.

Tape the top cabinet template to the under side of the cabinet where the microwave will be installed.

Drill holes for the top support screws and a hole large enough for the power cord to fit through.

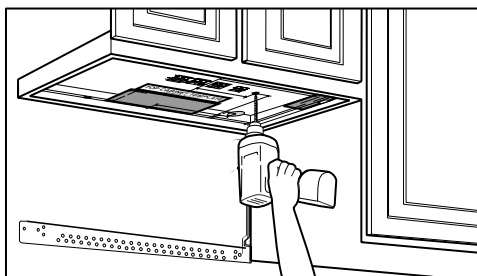

Adapting Microwave Blower

1. Place the microwave in its upright position with the top of the appliance facing up.
2. Remove the screw that holds the blower plate to the microwave and save the screw.

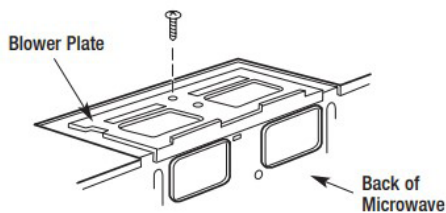

3. Remove and save screw that holds the blower motor to the microwave.
4. Carefully pull out the blower unit. The wires will extend far enough to allow adjustment to the blower unit.

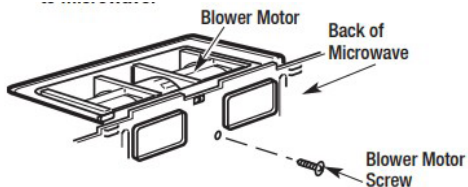

5. Rotate the blower motor to have the exhaust facing up.
6. Rotate the blower unit clockwise.
7. Gently remove the wires from the groove and reroute them through the grooves on the other side of the blower unit.
8. Rotate the blower unit so that the fan blade openings are facing out the back of the microwave.

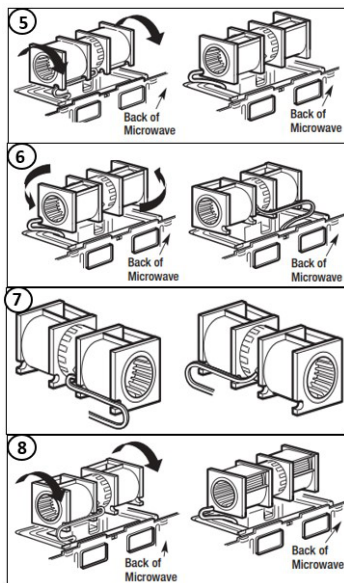

INSTALLATION INSTRUCTIONS

9. Remove the knockout plates in the back of the unit. Remove any sharp edges created from removing the plates.

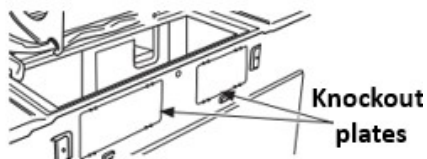

Back of microwave

10. Place the blower unit back into the opening. Ensure fan blade openings are facing the back of the microwave and aligned with the exhaust openings.
11. Secure the blower unit to the microwave using the screw previously removed. Make sure the screw is tight.
12. Replace the blower plate in the same position as before with the saved screw. Make sure the screw is tight.

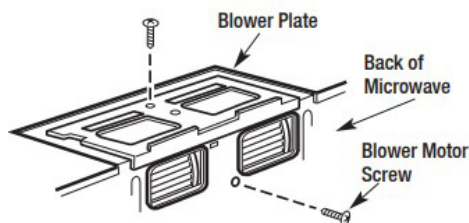

13. Attach the exhaust adaptor to the rear of the microwave by sliding it into the guides at the top center of the back of the microwave.

NOTE: Push in securely until it is in the lower locking tabs. Ensure that the damper hinge is installed so that it is at the top and the damper swings freely.

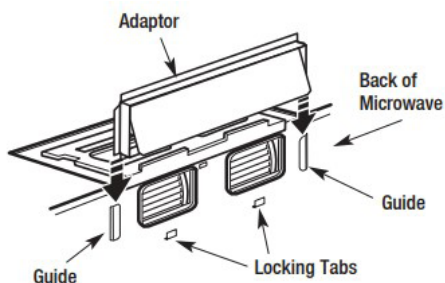

INSTALLATION INSTRUCTIONS

Mounting the microwave oven

For easier installation and personal safety, two people should be used to install the microwave.

Do not grip or use the handle during installation.

If the surrounding cabinets are metal, use the nylon grommet around the power cord hole to prevent damage to the cord.

When mounting the microwave, thread the power cord through the hole in the cabinet. Keep the cord tight when mounting the microwave to ensure the cord does not get pinched. Do not lift the microwave by the cord.

1. Lift the microwave, tilt it forward and hook the slots on the back of the microwave onto the lower tabs of the mounting plate. Rotate the front of the microwave against the bottom of the cabinet.
2. Insert two self-aligning machine screws with washers through the top cabinet holes and tighten two turns.
3. If the cabinet has an overhang, insert the wood filler blocks before completely tightening the screws.

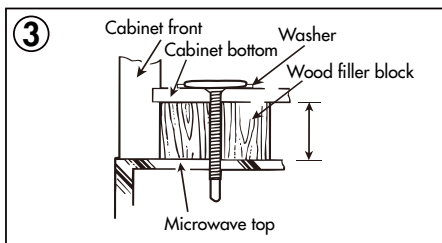
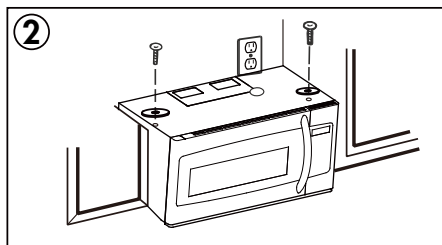
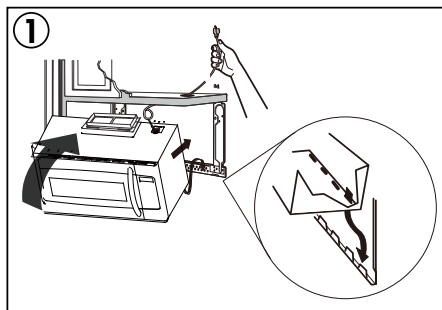

Install grease filters

Slide the grease filters into the openings in the bottom of the microwave until they click into place. The appliance should not be operated without the grease filters installed.

Connecting ductwork

Adjust the exhaust adapter so it can connect to the house duct.

Extend the house duct to connect to the exhaust adapter.

Use duct tape to seal the exhaust duct joints.

INSTALLATION INSTRUCTIONS

RECIRCULATING (NON-VENTED)

Use these instructions if the appliance will not be vented to the outside.

Install the mounting plate

Use a 5/8" drill to make two holes that will enter the drywall. Use a 3/16" drill to make a hole that will enter a wall stud. Use the mounting template to decide the location of the holes. At least one hole must enter a wall stud.

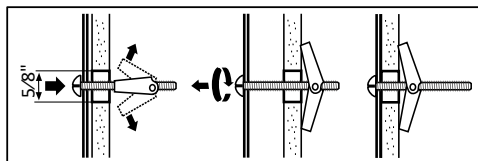
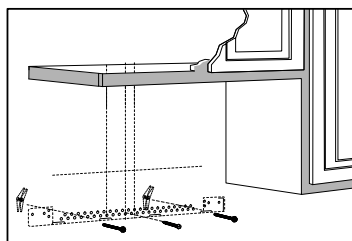

Insert the machine screws into the mounting plate through the holes designed to go into drywall and attach the wing nuts 3/4" onto each machine screw.

Place the mounting plate against the wall and insert the wing nuts into the holes in the wall. The wing nuts will open on the other side of the wall to secure the screw.

Do not place a wing nut on the screw that will go into the wall stud. Insert a wood screw through the mounting plate and into the wall stud. Tighten all screws.

INSTALLATION INSTRUCTIONS

Using the top cabinet template

There are instructions on the top cabinet template that detail how it should be used.

Tape the top cabinet template to the under side of the cabinet where the microwave will be installed.

Drill holes for the top support screws and a hole large enough for the power cord to fit through.

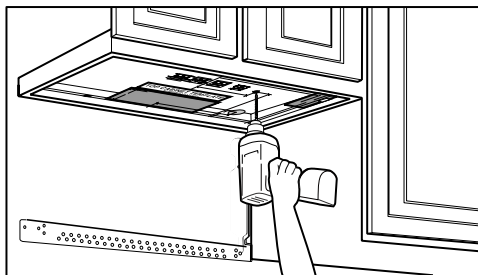

Blower for recirculating exhaust

1. Place the microwave in upright position, with the top of the unit facing up.
2. Check to see that the blower plate is correctly installed.

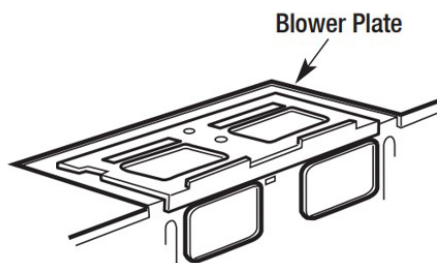

INSTALLATION INSTRUCTIONS

Mounting the microwave oven

For easier installation and personal safety, two people should be used to install the microwave.

Do not grip or use the handle during installation.

If the surrounding cabinets are metal, use the nylon grommet around the power cord hole to prevent damage to the cord.

When mounting the microwave, thread the power cord through the hole in the cabinet. Keep the cord tight when mounting the microwave to ensure the cord does not get pinched. Do not lift the microwave by the cord.

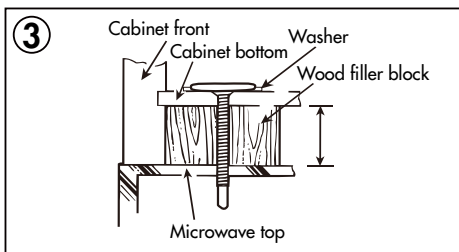
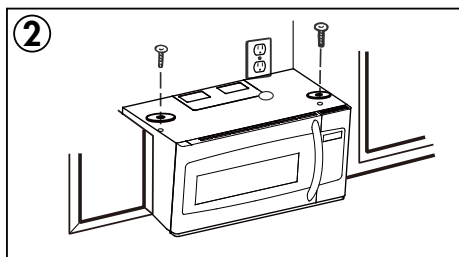
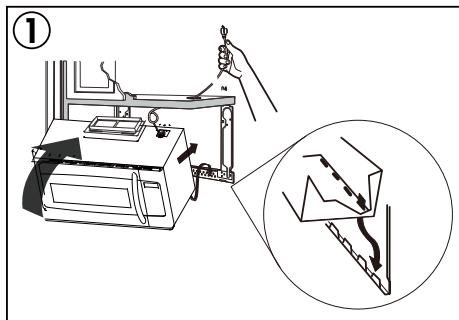

1. Lift the microwave, tilt it forward and hook the slots on the back of the microwave onto the lower tabs of the mounting plate. Rotate the front of the microwave against the bottom of the cabinet.
2. Insert two self-aligning machine screws with washers through the top cabinet holes and tighten two turns.
3. If the cabinet has an overhang, insert the wood filler blocks before completely tightening the screws.

INSTALLATION INSTRUCTIONS

Install grease filters

Slide the grease filters into the openings in the bottom of the microwave until they click into place. The appliance should not be operated without the grease filters installed.

Air recirculation

There is no duct work required for this type of installation. Air from the appliance will exhaust through the front vent and recirculate into the air in the room.

CHANGING THE CHARCOAL FILTER

The charcoal filter is factory installed. It is only used when the microwave is set for recirculating exhaust. The following steps are used to change the charcoal filter.

1. Unplug or disconnect the power to the microwave.
2. Open the door and remove the two vent mounting screws located on top of the microwave.
3. Remove the charcoal filter by pushing the top inwards, then pulling it forward out of the unit.
4. Slide the top of the new charcoal filter into the top of the filter cavity.
5. Press the bottom of the charcoal filter to place it into the correct position.
6. Reinstall the vent by sliding the bottom of the vent into place. Push the vent top into position and slide right into place. Replace the two vent mounting screws located on top of the microwave.
7. Close the door, plug in or reconnect power to the microwave.

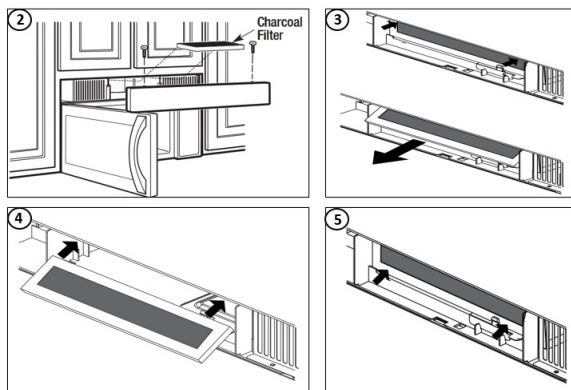

COOKING UTENSILS GUIDE

RECOMMENDED

Microwave Browning Dish: Used to brown the exterior of small food items. Follow the directions provided with the browning dish.

Microwavable Plastic Wrap: Used to retain steam. Leave a small opening to avoid a build up of steam. Do not place directly on food.

Glass and Ceramic Bowls and Dishes: Use for heating or cooking.

Paper Plates and Cups: Use for short term heating at low temperatures. Do not use recycled paper as they can contain metal and could ignite.

Paper Towels and Napkins: Use for short term heating and covering. Do not use recycled paper towels as they can contain metal and could ignite.

Wax Paper: Use as a cover to prevent splattering.

Thermometers: Only use those that are labeled "microwave safe" and follow all directions.

Note: To check if a dish is safe for use in the microwave, place the empty dish in the appliance and microwave on high for 30 seconds. If the dish becomes very hot, it should not be used.

LIMITED USE

Aluminum Foil: Using too much foil can cause arcing and damage the appliance. Keep a distance of at least 1 inch (2.6 cm) between the foil and the inside of the appliance.

Ceramic, Porcelain, Plastic and Stoneware: Only use if they are labeled "microwave safe".

NOT RECOMMENDED

Glass Jars and Bottles: Regular glass is too thin to be used in a microwave. It can shatter and cause damage or injury.

Paper Bags: These are a fire hazard and could ignite. The only exception is popcorn bags, which are designed for microwave use.

Styrofoam Plates and Cups: These can melt and leave an unhealthy residue on food.

Plastic Storage and Food Containers: These can melt and ignite.

Metal Utensils: These can cause arcing and damage to the appliance. Remove all metal before operation.

COOKING TECHNIQUES

To achieve the best results when cooking in this appliance, follow the suggestions below.

STIRRING

Stir foods while cooking to distribute heat evenly. Food at the outside of the dish absorbs more energy and will heat more quickly so stir from the outside of the dish toward the center.

ARRANGEMENT

Arrange unevenly shaped foods thicker, meatier parts toward the outside of the turntable so they receive more heat. To prevent overcooking, place delicate items toward the center of the turntable.

SHIELDING

Delicate foods can be shielded with narrow strips of aluminum foil to prevent overcooking. Use only small amounts of foil as this can cause arcing and damage to the appliance.

TURNING

Turn food over midway through cooking to expose all parts to the microwave energy. This is important with large items and meat.

STANDING

Foods cooked in a microwave build up internal heat and continue to cook for a few minutes after heating stops. Let foods stand to complete cooking, especially meats and liquids. All liquids should be allowed to stand for a few minutes after cooking and should be shaken or stirred before consuming.

ADDING MOISTURE

Microwave energy is attracted to water molecules. Food that is uneven in moisture content should be covered and allowed to stand after cooking to allow the heat to disperse evenly. Add a small amount of water to dry food to help it cook.

OPERATING INSTRUCTIONS - UNIT OVERVIEW

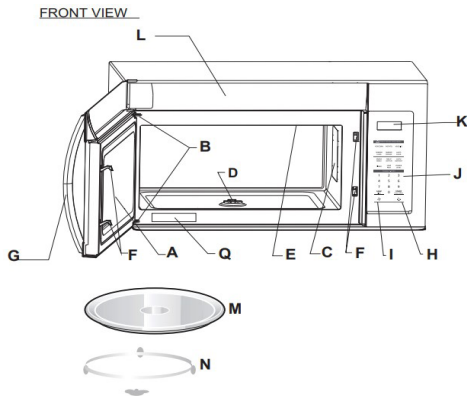

BOTTOM VIEW

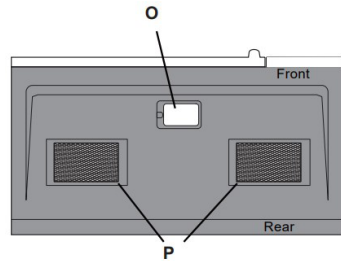

Part	Description
A	Microwave oven door with see-through window
B	Door hinges
C	Cardboard mica sheet: DO NOT REMOVE
D	Turntable motor shaft
E	Microwave oven light: will light when unit is operating or door is open
F	Safety door latches: microwave will not operate unless the door is securely closed
G	Handle
H	Light on/off pad
I	Vent hi/lo/off pad: press once for high speed, twice for low speed, three times to turn off the fan
J	Auto-Touch control panel
K	Time display: maximum of 99 minutes and 99 seconds
L	Ventilation openings
M	Turntable: only remove for cleaning
N	Turntable support: place ring on floor of unit around the center support, place turntable securely on support
O	Light cover
P	Grease filters
Q	Menu label

OPERATING INSTRUCTIONS

CONTROL PANEL

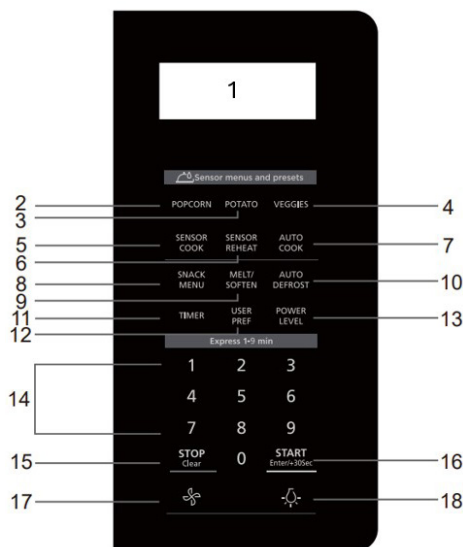

1. **Display:** separate explanation provided
2. **POPCORN button**
3. **POTATO button**
4. **VEGGIES button**
5. **SENSOR COOK button**
6. **SENSOR REHEAT button**
7. **AUTO COOK button**
8. **SNACK MENU button**
9. **MELT/SOFTEN button**
10. **AUTO DEFROST button**
11. **TIMER button**
12. **USER PREF button**
13. **POWER LEVEL button**
14. **Number pad:** 0 through 9
15. **STOP/CLEAR button**
16. **START ENTER/+30 SEC button**
17. **Vent:** used to turn the exhaust fan off, or to adjust fan speed (Off/High/Low)
18. **Surface Light:** Used to turn the light on or off

DISPLAY

The display includes a clock and indicator that show the time of day, cooking time settings, cook power, sensor, quantities, weights and cooking functions selected.

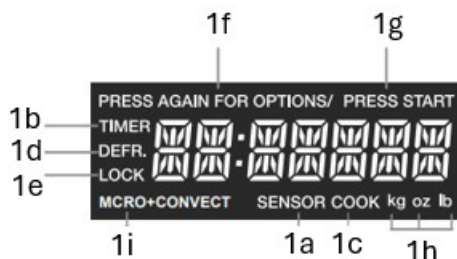

- 1a. **SENSOR:** icon displayed when using sensor cook.
- 1b. **TIMER:** icon displayed when timer is being set or running.
- 1c. **Cook:** icon displayed when starting microwave cooking.
- 1d. **DEFR.:** icon displayed when defrosting food.
- 1e. **LOCK:** icon displayed when control lock engaged.
- 1f. **PRESS AGAIN FOR OPTIONS:** icon displayed when additional options are available.
- 1g. **PRESS START:** icon displayed when a valid function can be started.
- 1h. **kg, oz, lb:** icon displayed when choosing the weight.
- 1i. **MCRO+CONVECT:** icon displayed when choosing the combination cooking.

OPERATING INSTRUCTIONS

SETTING THE CLOCK

The clock can be disabled when the microwave is first plugged in and **STOP/CLEAR** is pressed. The clock can be set as a 12 hour or a 24 hour clock.

To set the current time:

1. Press **USER/PREF**.
2. Enter current time using the number pad.
3. Press **START ENTER/+30SEC** to confirm.

NOTES:

- Incorrect times cannot be entered. E.G: 2:89, the 8 is not valid.
- The microwave will revert to standby mode if there is no operation entered within 5 minutes of setting the time.

SETTING KITCHEN TIMER

The Kitchen Timer is only a timer and does not affect any cook settings. It can be used while the microwave is running.

1. Press **TIMER**.
2. Enter length of desired time. Maximum time is 99 minutes and 99 seconds.
3. Press **TIMER** to confirm. The display will show the countdown.

NOTE: The timer can be reset during a cooking cycle or in standby.

TIME COOK

1. Place food/beverage into the microwave.
2. Use the number pad to enter the desired cooking time. The maximum time is 99 minutes and 99 seconds.
3. Press the **Power Level** button to choose a power level. The default power level is 100%. The display will show "PL-HI". Press the **Power Level** button to choose the desired power level if 100% is not required.
4. Press the **START ENTER/+30SEC** button to begin operation.

Press POWER LEVEL	POWER LEVEL	Display shows
Once	100%	PL-HI
Twice	90%	PL-90
3 times	80%	PL-80
4 times	70%	PL-70
5 times	60%	PL-60
6 times	50%	PL-50
7 times	40%	PL-40
8 times	30%	PL-30
9 times	20%	PL-20
10 times	10%	PL-10

OPERATING INSTRUCTIONS

EXPRESS COOK

1. Place food/beverage into the microwave.
2. Use the number pads to set time. Each number represents one minute with the maximum time of 9 minutes at a 100% power level.
3. Unit will start and display with show countdown.

NOTE: "Food" will be displayed if a quick start cooking cycle or **START ENTER/+30SEC** button is not selected within 5 minutes of placing food in the microwave.

To clear "Food" from the display, the microwave door must be opened and then closed.

ADD 30 SECONDS

The **START ENTER/+30SEC** button can be used to Start a cooking program, Enter multi-stage information or create a 30 second cook time.

1. Place food/beverage into the microwave.
2. Press **START ENTER/+30SEC** once for 30 seconds. Each time the button is pressed, an additional 30 seconds will be added to the cook time.

NOTE: "Food" will be displayed if a quick start cooking cycle or **START ENTER/+30SEC** button is not

selected within 5 minutes of placing food in the microwave.

To clear "Food" from the display, the microwave door must be opened and then closed.

POPCORN

1. Place popcorn bag into the microwave following manufacturer directions.
2. Press the **Popcorn** button, the display shows 3.3 oz and the "PRESS AGAIN FOR OPTIONS" icon.
3. Press the Popcorn button again to select 3.0 oz if required.
4. Press **START ENTER/+30SEC** to begin the operation.

POTATO

1. Pierce the potato several times with either a knife or fork.
2. Place the potato into the microwave.
3. Press the **Potato** button.
4. Press **START ENTER/+30SEC** to begin operation.

OPERATING INSTRUCTIONS

VEGGIES

There are two options for vegetables, frozen and fresh.

1. Place food into the microwave.
2. Press **VEGGIES** once for frozen vegetables.
3. Press **VEGGIES** twice for fresh vegetables.
4. Press **START ENTER/+30SEC** to confirm displayed option.
5. Enter number of cups (1 to 4 cups) using the number pad.
6. Press **START ENTER/+30SEC** to begin operation.

AUTO COOK

There are 3 options available under Auto Cook.

1. Place food/beverage into the microwave.
2. Press the **AUTO COOK** button to choose option (see table below).
3. Chosen option will appear on the Display.
4. Press **START ENTER/+30SEC** to confirm option.
5. Use number pad to enter number/size of serving.
6. Press **START ENTER/+30SEC** to begin operation.

Press AUTO COOK	Food	Amount
Once	Scrambled Eggs	1 - 6 eggs
Twice	Hot Cereal	1 - 3 servings
3 times	Frozen Pizza	6/8/12 oz

SENSOR COOK

There are 4 options available under Sensor Cook.

1. Place food/beverage into the microwave.
2. Press the **SENSOR COOK** button to choose option (see table below).
3. Option will appear on the display.
4. Press **START ENTER/+30SEC** to begin operation.

Press SENSOR COOK	Food	Amount
Once	Bacon	1 - 3 slices (optional)
Twice	Frozen Dinner	10 oz/20 oz (range)
3 times	Rice	1 - 2 cups (range)
4 times	Frozen Breakfast	8 - 12 oz (range)

NOTE: During sensor cooking, when the sensor determines the midpoint of required cooking time, the buzzer will sound 3 times and then the remaining cook time will appear on the display.

OPERATING INSTRUCTIONS

SNACK MENU

There are 3 options available under Snack Menu.

1. Place food into the microwave.
2. Press the **SNACK MENU** button to choose option (see table below).
3. Chosen option will appear on the display.
4. Press **START ENTER/+30SEC** to confirm option.
5. Use number pad to enter number/size of serving.
6. Press **START ENTER/+30SEC** to begin operation.

Press SNACK MENU	Food	Amount
Once	Hot Dogs	1 - 6 pieces
Twice	Meal in a cup	2.39 oz
3 times	Frozen Kids Meal	1 - 3 servings

MELT/SOFTEN

The microwave uses low power to melt and soften items.

1. Place food into the microwave.
2. Press the **MELT/SOFTEN** button to choose option (see table below).
3. Chosen option will appear on the display.
4. Press **START ENTER/+30SEC** to confirm option.
5. Use number pad to enter number/size of serving.
6. Press **START ENTER/+30SEC** to begin operation.

Press MELT/SOFTEN	Food	Amount
Once	Melt Butter	1 or 2 sticks
Twice	Melt Chocolate	2/4/8 oz
3 times	Soften Ice Cream	Pint/1.5 Quart
4 times	Soften Cream Cheese	3 / 8 oz

OPERATING INSTRUCTIONS

SENSOR REHEAT

There are 4 options available under Sensor Reheat.

1. Place food/beverage into the microwave.
2. Press the **SENSOR COOK** button to choose option (see table below).
3. Option will appear on the display.
4. Press **START ENTER/+30SEC** to begin operation.

Press SENSOR REHEAT	Food	Amount
Once	Beverage	1 - 3 cups
Twice	Dinner Plate	1 - 2 plates
3 times	Soup/ Sauce	1 - 2 cups
4 times	Rolls (Muffin)	1 - 3 pieces

AUTO DEFROST

The auto defrost feature the best defrosting method for frozen foods. Please reference the cooking guide below for the defrost sequence recommended for the food which is being defrosted.

The Auto Defrost includes a built-in beep mechanism which is a reminder to check, turn over, separate or rearrange the food in order to have the best results.

1. Place food into the microwave.
2. Press the **AUTO DEFROST** button to choose option (see table below).
3. Chosen option will appear on the display.
4. Press **START ENTER/+30SEC** to confirm option.
5. Use number pad to enter number/size of serving.
6. Press **START ENTER/+30SEC** to begin operation.

Press AUTO DEFROST	CATEGORY	WEIGHTS
Once	Meat	0.1 to 6.0 lbs
Twice	Poultry	0.1 to 6.0 lbs

NOTE: The microwave will beep during the DEFROST cycle. At this time, open the door and turn, separate or rearrange the food. Remove any portions that have thawed. Return frozen portions to the microwave and press **START ENTER/+30SEC** to resume the defrost cycle.

OPERATING INSTRUCTIONS

USER PREF

The microwave has settings that allows customizing the operation of the unit. See the table below showing the various settings.

Press USER PREF	Option
Once	Clock
Twice	Control Lock
3 times	Power Save
4 times	Volume Low/Med/High/Off
5 times	Language
6 times	Setting Weight Lb/Kg
7 times	Demo

SETTING CONTROL LOCK

1. Press **USER PREF** twice.
2. Display screen will show the current setting.
3. Press **USER PREF** to change setting if required.
4. Press **START ENTER/+30SEC** to confirm setting.

NOTE: In "Locked" state, the clock will also display if it is set.

POWER SAVE

1. Press **USER PREF** three times.
2. Display screen will show the current setting.
3. Press **USER PREF** to change setting if required.
4. Press **START ENTER/+30SEC** to confirm setting.

NOTE: Default setting is "OFF" if it has not been set previously.

SETTING VOLUME

Audible signals are available as a guide when setting and using the microwave.

- A programming tone will sound each time a button/key is touched.
- Three tones signal the end of a Kitchen Timer countdown or cooking cycle

To change the volume of the tones or disable them:

1. Press **USER PREF** four times
2. Display will show the 4 available settings.
3. Press **USER PREF** to scroll through options.
4. Press **START ENTER/+30SEC** to confirm setting.

NOTE: Default setting is "Volume On" if it has not been set previously.

OPERATING INSTRUCTIONS

SETTING LANGUAGE

The microwave has the ability to have the language of the LED display in either English or French.

1. Press **USER PREF** 5 times
2. Display will show available language.
3. Press **USER PREF** to scroll through options.
4. Press **START ENTER/+30SEC** to confirm setting

NOTE: The default language of the display is English.

SETTING WEIGHT SCALE

The microwave has the ability to be set in LB (pounds) or KG (Kilograms).

1. Press **USER PREF** 6 times
2. Display will show available options.
3. Press **USER PREF** to scroll through options.
4. Press **START ENTER/+30SEC** to confirm setting

SETTING DEMO MODE

The microwave has the ability to in demonstration mode. This allows the microwave to go through the programming functions with a rapid countdown and no cooking power.

1. Press **USER PREF** 7 times
2. Display will show available settings.
3. Press **USER PREF** to scroll through options.
4. Press **START ENTER/+30SEC** to confirm setting

NOTE: The default setting for the microwave is "DEMO OFF".

NOTE: Demo Mode ON is not recommended once installed in a residence. The recommended setting once installed is Control Lock to prevent the unit being used.

VENT FAN

The fan has 3 setting, OFF/HIGH/LOW.

Press the Fan button to cycle through the settings. The display will show the setting as the Fan button is pressed.

LIGHT

Press the Light button to turn the surface lights on or off.

NOTE: The Light button does not affect the internal light.

CLEANING

Turn off and unplug the appliance before performing any cleaning.

The inside of the appliance should be cleaned with a warm, damp cloth and mild detergents. Do not allow food splatters to build up on the inside of the appliance as this can affect the efficiency of the microwave and if sufficiently dirty, can ignite and cause fire.

The outside of the appliance should be cleaned with a warm, damp cloth. To avoid damage to internal components, do not allow any water to drip into the ventilation openings.

Clean the door and window on both sides, the door seals and the adjacent parts frequently with a damp cloth to remove any spills or splatters. Do not use abrasive cleaners.

Do not allow the control panel to become wet. If necessary, clean the control panel with a damp cloth and then wipe dry.

The glass tray can be removed and cleaned in warm water and mild detergent or can be placed in a dishwasher.

The roller ring and oven floor should be cleaned regularly to avoid excessive noise or spilling. The roller ring can be cleaned in warm water and mild detergent or can be placed in a dishwasher. Ensure that the roller ring and glass tray are replaced in the proper position to avoid noise or spilling.

CARE AND MAINTENANCE

GREASE FILTER

The grease filters should be removed and cleaned frequently to prevent accumulations of grease which may affect the efficiency of the fan.

The filters can be removed and washed in warm water with a mild detergent. Do not use abrasive cleaners.

Please ensure the filters are completely dry before reinserting into the microwave.

VENTILATION HOOD

The ventilation hood should be cleaned frequently to prevent accumulations of grease.

The ventilation hood can be cleaned with warm water and a mild detergent. Do not use abrasive cleaners.

MAINTENANCE

To remove odors from the microwave:

1. Combine a cup of water with the juice and skin of one lemon in a microwavable bowl.
2. Microwave on full power for 5 minutes.
3. Wipe the inside of the appliance and glass tray and roller ring thoroughly with a warm, damp cloth.

MICA SHEET

Inside the appliance there is a cardboard mica sheet protecting the magnetron. Do not remove this from the appliance as exposing the magnetron to food splatters can cause arcing or fire. If it becomes dirty, the mica sheet can be cleaned with a warm cloth.

DISPOSAL

This product should not be treated as ordinary household waste, it should be transported to the appropriate collection point for the recycling of electrical components. For information on local waste collection points, contact your local waste disposal agency or government office.

LIMITED "CARRY IN" WARRANTY

This quality product is warranted to be free from manufacturer's defects in material and workmanship, provided that the unit is used under the normal operating conditions intended by the manufacturer. This warranty is available only to the person to whom the unit was originally sold by Danby Products Limited (Canada) or Danby Products Inc. (U.S.A.) (hereafter "Danby") or by an authorized distributor of Danby, and is non-transferable.

TERMS OF WARRANTY

Plastic parts are warranted for thirty (30) days from the date of purchase, with no extensions provided.

First 24 months: During the first **twenty-four (24) months**, any functional parts of this product found to be defective, will be repaired or replaced, at warranter's option, at no charge to the original purchaser.

To obtain service: Contact the dealer where the unit was purchased, or contact the nearest authorized Danby service depot, where service must be performed by a qualified service technician. If service is performed on the unit by anyone other than an authorized service depot, all obligations of Danby under this warranty shall be void.

It is the responsibility of the purchaser to transport the appliance to the nearest authorized service depot. Transportation charges to and from the service location are not protected by this warranty and are the responsibility of the purchaser

Nothing within this warranty shall imply that Danby will be responsible or liable for any spoilage or damage to food or other contents of this appliance, whether due to any defect of the appliance, or its use, whether proper or improper.

EXCLUSIONS

Save as herein provided, by Danby, there are no other warranties, conditions, representations or guarantees, express or implied, made or intended by Danby or its authorized distributors and all other warranties, conditions, representations or guarantees, including any warranties, conditions, representations or guarantees under any Sale of Goods Act or like legislation or statute is hereby expressly excluded. **Save as herein provided, Danby shall not be responsible for any damages to persons or property, including the unit itself, howsoever caused or any consequential damages arising from the malfunction of the unit and by the purchase of the unit, the purchaser does hereby agree to indemnify and hold harmless Danby from any claim for damages to persons or property caused by the unit.**

GENERAL PROVISIONS

No warranty or insurance herein contained or set out shall apply when damage or repair is caused by any of the following:

- 1) Power failure.
- 2) Damage in transit or when moving the appliance.
- 3) Improper power supply such as low voltage, defective house wiring or inadequate fuses.
- 4) Accident, alteration, abuse or misuse of the appliance such as inadequate air circulation in the room or abnormal operating conditions (ie. extremely high or low room temperature).
- 5) Use for commercial or industrial purposes (ie. If the appliance is not installed in a domestic residence).
- 6) Fire, water damage, theft, war, riot, hostility, acts of God such as hurricanes, floods etc.
- 7) Service calls resulting in customer education.
- 8) Improper Installation (ie. Building-in of a free standing appliance or using an appliance outdoors that is not approved for outdoor application, including but not limited to: garages, patios, porches or anywhere that is not properly insulated or climate controlled).

Proof of purchase date will be required for warranty claims; retain bills of sale. In the event that warranty service is required, present the proof of purchase to our authorized service depot.



CONSIGNES DE SÉCURITÉ IMPORTANTES LIRE ET SUIVRE TOUTES LES CONSIGNES DE SÉCURITÉ

INTERFÉRENCE AUX FRÉQUENCES RADIO ÉLECTRIQUES

Cet appareil génère et utilise des fréquences radio ISM et, s'il n'est pas installé et utilisé correctement en stricte conformité avec les instructions du fabricant, il peut causer des interférences au niveau de la réception des appareils de radio et de télévision. Il a été testé et s'est avéré conforme aux limites relatives aux équipements ISM, telles que définies à la partie 18 des règles de la FCC, qui fournissent les balises d'une protection raisonnable contre ces interférences dans une installation résidentielle.

Cependant, rien ne garantit que des interférences ne se produiront pas dans des installations particulières. Si cet appareil produit des interférences avec la réception de la radio ou de la télévision, ce qui peut être vérifié en éteignant et en allumant l'appareil, l'interférence peut être corrigée en appliquant l'une ou plusieurs des méthodes suivantes :

- Réorienter l'antenne de réception de la radio ou de la télévision.
- Déplacer le four à micro-ondes loin du récepteur.
- Brancher le four à micro-ondes dans une prise différente, afin que les micro-ondes et le récepteur se trouvent sur des circuits de dérivation différents.

Le fabricant n'est pas responsable des interférences radio ou TV causées par une modification non autorisée de cet appareil. Il incombe à l'utilisateur de corriger ces interférences.

ÉVITER UNE POSSIBLE EXPOSITION A UNE ENERGIE EXCESSIVE DES MICRO-ONDES

- Ne pas tenter de faire fonctionner l'appareil lorsque la porte est ouverte, car cela peut entraîner une exposition nocive à l'énergie des micro-ondes. Ne pas trafiquer ou tenter d'annuler les verrous de sécurité.
- Ne placer aucun objet entre la face avant et la porte et tenir les surfaces d'étanchéité propres en évitant que des salissures ou des résidus de produit nettoyant s'y accumulent.
- Ne pas faire fonctionner l'appareil s'il est endommagé. La porte doit être fermée correctement et il ne doit y avoir aucun dommage aux charnières, aux verrous, à la porte, aux joints de porte ou aux surfaces d'étanchéité.

GARDER CES INSTRUCTIONS!



CONSIGNES DE SÉCURITÉ IMPORTANTES LIRE ET SUIVRE TOUTES LES CONSIGNES DE SÉCURITÉ

INSTRUCTIONS DE MISE À LA TERRE

Cet appareil doit être mis à la terre. En cas de court-circuit, la mise à la terre réduit les risques de décharge électrique en fournissant un échappatoire au courant électrique.

Cet appareil est équipé d'un cordon doté d'un fil de mise à la terre avec une fiche de mise à la terre. Le cordon d'alimentation doit être branché sur une prise correctement mise à la terre. Si la sortie est une prise murale à 2 broches standard, il est de votre responsabilité de la remplacer par une prise murale à 3 broches correctement mise à la terre. La plaque signalétique en série indique la tension et la fréquence auxquelles l'appareil est conçu.

AVERTISSEMENT - Une fiche de mise à la terre mal branchée peut entraîner un risque d'incendie, de choc électrique ou de blessures aux personnes qui utilisent l'appareil. Si vous n'êtes pas certain que l'appareil est correctement mis à la terre, consultez un préposé du service qualifié.

N'UTILISER JAMAIS DE FIL DE RALLONGE

Ne connectez pas votre appareil aux rallonges ou avec un autre appareil dans la même prise murale. Ne pas épisser le cordon d'alimentation. Ne coupez ou retirez en aucun cas la troisième broche du cordon d'alimentation.

Si le cordon d'alimentation est endommagé, il doit être remplacé par le fabricant, son agent de service ou une personne qualifiée similaire afin d'éviter tout risque.

GARDER CES INSTRUCTIONS!



CONSIGNES DE SÉCURITÉ IMPORTANTES

LIRE ET SUIVRE TOUTES LES CONSIGNES DE SÉCURITÉ

EXIGENCES DE SÉCURITÉ

- Assurez-vous que les composants sont remplacés par des composants similaires et que l'entretien est effectué par un technicien agréé par l'usine, afin de minimiser le risque d'inflammation due à des pièces incorrectes ou à un mauvais entretien.
- Vérifiez l'appareil pour dommages avant utilisation. Si l'appareil est endommagé, ne l'utilisez pas, retournez-le à son point de vente ou contactez le service après-vente.
- Ne nettoyez pas cet appareil avec ou n'utilisez pas de matériaux combustibles.
- Le contenu chaud peut causer de graves brûlures. Ne laissez pas les enfants utiliser le micro-ondes. Faites preuve de prudence lorsque vous retirez des articles chauds.
- Cet appareil est spécialement conçu pour chauffer, cuire ou sécher des aliments. Il n'est pas conçu pour un usage industriel ou de laboratoire.
- Ne stockez pas et n'utilisez pas cet appareil à l'extérieur. N'utilisez pas cet appareil près de l'eau.
- Ne pas trop cuire les aliments. Surveillez attentivement l'appareil lorsqu'il est utilisé.
- Enlevez les attaches métalliques avant de placer les articles dans l'appareil.
- N'utilisez pas l'appareil à des fins de stockage. Ne laissez pas d'articles à l'intérieur de l'appareil lorsqu'il n'est pas utilisé.
- Ne chauffez pas d'huile ou de graisse pour la friture, car il est difficile de contrôler la température de l'huile dans un four à micro-ondes.
- Certains articles tels que les œufs entiers ou les contenants scellés ont la possibilité d'exploser lorsqu'ils sont chauffés et ne devraient pas être placés dans cet appareil.
- Assurez-vous que le plateau en verre et les rouleaux sont dans la bonne position avant utilisation pour éviter les déversements éventuels.
- N'utilisez pas cet appareil lorsqu'il est vide car cela augmenterait la chaleur autour du magnétron et pourrait endommager l'appareil ou provoquer un incendie.
- Si des éléments à l'intérieur de l'appareil s'allument, gardez la porte fermée, éteignez l'appareil et débranchez le cordon d'alimentation.
- Ne faites pas fonctionner l'appareil sans le plateau en verre, le support de rouleau et l'arbre dans leur position correcte.



CONSIGNES DE SÉCURITÉ IMPORTANTES

LIRE ET SUIVRE TOUTES LES CONSIGNES DE SÉCURITÉ

SÉCURITÉ - LIQUIDE SURCHAUFFÉ

Les liquides peuvent être surchauffés au-delà du point d'ébullition sans que cela soit apparent, en raison de la tension superficielle du liquide. Le bouillonnement visible occasionné par l'ébullition n'est donc pas toujours présent, lorsque le liquide est retiré de l'appareil. Une brusque ébullition pourrait donc se déclencher, lorsqu'un ustensile ou un autre objet, tel un sachet de thé, est inséré dans le liquide surchauffé.

Pour réduire le risque de blessure :

- Ne pas surchauffer les liquides. Ne pas chauffer aucun liquide pendant plus de 2 minutes par tasse.
- Incorporer les liquides avant ou à mi-chemin du chauffage.
- N'utilisez pas de récipients à surfaces rectilignes et à cols étroits, car cela peut entraîner une accumulation de vapeur.
- Le liquide surchauffé peut commencer à entrer en ébullition spontanément, lorsqu'il est retiré du four à micro-ondes. Après le chauffage, laissez le liquide reposer dans le four à micro-ondes pendant 30 secondes.
- Soyez particulièrement prudent lorsque vous insérez un ustensile ou tout autre objet dans des liquides chauds.

Le contenu des bouteilles de lait et des pots d'aliments pour bébés doit être secoué ou remué et la température doit être vérifiée avant l'utilisation, afin d'éviter les brûlures.

Ne pas décongeler les boissons congelées, en particulier les boissons gazeuses, dans cet appareil car elles pourraient exploser.

Les aliments chauds et la vapeur peuvent causer des brûlures. Faites attention lorsque vous ouvrez un récipient qui a été chauffé dans l'appareil. Diriger l'ouverture des mains et du visage pour éviter les brûlures.

SÉCURITÉ - PRODUCTION D'ÉTINCELLES

La production d'étincelles à l'intérieur du four à micro-ondes pendant qu'il fonctionne est causée par :

- Métal ou feuille d'aluminium à l'intérieur de l'appareil.
- Essuie-tout recyclés, contenant de petits morceaux de métal, utilisés à l'intérieur de l'appareil.

Lorsque vous constatez la présence d'étincelles, arrêtez l'appareil et retirez-en les objets métalliques ou les essuie-tout.



INSTRUCTIONS D'INSTALLATION

INSTALLATION



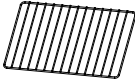
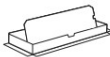
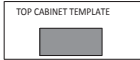
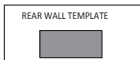
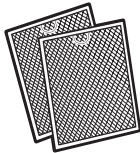

- Retirez tous les matériaux d'emballage de l'intérieur et de l'extérieur de l'appareil. Ne retirez pas la feuille de mica en carton recouvrant le magnétron.
- Vérifiez l'appareil avant toute utilisation, par exemple une porte mal alignée ou pliée, des joints de porte endommagés, des charnières ou des loquets de porte cassés ou desserrés ou des bosses à l'intérieur de la cavité ou sur la porte. Si l'appareil est endommagé, ne l'utilisez pas, retournez-le à son point de vente ou contactez le service après-vente.
- La surface de montage doit pouvoir supporter la charge de l'armoire en plus du poids ajouté de ce micro-ondes, soit environ 28,5 - 38,5 kg (63 - 85 livres), plus des charges supplémentaires allant jusqu'à 22,6 kg (50 livres) pour un poids total de 51,3 à 61,2 kg (113 à 135 livres).
- Cet appareil ne peut pas être installé dans des armoires telles qu'une île ou une péninsule. Il doit être monté à la fois sur une armoire supérieure et sur un mur.
- Ne nettoyez pas cet appareil avec ou n'utilisez pas de matériaux combustibles.
- Ne bloquez pas les ouvertures de ventilation sur l'appareil.
- Ne faites pas fonctionner l'appareil sans le plateau en verre, le support de rouleau et l'arbre dans leur position correcte.
- Assurez-vous que l'étagère est correctement positionnée à l'intérieur du four à micro-ondes pour éviter les dommages dus aux arcs électriques. N'utilisez pas le micro-ondes avec l'étagère sur le plancher du micro-ondes. Ne pas utiliser l'étagère lors de la cuisson du maïs soufflé. Utilisez toujours des poignées de casseroles lorsque vous retirez l'étagère car elle peut être chaude.

INSTRUCTIONS D'INSTALLATION

PIÈCES INCLUS

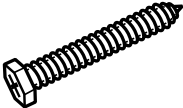
PARTIE		QTY
	Plaque de montage	1
	Étagère	1
	Adaptateur d'échappement	1
	Modèle de cabinet supérieur	1
	Modèle de paroi arrière	1
	Filtres à graisse	2
	Plateau en verre	1
	Anneau du plateau tournant	1

ACCESSOIRES D'INSTALLATION

PARTIE		QTY
	Vis à bois (1/4" x 2")	2
	Écrou à oreilles (3/16" x 3")	2
	Auto-alignement vis de la machine (1/4"-28 x 3")	3
	Passerelle en nylon (pour les armoires métalliques)	1

INSTRUCTIONS D'INSTALLATION

OUTILS REQUIS

- Tournevis cruciformes # 1
- Crayon ou stylo
- Gants
- Lunettes de sécurité
- Ruban adhésif
- Ruban de masquage
- Perceuse électrique avec embouts de 3/16", 1/2" et 5/8"
- Sabre, trou ou scie à guichet
- Niveau
- Règle, ruban à mesurer ou bord droit
- Traceur de goujon ou marteau bord à bord (facultatif)
- Cisailles d'étain (pour couper l'amortisseur si nécessaire)
- Ciseaux (pour couper le gabarit si nécessaire)
- Blocs de remplissage ou morceaux de bois de rebut (pour l'espacement de coffret supérieur dans des installations inférieures enfoncées d'armoire si nécessaire)

EMPLACEMENT

- L'espace entre les armoires doit être de 30" de large et sans obstructions.
- Si l'espace entre les armoires est supérieur à 30", utilisez un matériau de remplissage pour combler l'espace entre le four à micro-ondes et les armoires.
- Ce micro-ondes est conçu pour une installation sur des plages allant jusqu'à 36" de large.
- Si vous installez le micro-ondes sous des armoires lisses et plates, veillez à suivre les instructions pour le dégagement du cordon d'alimentation.
- Si la profondeur de l'armoire, y compris les portes de l'armoire, est supérieure à 13", l'appareil doit être écarté du mur à l'aide de matériaux adéquats supportant 68,1 kg (150 lb) afin de permettre une bonne ventilation de l'évacuation/admission d'air par le haut

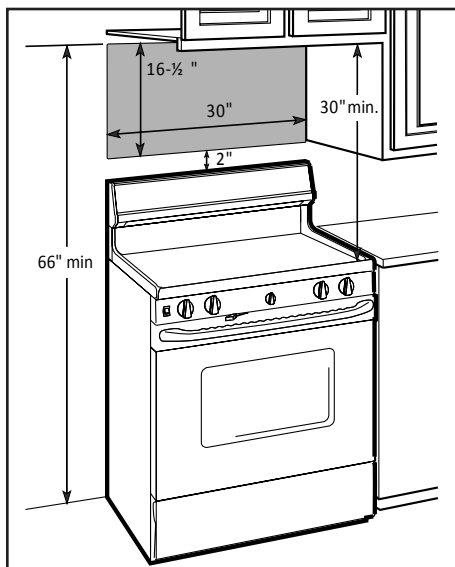

INSTRUCTIONS D'INSTALLATION

DÉBALLAGE DE L'APPAREIL

1. Ouvrez le carton et retirez le petit sac de matériel, l'adaptateur d'évacuation, le plateau en verre, les filtres et l'anneau du plateau tournant. Ne pas retirer le polystyrène qui protège la façade du four. Ne retirez le couvercle de protection de la prise en plastique qu'au moment de l'installation de l'appareil.
2. Pliez les 4 rabats du carton contre les côtés du carton. Faites rouler avec précaution le four et le carton sur le dessus. Le four doit reposer sur la mousse de polystyrène. Retirez le four à micro-ondes du carton.
3. Retirer le support de montage de l'appareil. Retirez les vis de chaque extrémité de la plaque de montage. Cette plaque servira de gabarit pour le montage sur la paroi arrière. Réinstaller les vis dans les trous d'où elles ont été retirées.

TROUVER LES MONTANTS MURAUX

1. Utilisez un détecteur de montants pour localiser le montant du mur. Si un détecteur de montants n'est pas disponible, utilisez un marteau pour taper légèrement sur le mur pour trouver un son solide. Ce son indique l'emplacement du poteau mural.
2. Trouvez le centre du goujon mural en sondant le mur avec un petit clou pour trouver les bords du goujon. Tracez une ligne au centre du montant du mur.

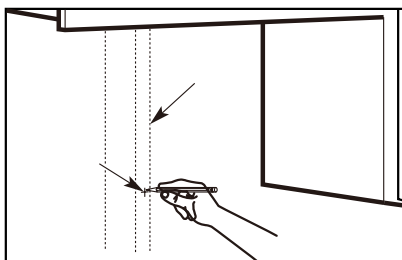
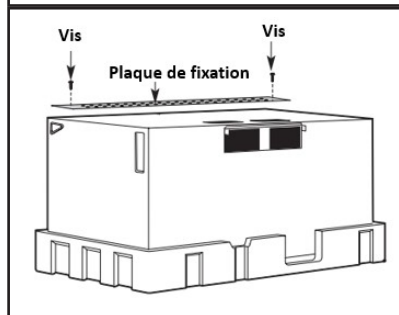
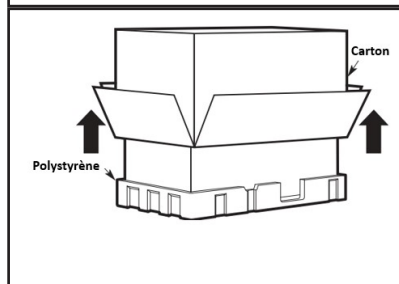
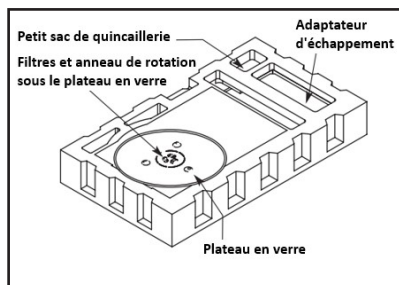

Remarque: Le micro-ondes doit être connecté à au moins un poteau mural.

INSTRUCTIONS D'INSTALLATION

UTILISATION DU MODÈLE D'INSTALLATION

Il existe trois types d'armoires différents qui modifieront la façon dont le gabarit de mur arrière doit être utilisé pour déterminer où installer le support de montage.

Remarques:

- Toute garniture décorative sur les armoires ou le mur doit être retirée avant d'installer le micro-ondes.
- Utilisez un niveau pour vous assurer que le gabarit est de niveau avant de marquer le mur. Le micro-ondes doit être de niveau pour garantir son bon fonctionnement.
- Au moins trois vis doivent être utilisées pour installer la plaque de montage. Au moins une de ces vis doit être dans un montant mural.

Position de la plaque - sous le meuble bas encastré avec débordement à l'avant

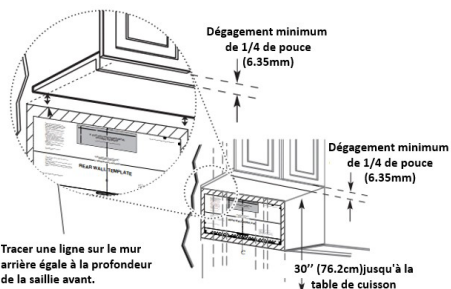

Tracer une ligne sur le mur arrière égale à la profondeur de la saillie avant.

Si les armoires ont uniquement un surplomb avant, sans cadre arrière ou latéral, installez la plaque de montage à la même distance que la profondeur du surplomb avant. Cela maintiendra le niveau du micro-ondes.

Position de la plaque - sous le fond de l'armoire encastrée

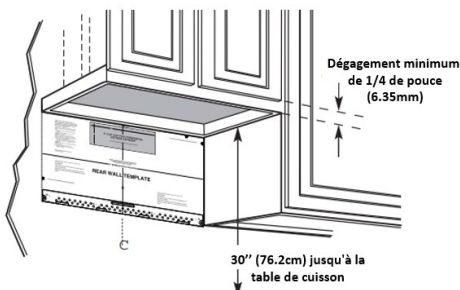

Tracez une ligne verticale sur le mur au centre de l'espace de 30" (76,2 cm).

Collez le gabarit de paroi arrière sur le mur en suivant la ligne centrale et en touchant le cadre de l'armoire inférieure.

Position de la plaque - sous l'armoire à fond plat

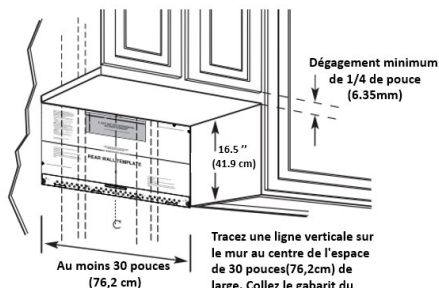

Tracez une ligne verticale sur le mur au centre de l'espace de 30 pouces (76,2cm) de large. Collez le gabarit du mur arrière sur le mur en suivant la ligne centrale et en touchant le bas de l'armoire.

INSTRUCTIONS D'INSTALLATION

PLAQUE MURALE D'ALIGNEMENT

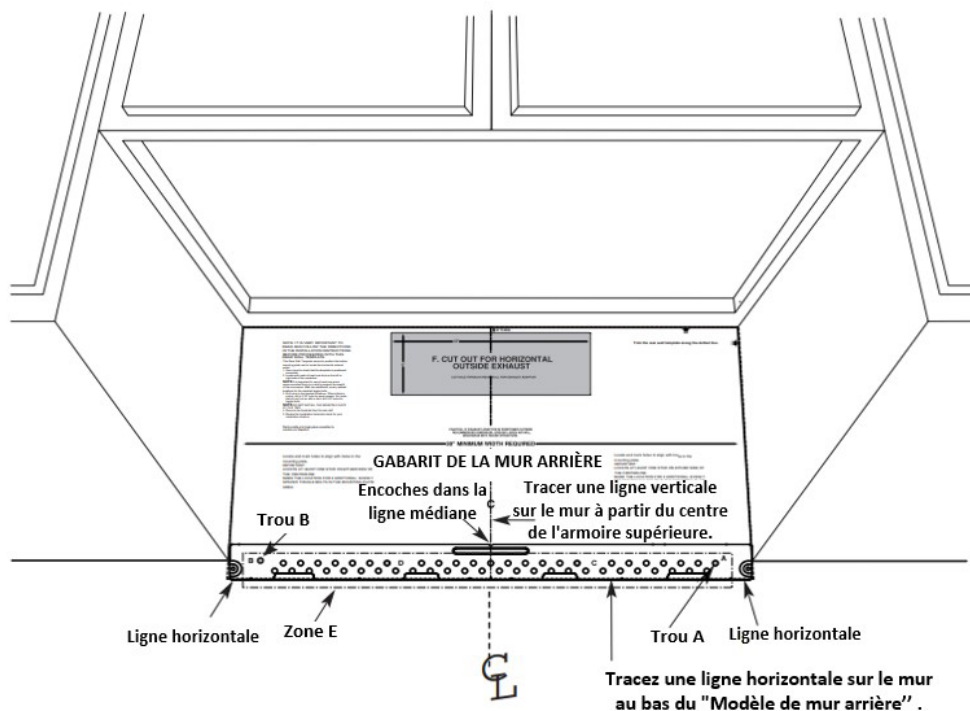

1. Tracez une ligne verticale sur le mur au centre de l'espace de 76,2 cm (30") de large.
2. Tracez une ligne horizontale sur le mur au bas du "Modèle de mur arrière".
3. Trouvez un montant mural dans la zone "E" de la plaque de montage.
4. Pour fixer la plaque de montage au montant, percez un trou de 4,77 mm (3/16") dans le montant. Percez un trou de 15,88 mm (5/8") pour le boulon à bascule à un endroit (trou A ou trou B).

NOTE : NE PAS MONTER LA PLAQUE POUR L'INSTANT.

REMARQUE: Les trous A et B se trouvent à l'intérieur de la zone E. Si aucun des trous A et B ne se trouve dans un montant, trouvez un montant quelque part dans la zone E et tracez un cercle pour l'aligner sur le montant. Il est important qu'au moins une vis à bois soit fixée fermement dans un montant pour supporter le poids du micro-ondes. Mettez la plaque de montage de côté.

INSTRUCTIONS D'INSTALLATION

ECHAPPEMENT DE CAPOT



Ce four à micro-ondes est conçu pour s'adapter à trois types de ventilation : l'évacuation extérieure par le haut, l'évacuation extérieure par l'arrière et la recirculation sans ventilation. Utilisez les instructions suivantes pour les conduits si l'appareil doit être ventilé à l'extérieur.

Pour un mouvement d'air satisfaisant, la longueur totale du conduit doit être de 8,2 x 25,4 cm (3 1/4" x 10") pour un conduit rectangulaire ou de 15,2 cm (5" x 6") pour un conduit rond. Les conduits ronds ne doivent pas dépasser l'équivalent de 140 pieds (42,7 m). La ventilation extérieure nécessite un **CONDUIT D'ÉVACUATION EXTERNE**.

Les coudes, les transitions, les capuchons muraux et les capuchons de toit présentent une résistance supplémentaire à la circulation de l'air et sont équivalents à une section de conduit droit plus longue que la taille physique réelle. Pour calculer la longueur totale du conduit, il faut ajouter les longueurs équivalentes de tous les coudes et adaptateurs, ainsi que la longueur de tous les conduits droits. Le tableau ci-dessous est un exemple d'une configuration d'installation possible.

ÉCHAPPEMENT SUPÉRIEUR EXTÉRIEUR (EXEMPLE SEULEMENT)

Le tableau suivant décrit un exemple d'une installation de conduits possible.

PIÈCES DE CONDUIT		LONGUEUR ÉQUIVALENTE	X	NUMÉRO UTILISÉ	=	LONGUEUR ÉQUIVALENTE
	Cap de toit	7.3m (24 ft)	X	(1)	=	7.3m (24 ft)
	Conduit droit de 12 pi (rond de 6")	3.66m (12 ft)	X	(1)	=	3.66m (12 ft)
	Adaptateur de transition rectangulaire à rond	1.5m (5 ft)	X	(1)	=	1.5m (5 ft)
LONGUEUR TOTALE =						12.5 m (41ft)







IMPORTANT: Si un adaptateur de transition rectangulaire à rond est utilisé, les coins inférieurs de l'amortisseur doivent être coupés pour s'adapter à l'aide de cisailles à tôle afin de permettre le mouvement libre de l'amortisseur.

IMPORTANT: Il est important que la ventilation soit installée en utilisant la voie la plus directe avec le moins de coudes possible. Cela assure une ventilation claire de l'échappement et aide à prévenir les blocages. Assurez-vous que les amortisseurs pivotent librement et que rien ne bloque les conduits.

INSTRUCTIONS D'INSTALLATION

CALCULATEUR DE LONGUEUR DE CONDUIT

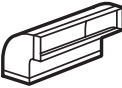
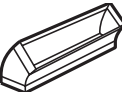
Utilisez le tableau ci-dessous pour calculer la longueur totale du conduit en cours d'installation. La longueur totale ne doit pas dépasser 140 pieds.

PIÈCES DE CONDUIT		LONGUEUR ÉQUIVALENTE	X	NUMÉRO UTILISÉ	=	LONGUEUR ÉQUIVALENTE
	Adaptateur de transition rectangulaire à rond	5 ft 1.5 m	X	()	=	ft or m
	Bouchon de mur	40 ft 12.2 m	X	()	=	ft or m
	Coude rond 90°	10 ft 3 m	X	()	=	ft or m
	Coude rond 45°	5 ft 1.5 m	X	()	=	ft or m
	Coude rectangulaire à 90°	25 ft 7.6 m	X	()	=	ft or m
	Coude rectangulaire à 45°	5 ft 1.5 m	X	()	=	ft or m
	Cap de toit	24 ft 7.3 m	X	()	=	ft or m
	Conduit droit 6" rond ou 3 1/4" x 10" rectangulaire	1 ft 0.3 m	X	()	=	ft or m
LONGUEUR TOTALE					=	ft or m

INSTRUCTIONS D'INSTALLATION

ÉCHAPPEMENT SUPÉRIEUR EXTÉRIEUR

Suivez ces instructions si l'appareil est ventilé vers l'extérieur par le haut de l'appareil.

Installez la plaque de montage

Utilisez un foret 5/8" pour faire deux trous qui vont entrer dans la cloison sèche. Utilisez un foret 3/16" pour faire un trou qui va entrer dans un poteau mural. Utilisez le gabarit de montage pour décider de l'emplacement des trous. Au moins un trou doit entrer dans un poteau mural.

Insérez les vis de la machine dans la plaque de montage à travers les trous conçus pour aller dans la cloison sèche et fixer les écrous à ailettes 3/4" sur chaque vis de la machine.

Placez la plaque de montage contre le mur et insérez les écrous à oreilles dans les trous du mur. Les écrous à oreilles s'ouvriront de l'autre côté du mur pour fixer la vis.

Ne placez pas un écrou à oreilles sur la vis qui ira dans le poteau mural. Insérez une vis à bois à travers la plaque de montage et dans le goujon mural. Serrez toutes les vis.

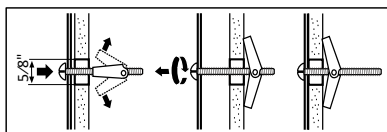
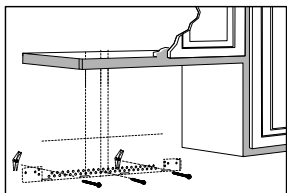

Utilisation du gabarit supérieur

Il y a des instructions sur le gabarit du cabinet supérieur qui détaillent comment il devrait être utilisé.

Collez le gabarit de l'armoire supérieure sur le dessous du meuble où le micro-ondes sera installé.

Percez des trous pour les vis de support supérieures, un trou suffisamment grand pour que le cordon d'alimentation puisse passer et une découpe suffisamment grande pour l'adaptateur d'évacuation.

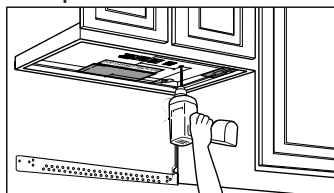

Adaptation du Suffleur de Micro-ondes

1. Placez le four à micro-ondes en position verticale, le haut de l'appareil vers le haut.
2. Retirez la vis qui maintient la plaque du ventilateur sur le micro-ondes. Retirez et conservez la vis qui maintient le moteur de la soufflerie sur le micro-ondes.

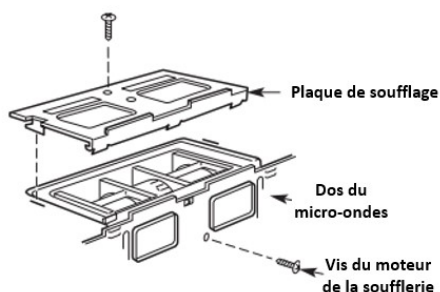

INSTRUCTIONS D'INSTALLATION

- Retirez avec précaution l'unité de ventilation. Les fils s'étendent suffisamment pour vous permettre d'ajuster le ventilateur.
- Roulez le ventilateur de manière à ce que les ouvertures des pales soient orientées vers le haut du four à micro-ondes.
- Remplacez le ventilateur dans l'ouverture.
- Fixer l'adaptateur du ventilateur au sommet de la plaque du ventilateur en le faisant glisser dans les guides.
- Poussez-le fermement jusqu'à ce qu'il s'enclenche dans les languettes de verrouillage. Veillez à ce que la charnière de la clapet soit installée de manière à ce que le clapet pivote librement.

REMARQUE: Ne tirez pas sur le câblage de l'unité de ventilation et ne l'étirez pas. Veillez à ce que les fils ne soient pas pincés et à ce qu'ils soient correctement fixés.

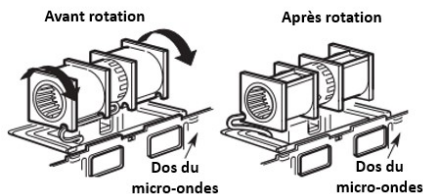

- Fixez l'unité de ventilation au micro-ondes avec la vis qui a été enlevée. Assurez-vous que la vis est bien serrée.
- Remplacez la plaque de la soufflerie avec la vis qui a été retirée. Assurez-vous que la vis est bien serrée.

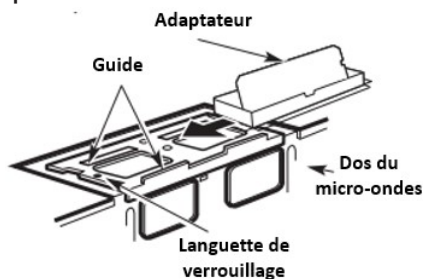
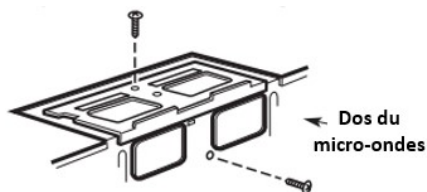

Vérifier le bon fonctionnement du clapet

Assurez-vous que le ruban adhésif fixant le clapet est retiré et que le clapet pivote facilement avant de monter le micro-ondes.

NOTE: Des ajustements seront nécessaires pour assurer un alignement correct avec le conduit d'évacuation après l'installation du four à micro-ondes.

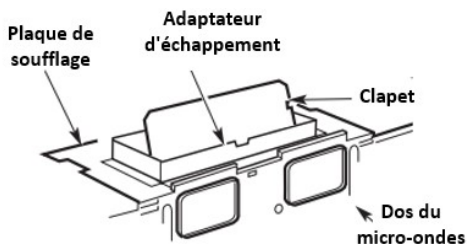

INSTRUCTIONS D'INSTALLATION

Montage du four à micro-ondes

Pour faciliter l'installation et la sécurité personnelle, deux personnes doivent être utilisées pour installer le micro-ondes.

Ne pas saisir ou utiliser la poignée pendant l'installation.

Si les enceintes avoisinantes sont en métal, utilisez l'œillet en nylon autour du trou du cordon d'alimentation pour éviter d'endommager le cordon.

Lors du montage du micro-ondes, enfiler le cordon d'alimentation dans le trou du coffret. Gardez le cordon serré lors du montage du micro-ondes pour vous assurer que le cordon ne soit pas pincé. Ne soulevez pas le micro-ondes par le cordon.

1. Soulevez le micro-ondes, inclinez-le vers l'avant et accrochez les fentes à l'arrière du micro-ondes sur les languettes inférieures de la plaque de montage. Tournez l'avant du micro-ondes contre le fond de l'armoire.
2. Insérez deux vis autotaraudeuses avec rondelles dans les trous supérieurs du cabinet et serrez deux tours.
3. Si l'armoire a un surplomb, insérez les blocs de remplissage en bois avant de serrer complètement les vis.

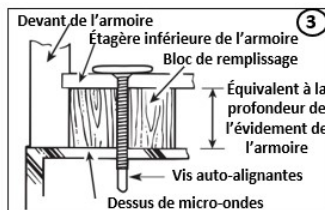
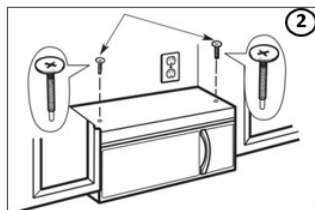
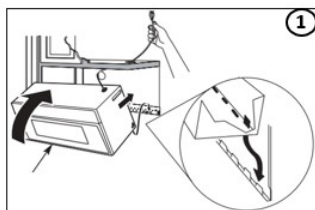

Installez des filtres à graisse

Faites glisser les filtres à graisse dans les ouvertures dans le fond du micro-ondes jusqu'à ce qu'ils s'enclenchent. L'appareil ne doit pas être utilisé sans les filtres à graisse installés.

Conduits de raccordement

1. Ajustez l'adaptateur d'évacuation à l'intérieur de l'armoire pour qu'il puisse se connecter au conduit de la maison.
2. Étendez le conduit de la maison vers le bas pour le connecter à l'adaptateur d'évacuation.
3. Utilisez du ruban adhésif pour sceller les joints des conduits d'évacuation.

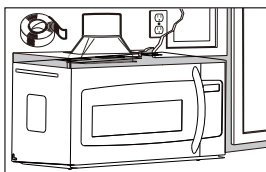

INSTRUCTIONS D'INSTALLATION

ÉVACUATION EXTÉRIEURE PAR L'ARRIÈRE

Suivez ces instructions si l'appareil doit être évacué à l'extérieur par l'arrière de l'appareil.

Découpez un trou carré de 30,48 cm x 10,16 cm (12" x 4") dans la paroi arrière pour l'évacuation extérieure. Suivez les instructions figurant sur le gabarit arrière.

Installer la plaque de montage

Utilisez une perceuse de 5/8" pour faire deux trous qui pénétreront dans la cloison sèche. Utilisez une perceuse de 3/16" pour percer un trou qui pénétrera dans un montant du mur. Utilisez le gabarit de montage pour déterminer l'emplacement des trous. Au moins un trou doit pénétrer dans un montant du mur.

Insérez les vis à métaux dans la plaque de montage par les trous prévus pour les cloisons sèches et fixez les écrous à oreilles de 3/4" sur chaque vis à métaux.

Placez la plaque de montage contre le mur et insérez les écrous à oreilles dans les trous du mur. Les écrous à oreilles s'ouvrent de l'autre côté du mur pour fixer la vis.

Ne placez pas d'écrou à oreilles sur la vis qui s'enfoncera dans le montant du mur. Insérez une vis à bois à travers la plaque de montage et dans le montant du mur. Serrez toutes les vis.

REMARQUE: Au moins une vis à bois doit être utilisée pour fixer la plaque au montant du mur.

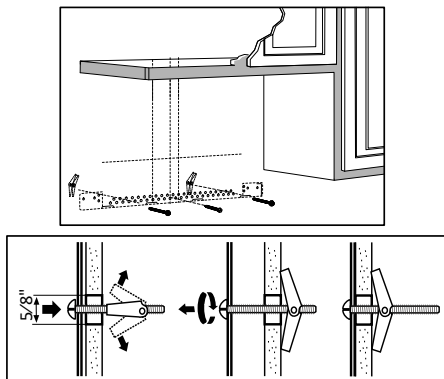

INSTRUCTIONS D'INSTALLATION

Utilisation du gabarit de meuble haut

Le gabarit du meuble supérieur comporte des instructions détaillées sur la manière de l'utiliser.

Collez le gabarit sur le dessous du meuble où sera installé le micro-ondes.

Percez des trous pour les vis du support supérieur et un trou suffisamment grand pour que le cordon d'alimentation puisse y passer.

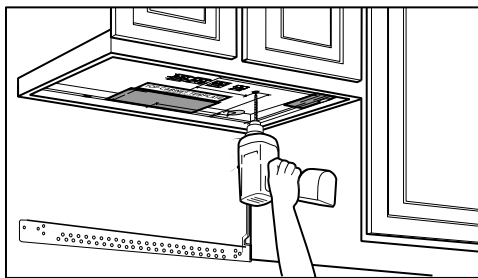

Adaptation du ventilateur du micro-ondes

1. Placez le micro-ondes en position verticale, le haut de l'appareil vers le haut.
2. Retirez la vis qui maintient la plaque du ventilateur sur le micro-ondes et conservez-la.

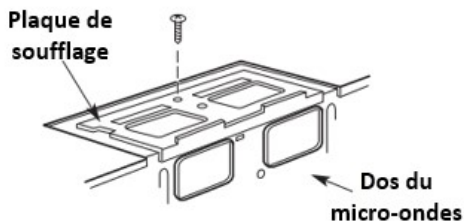

3. Retirer et conserver la vis qui maintient le moteur du ventilateur sur le micro-ondes.
4. Retirer avec précaution le moteur de la soufflerie. Les fils s'étendent suffisamment pour permettre le réglage du ventilateur.

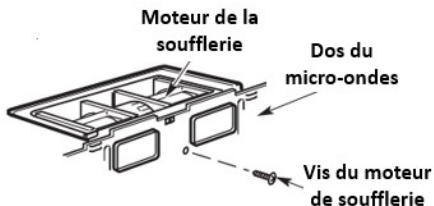

5. Tournez le moteur de la soufflerie pour que l'échappement soit orienté vers le haut.
6. Faites tourner l'unité de ventilation dans le sens des aiguilles d'une montre.
7. Retirer délicatement les fils de la rainure et les réacheminer dans les rainures de l'autre côté du ventilateur.
8. Tourner le ventilateur de manière à ce que les ouvertures des pales soient orientées vers l'arrière du four à micro-ondes.

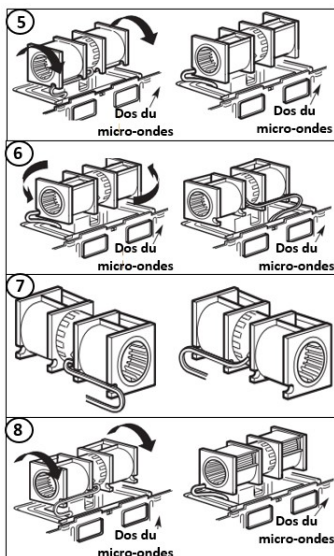

INSTRUCTIONS D'INSTALLATION

9. Retirez les plaques défonçables situées à l'arrière de l'appareil. Éliminez les arêtes vives créées par le retrait des plaques.

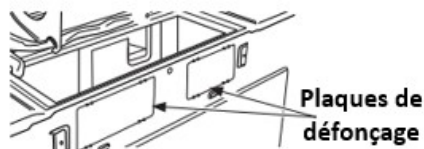

Dos du micro-ondes

10. Replacer le ventilateur dans l'ouverture. S'assurer que les ouvertures des pales du ventilateur sont orientées vers l'arrière du four à micro-ondes et alignées avec les ouvertures d'évacuation.
11. Fixez le ventilateur au four à micro-ondes à l'aide de la vis retirée précédemment. Assurez-vous que la vis est bien serrée.
12. Remplacez la plaque du ventilateur dans la même position que précédemment avec la vis conservée. Assurez-vous que la vis est bien serrée.

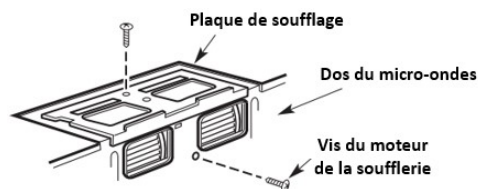

13. Fixer l'adaptateur d'évacuation à l'arrière du four à micro-ondes en le faisant glisser dans les guides situés en haut au centre de l'arrière du four à micro-ondes

REMARQUE: Poussez-le fermement jusqu'à ce qu'il se trouve dans les languettes de verrouillage inférieures. S'assurer que la charnière de clapet est installée de manière à ce qu'elle soit en haut et que le clapet pivote librement.

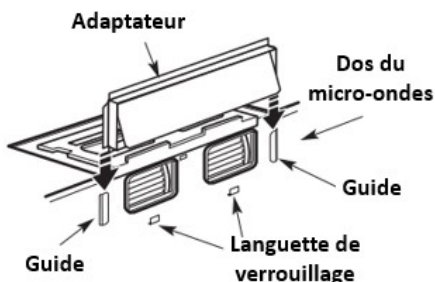

INSTRUCTIONS D'INSTALLATION

Montage du four à micro-ondes

Pour faciliter l'installation et la sécurité personnelle, deux personnes doivent être utilisées pour installer le micro-ondes.

Ne pas saisir ou utiliser la poignée pendant l'installation.

Si les enceintes avoisinantes sont en métal, utilisez l'œillet en nylon autour du trou du cordon d'alimentation pour éviter d'endommager le cordon.

Lors du montage du micro-ondes, enfiler le cordon d'alimentation dans le trou du coffret. Gardez le cordon serré lors du montage du micro-ondes pour vous assurer que le cordon ne soit pas pincé. Ne soulevez pas le micro-ondes par le cordon.

1. Soulevez le micro-ondes, inclinez-le vers l'avant et accrochez les fentes à l'arrière du micro-ondes sur les languettes inférieures de la plaque de montage. Tournez l'avant du micro-ondes contre le fond de l'armoire.
2. Insérez deux vis autotaraudeuses avec rondelles dans les trous supérieurs du cabinet et serrez deux tours.
3. Si l'armoire a un surplomb, insérez les blocs de remplissage en bois avant de serrer complètement les vis.

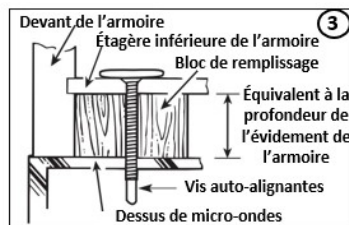
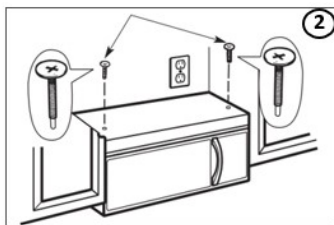
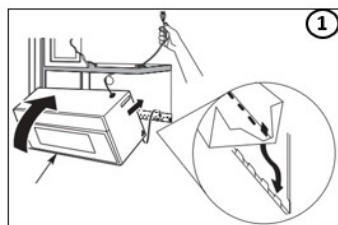

Installez des filtres à graisse

Faites glisser les filtres à graisse dans les ouvertures dans le fond du micro-ondes jusqu'à ce qu'ils s'enclenchent. L'appareil ne doit pas être utilisé sans les filtres à graisse installés.

Conduits de raccordement

Ajustez l'adaptateur d'évacuation de sorte qu'il puisse se connecter au conduit de la maison.

Étendez le conduit de la maison pour le connecter à l'adaptateur d'évacuation.

Utilisez du ruban adhésif pour sceller les joints des conduits d'évacuation.

INSTRUCTIONS D'INSTALLATION

RECIRCULANT (NON VENTILÉ)

Utilisez ces instructions si l'appareil ne sera pas ventilé vers l'extérieur.

Installez la plaque de montage

Utilisez un foret 5/8" pour faire deux trous qui vont entrer dans la cloison sèche. Utilisez un foret 3/16" pour faire un trou qui va entrer dans un poteau mural. Utilisez le gabarit de montage pour décider de l'emplacement des trous. Au moins un trou doit entrer dans un poteau mural.

Insérez les vis de la machine dans la plaque de montage à travers les trous conçus pour aller dans la cloison sèche et fixer les écrous à ailettes 3/4" sur chaque vis de la machine.

Placez la plaque de montage contre le mur et insérez les écrous à oreilles dans les trous du mur. Les écrous à oreilles s'ouvriront de l'autre côté du mur pour fixer la vis.

Ne placez pas un écrou à oreilles sur la vis qui ira dans le poteau mural. Insérer une vis à bois à travers la plaque de montage et dans le goujon mural. Serrez toutes les vis.

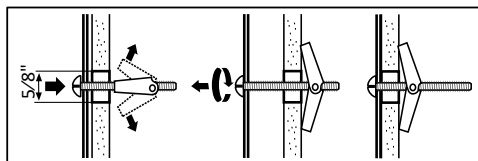
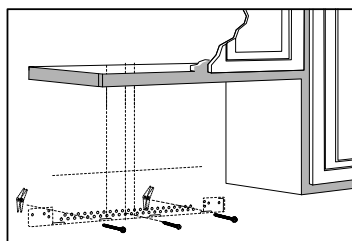

INSTRUCTIONS D'INSTALLATION

Utilisation du gabarit supérieur

Il y a des instructions sur le gabarit du cabinet supérieur qui détaillent comment il devrait être utilisé.

Collez le gabarit de l'armoire supérieure sur le dessous du meuble où le micro-ondes sera installé.

Percez des trous pour les vis de support supérieures et un trou suffisamment large pour que le cordon d'alimentation puisse passer.

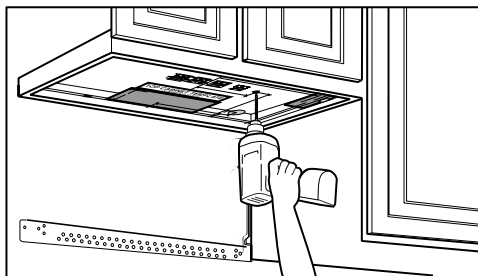

Ventilateur pour la recirculation des émissions

1. Placez le micro-ondes en position verticale, le haut de l'appareil vers le haut.
2. Vérifiez que la plaque de soufflage est correctement installée.

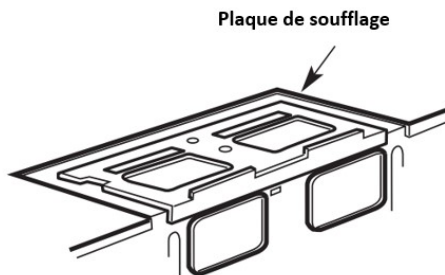

INSTRUCTIONS D'INSTALLATION

Montage du four à micro-ondes

Pour faciliter l'installation et la sécurité personnelle, deux personnes doivent être utilisées pour installer le micro-ondes.

Ne pas saisir ou utiliser la poignée pendant l'installation.

Si les enceintes avoisinantes sont en métal, utilisez l'œillet en nylon autour du trou du cordon d'alimentation pour éviter d'endommager le cordon.

Lors du montage du micro-ondes, enfiler le cordon d'alimentation dans le trou du coffret. Gardez le cordon serré lors du montage du micro-ondes pour vous assurer que le cordon ne soit pas pincé. Ne soulevez pas le micro-ondes par le cordon.

1. Soulevez le micro-ondes, inclinez-le vers l'avant et accrochez les fentes à l'arrière du micro-ondes sur les languettes inférieures de la plaque de montage. Tournez l'avant du micro-ondes contre le fond de l'armoire.
2. Insérez deux vis autotaraudeuses avec rondelles dans les trous supérieurs du cabinet et serrez deux tours.
3. Si l'armoire a un surplomb, insérez les blocs de remplissage en bois avant de serrer complètement les vis.

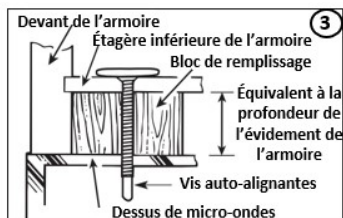
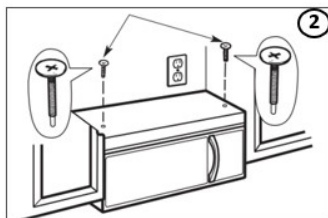
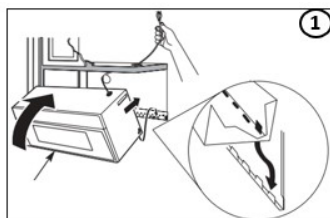

INSTRUCTIONS D'INSTALLATION

Installer les filtres à graisse

Faites glisser les filtres à graisse dans les ouvertures situées au fond du four à micro-ondes jusqu'à ce qu'ils s'enclenchent. L'appareil ne doit pas être utilisé si les filtres à graisse ne sont pas installés.

Recyclage de l'air

Aucun conduit n'est nécessaire pour ce type d'installation. L'air de l'appareil est évacué par l'évent avant et recircule dans l'air de la pièce.

REPLACEMENT DU FILTRE A CHARBON

Le filtre à charbon est installé en usine. Il n'est utilisé que lorsque le four à micro-ondes est réglé sur l'évacuation par recyclage. Les étapes suivantes permettent de remplacer le filtre à charbon.

1. Débrancher ou déconnecter l'alimentation du four à micro-ondes.
2. Ouvrez la porte et retirez les deux vis de fixation de l'évent situées sur le dessus du four à micro-ondes.
3. Retirez le filtre à charbon en poussant la partie supérieure vers l'intérieur, puis en la tirant vers l'avant pour l'extraire de l'appareil.
4. Faites glisser la partie supérieure du nouveau filtre à charbon dans la partie supérieure de la cavité du filtre.
5. Appuyez sur le bas du filtre à charbon pour le placer dans la bonne position.
6. Réinstallez l'évent en faisant glisser le bas de l'évent en place. Poussez le haut de l'évent en position et faites-le glisser jusqu'à ce qu'il soit bien en place. Remettez en place les deux vis de fixation de l'évent situées sur le dessus du four à micro-ondes.
7. Fermez la porte, branchez ou rebranchez le micro-ondes.

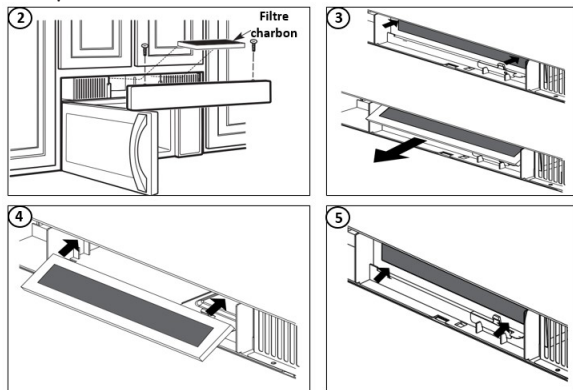

RECOMMANDÉ

Plat de brunissement à micro-ondes:

Utilisé pour brunir l'extérieur des petits produits alimentaires. Suivez les instructions fournies avec le plat brunissant.

Enveloppement en plastique à micro-ondes:

Utilisé pour retenir la vapeur. Laissez une petite ouverture pour éviter une accumulation de vapeur. Ne placez pas directement sur les aliments.

Bols et plats en verre et en

céramique: Utiliser pour le chauffage ou la cuisson.

Plaques et tasses en papier:

Utilisé pour un chauffage à court terme à basse température. Ne pas utiliser de papier recyclé car ils peuvent contenir du métal et pourraient s'enflammer.

Serviettes en papier et serviettes de

table: Utilisé pour un chauffage et un revêtement à court terme. Ils peuvent absorber l'excès d'humidité et éviter les éclaboussures. N'utilisez pas de papier recyclé car ils peuvent contenir du métal et pourraient s'enflammer.

Papier ciré: Utiliser comme couverture pour éviter les éclaboussures.

Thermomètres: Utilisez uniquement ceux qui sont étiquetés «Va au four à micro-ondes» et suivez toutes les instructions.

Remarque: Pour vérifier si un plat est sécurisé pour une utilisation au four micro-ondes, placez le plat vide dans l'appareil et micro-ondes en haut pendant 30 secondes. Si le plat devient très chaud, il ne doit pas être utilisé.

USAGE LIMITÉ

Feuille d'aluminium: L'utilisation de trop de papier d'aluminium peut provoquer des arcs et endommager l'appareil. Gardez une distance d'au moins 1 pouce (2,6 cm) entre la feuille et l'intérieur de l'appareil.

Céramique, porcelaine, plastic et les pots de grès: Utilisez uniquement si elles sont étiquetées «Va au four à micro-ondes».

NON RECOMMANDÉ

Bocaux et bouteilles en verre: Le verre régulier est trop fin pour être utilisé dans un micro-ondes. Il peut se briser et causer des dommages ou des blessures.

Sacs en papier: Ce sont des risques d'incendie et peuvent s'enflammer. La seule exception concerne les sacs à popcorn, conçus pour l'utilisation des micro-ondes.

Plaques et tasses en styromousse: Ceux-ci peuvent fondre et laisser un résidu malsain sur les aliments.

Récipients en plastique et pots de nourriture: Ils peuvent fondre et s'enflammer.

Ustensiles en métal: Cela peut provoquer des arcs et des dommages à l'appareil. Retirez tout le métal avant l'opération.

TECHNIQUES DE CUISSON

Pour obtenir les meilleurs résultats lors de la cuisson dans cet appareil, suivez les suggestions ci-dessous.

MÉLANGER

Mélanger les aliments pendant la cuisson pour répartir uniformément la chaleur. La nourriture à l'extérieur du plat absorbe plus d'énergie et chauffe plus rapidement, puis remuez de l'extérieur du plat vers le centre.

ARRANGEMENT

Disposez des aliments de forme inégale plus épais, des pièces plus légères vers l'extérieur du plateau tournant afin qu'ils reçoivent plus de chaleur. Pour éviter de trop cuire, placez des objets délicats vers le centre du plateau tournant.

COUVRANT

Les aliments délicats peuvent être protégés avec des bandes étroites de papier d'aluminium pour éviter la surcouverte. N'utilisez que de petites quantités de papier car cela peut provoquer des arcs et des dommages à l'appareil.

TOURNANT

Faire passer les aliments au milieu de la cuisson pour exposer toutes les pièces à l'énergie des micro-ondes. Ceci est important pour les gros objets et la viande.

REPOS

Les aliments cuits dans un micro-ondes augmentent la chaleur interne et continuent à cuire quelques minutes après le chauffage. Laissez reposer les aliments pour terminer la cuisson, en particulier les viandes et les liquides. Tous les liquides doivent être laissés au repos pendant quelques minutes après la cuisson et doivent être secoués ou agités avant de consommer.

AJOUTER L'HUMIDITÉ

L'énergie des micro-ondes est attirée par les molécules d'eau. Les aliments qui sont inégaux dans la teneur en humidité doivent être couverts et laisser reposer après la cuisson pour permettre à la chaleur de se disperser uniformément. Ajoutez une petite quantité d'eau à la nourriture sèche pour l'aider à cuire.

CONSIGNES D'UTILISATION - APERÇU DE L'APPAREIL

VUE AVANT

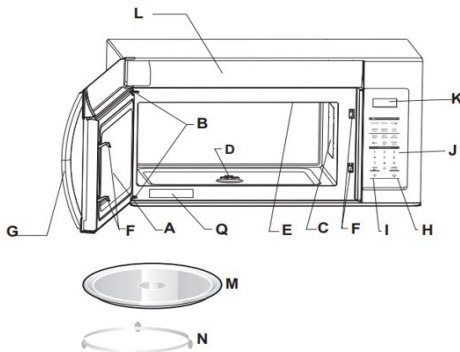

VUE DU BAS

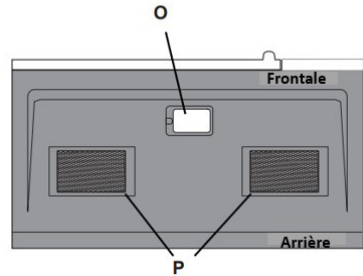

Pièce	Description
A	Porte du four à micro-ondes avec fenêtre transparente
B	Charnières de porte
C	Feuille de mica en carton: NE PAS ENLEVER
D	Arbre du moteur rotatif
E	Voyant du four à micro-ondes: s'allume lorsque l'appareil fonctionne ou que la porte est ouverte
F	Verrous de sécurité de la porte: le four à micro-ondes ne fonctionnera pas si la porte n'est pas bien fermée
G	Poignée
H	Bouton d'allumage et d'extinction de la lumière
I	Touche de ventilation hi/lo/off: appuyer une fois pour une vitesse élevée, deux fois pour une vitesse faible, trois fois pour éteindre le ventilateur
J	Panneau de commande Auto-Touch
K	Affichage de l'heure: maximum de 99 minutes et 99 secondes
L	Ouvertures de ventilation
M	Plateau tournant: ne le retirer que pour le nettoyer
N	Support du plateau: placer l'anneau sur le sol de l'appareil autour du support central, placer le plateau en toute sécurité sur le support
O	Couvercle de la lampe
P	Filtres à graisse
Q	Plaque de menu

CONSIGNES D'UTILISATION

PANNEAU DE COMMANDE

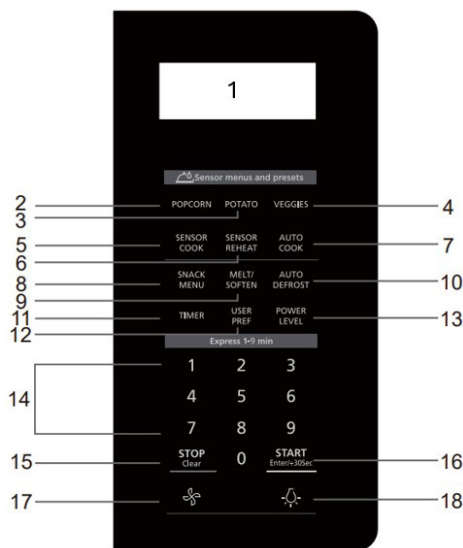

1. **Affichage** une explication séparée est fournie
2. **Bouton Maïs soufflé**
3. **Bouton Pommes de terre**
4. **Bouton Légumes**
5. **Bouton Cuisson au capteur**
6. **Bouton Réchauffage du capteur**
7. **Bouton Cuisson auto**
8. **Bouton Menu des collations**
9. **Bouton Fondre/Adoucir**
10. **Bouton Dégivrage automatique**
11. **Bouton Minuterie**
12. **Bouton Préf. utilisateur**
13. **Bouton Niveau de puissance**
14. **Pavé numérique:** 0 à 9
15. **Bouton Arrêt/Clair**
16. **Bouton Départ/+30 SEC**
17. **Ventilation:** utilisé pour éteindre le ventilateur d'extraction ou pour régler la vitesse du ventilateur (Arrêt/Haut/Bas)
18. **Lumière :** Utilisé pour allumer ou éteindre la lumière

AFFICHAGE

L'affichage comprend une horloge et un indicateur qui affichent l'heure, les réglages du temps de cuisson, la puissance de cuisson, le capteur, les quantités, les poids et les fonctions de cuisson sélectionnées.

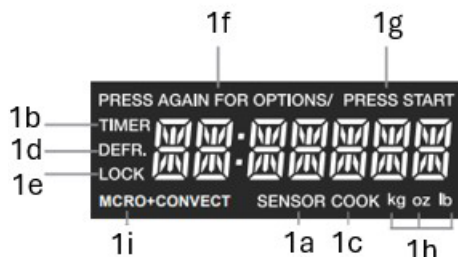

- 1a. **Capteur:** icône affichée lors de l'utilisation du capteur de cuisson.
- 1b. **Minuterie:** icône affichée lorsque la minuterie est en cours de réglage ou de fonctionnement.
- 1c. **Cuisson:** icône affichée lors du démarrage de la cuisson au micro-ondes.
- 1d. **Dégivrer:** icône affichée lors de la dégivrage des aliments.
- 1e. **Verrouiller** icône affichée lorsque le verrouillage de la commande est engagé.
- 1f. **Pousser pour obtenir les options:** icône affichée lorsque des options supplémentaires sont disponibles.
- 1g. **Pousser départ:** icône affichée lorsqu'une fonction valide peut être lancée.
- 1h. **kg, oz, lb:** icône affichée lors de la sélection du poids.
- 1i. **MCRO+CONVECT:** icône affichée lors de la sélection de la combinaison de cuisson.

CONSIGNES D'UTILISATION

RÉGLAGE DE L'HORLOGE

L'horloge peut être désactivée lorsque le four à micro-ondes est branché pour la première fois et que l'on appuie sur **Arrêt/Clair**. L'horloge peut être réglée sur 12 ou 24 heures.

Pour régler l'heure actuelle:

1. Appuyez sur **Préf. utilisateur**.
2. Saisissez l'heure actuelle à l'aide du pavé numérique.
3. Appuyez sur **Depart/+30 SEC** pour confirmer.

REMARQUES:

- Il n'est pas possible d'introduire des temps incorrects. Par exemple : 2:89, le 8 n'est pas valide.
- Le four à micro-ondes repasse en mode veille si aucune opération n'est effectuée dans les 5 minutes qui suivent le réglage de l'heure.

RÉGLAGE DE LA MINUTERIE DE CUISINE

La minuterie de cuisine n'est qu'une minuterie et n'affecte pas les réglages de cuisson. Il peut être utilisé lorsque le four à micro-ondes est en marche.

1. Appuyez sur **Minuterie**.
2. Saisir la durée souhaitée. La durée maximale est de 99 minutes et 99 secondes.
3. Appuyez sur **Minuterie** pour confirmer. L'écran affiche le compte à rebours.

REMARQUE : La minuterie peut être réinitialisée pendant un cycle de cuisson ou en mode veille.

TEMPS DE CUISSON

1. Placer les aliments/boissons dans le four à micro-ondes.
2. Utilisez le pavé numérique pour saisir la durée de cuisson souhaitée. La durée maximale est de 99 minutes et 99 secondes.
3. Appuyez sur le bouton **Niveau de puissance** pour choisir un niveau de puissance. Le niveau de puissance par défaut est de 100 %. L'écran affiche « PL-HI ». Appuyez sur la touche Power Level pour choisir le niveau de puissance désiré si 100% n'est pas nécessaire.
4. Appuyez sur la touche **Depart/+30 SEC** pour commencer l'opération.

Appuyez Niveau de puissance	Niveau de puissance	L'afficheur indique
Une fois	100%	PL-HI
Deux fois	90%	PL-90
3 fois	80%	PL-80
4 fois	70%	PL-70
5 fois	60%	PL-60
6 fois	50%	PL-50
7 fois	40%	PL-40
8 fois	30%	PL-30
9 fois	20%	PL-20
10 fois	10%	PL-10

CONSIGNES D'UTILISATION

CUISINIER EXPRESS

1. Placer les aliments/boissons dans le four à micro-ondes.
2. Utilisez les pavés numériques pour régler la durée. Chaque chiffre représente une minute, la durée maximale étant de 9 minutes à un niveau de puissance de 100 %.
3. L'appareil démarre et l'écran affiche un compte à rebours.

REMARQUE : «Nourriture» s'affiche si un cycle de cuisson à démarrage rapide ou la touche **Depart/+30 SEC** n'est pas sélectionnée dans les 5 minutes qui suivent la mise en place des aliments dans le four à micro-ondes.

Pour effacer « Nourriture » de l'écran, la porte du four à micro-ondes doit être ouverte puis refermée.

AJOUTER 30 SECONDES

La touche **Depart/+30 SEC** peut être utilisée pour démarrer un programme de cuisson, entrer des informations sur les étapes multiples ou créer un temps de cuisson de 30 secondes.

1. Placer les aliments/boissons dans le four à micro-ondes.
2. Appuyez une fois sur **START Depart/+30 SEC** pendant 30 secondes. Chaque fois que vous appuyez sur la touche, 30 secondes supplémentaires seront ajoutées à la durée de cuisson à la durée de cuisson.

REMARQUE : « Nourriture » s'affiche si un cycle de cuisson à démarrage rapide ou la touche **START ENTER/+30SEC** n'est pas sélectionné dans les 5 minutes qui suivent le placement des aliments dans le four à micro-ondes.

Pour effacer « Nourriture » de l'écran, la porte du four à micro-ondes doit être ouverte puis refermée.

MAÏS SOUFLÉ

1. Placez le sac de maïs soufflé dans le four à micro-ondes en suivant les instructions du fabricant.
2. Appuyez sur la touche **MAÏS SOUFLÉ**, l'écran affiche 3.3 oz et l'icône «**APPUYEZ ENCORE SUR LA TOUCHE POUR ACCÉDER AUX OPTIONS**».
3. Appuyez à nouveau sur la touche **MAÏS SOUFLÉ** pour sélectionner 3,0 oz si nécessaire.
4. Appuyez sur **Depart/+30 SEC** pour commencer l'opération.

POMMES DE TERRE

1. Piquer la pomme de terre plusieurs fois à l'aide d'un couteau ou d'une fourchette.
2. Placez la pomme de terre dans le four à micro-ondes.
3. Appuyez sur la touche **Pommes de terre**.
4. Appuyez sur **Depart/+30 SEC** pour commencer l'opération.

CONSIGNES D'UTILISATION

LÉGUMES

Il existe deux options pour les légumes : les légumes surgelés et les légumes frais.

1. Placez les aliments dans le four à micro-ondes.
2. Appuyer une fois sur **LÉGUMES** pour les légumes surgelés.
3. Appuyer deux fois sur **LÉGUMES** pour les légumes frais.
4. Appuyez sur **Depart/+30 SEC** pour confirmer l'option affichée.
5. Saisissez le nombre de tasses (1 à 4 tasses) à l'aide du pavé numérique.
6. Appuyez sur **Depart/+30 SEC** pour commencer l'opération.

CUISSON AUTO

Trois options sont disponibles pour la cuisson automatique.

1. Placez l'aliment/la boisson dans le four à micro-ondes.
2. Appuyez sur la touche **CUISSON AUTO** pour choisir l'option (voir tableau ci-dessous).
3. L'option choisie apparaît sur l'écran.
4. Appuyez sur **Depart/+30 SEC** pour confirmer l'option.
5. Utilisez le pavé numérique pour saisir le nombre/la taille de la portion.
6. Appuyez sur **Depart/+30 SEC** pour commencer l'opération.

Appuyez CUISSON AUTO	Aliment	Montant
Une fois	Oeufs brouillés	1 - 6 oeufs
Deux fois	Céréales chaudes	1 - 3 portions
Trois fois	Pizza surgelée	6/8/12 oz

CUISSON AU CAPTEUR

Il y a 4 options disponibles sous Cuisson au capteur.

1. Placez l'aliment/la boisson dans le four à micro-ondes.
2. Appuyez sur la touche **CUISSON AU CAPTEUR** pour choisir l'option (voir tableau ci-dessous).
3. L'option apparaît sur l'écran.
4. Appuyez sur **Depart/+30 SEC** pour commencer l'opération.

Appuyez CUISSON AU CAPTEUR	Aliment	Montant
Une fois	Bacon	1 - 3 tranches (optionel)
Deux fois	Dîner surgelé	10 oz/20 oz (gamme)
Trois fois	Riz	1 - 2 cups (range)
Quatre fois	Petit- déjeuner surgelé	8 - 12 oz (gamme)

CONSIGNES D'UTILISATION

REMARQUE : Pendant la cuisson par sonde, lorsque la sonde détermine le milieu du temps de cuisson requis, l'avertisseur sonore retentit 3 fois, puis le temps de cuisson restant s'affiche à l'écran.

MENU DES COLLATIONS

Trois options sont disponibles pour la menu des collations.

1. Placez les aliments dans le four à micro-ondes.
2. Appuyez sur la touche **MENU DES COLLATIONS** pour choisir une option (voir tableau ci-dessous).
3. L'option choisie apparaîtra sur l'écran.
4. Appuyez sur **Depart/+30 SEC** pour confirmer l'option.
5. Utilisez le pavé numérique pour saisir le nombre/la taille de la portion.
6. Appuyez sur **Depart/+30 SEC** pour commencer l'opération.

Appuyez MENU DES COLLATIONS	Aliment	Montant
Une fois	Hot Dogs	1 - 6 morceaux
Deux fois	Repas dans une tasse	2.39 oz
Trois fois	Repas surgelés pour enfants	1 - 3 portions

FONDRE/ADOUICIR

Le micro-ondes utilise une faible puissance pour faire fondre et adoucir les aliments.

1. Placez les aliments dans le four à micro-ondes.
2. Appuyez sur la touche **FONDRE/ADOUICIR** pour choisir l'option (voir tableau ci-dessous).
3. L'option choisie apparaît sur l'écran.
4. Appuyez sur **Depart/+30 SEC** pour confirmer l'option.
5. Utilisez le pavé numérique pour saisir le nombre/la taille de la portion.
6. Press **Depart/+30 SEC** to begin operation.

Appuyez FONDRE/ADOUICIR	Aliment	Montant
Une fois	Fondre le beurre	1 ou 2 bâtons
Deux fois	Fondre le chocolat	2/4/8 oz
Trois fois	Adoucir la crème glacée	Pinte/1.5 Quart
Quatre fois	Adoucir le fromage à la crème	3 / 8 oz

CONSIGNES D'UTILISATION

RÉCHAUFFAGE DU CAPTEUR

Il y a 4 options disponibles sous réchauffage par capteur.

1. Placer les aliments/boissons dans le four à micro-ondes.
2. Appuyez sur **RÉCHAUFFAGE DU CAPTEUR** pour choisir l'option (voir tableau ci-dessous).
3. L'option apparaît sur l'écran.
4. Appuyez sur **Depart/+30 SEC** pour commencer l'opération.

Appuyez RÉCHAUFFAGE DU CAPTEUR	Aliment	Montant
Une fois	Boissons	1 - 3 tasses
Deux fois	Assiette Dîner	1 - 2 assiette
Trois fois	Soupe/ Sauce	1 - 2 tasses
Quatre fois	Petits Pains (Muffin)	1 - 3 morceaux

DÉGIVRAGE AUTOMATIQUE

La fonction de dégivrage automatique est la meilleure méthode de dégivrage pour les aliments surgelés. Veuillez consulter le guide de cuisson ci-dessous pour connaître la séquence de dégivrage recommandée pour l'aliment à dégivrer.

La dégivrage automatique comprend un mécanisme de bip intégré qui vous rappelle de vérifier, de retourner, de séparer ou de réarranger les aliments afin d'obtenir les meilleurs résultats.

1. Placez les aliments dans le four à micro-ondes.
2. Appuyez sur la touche **DÉGIVRAGE AUTOMATIQUE** pour choisir l'option (voir tableau ci-dessous).
3. L'option choisie apparaît sur l'écran.
4. Appuyez sur **Depart/+30 SEC** pour confirmer l'option.
5. Utilisez le pavé numérique pour saisir le nombre/la taille de la portion.
6. Appuyez sur **Depart/+30 SEC** pour commencer l'opération.

Appuyez DÉGIVRAGE AUTOMATIQUE	Catégorie	Poids
Une fois	Viande	1 à 6 lbs
Deux fois	Volaille	1 à 6 lbs

REMARQUE: Le micro-ondes émet un signal sonore pendant le cycle de DÉGIVRAGE. À ce moment-là, ouvrez la porte et retournez, séparez ou réorganisez les aliments. Retirez les portions décongelées. Remettez les portions congelées dans le four à micro-ondes et appuyez sur **Depart/+30 SEC** pour reprendre le cycle de dégivrage.

CONSIGNES D'UTILISATION

PRÉFÉRENCE DE L'UTILISATEUR

Le four à micro-ondes possède des réglages qui permettent de personnaliser le fonctionnement de l'appareil. Le tableau ci-dessous présente les différents réglages.

Appuyez Préf. Utilisateur	Option
Une fois	Horloge
Deux fois	Verrouillage des commandes
Trois fois	Economie d'énergie
Quatre fois	Volume Faible/Moyen/Haut/ Désactivé
Cinq fois	Langue
Six fois	Réglage du poids Lb/Kg
Sept fois	Démo

RÉGLAGE DU VERROUILLAGE DES COMMANDES

1. Appuyez deux fois sur **Préf. utilisateur**.
2. L'écran affiche le réglage actuel.
3. Appuyez sur **Préf. utilisateur** pour modifier le réglage si nécessaire.
4. Appuyez sur **Depart/+30 SEC** pour confirmer le réglage.

REMARQUE: En mode « verrouillé », l'horloge s'affiche également si elle est réglée.

ÉCONOMIE D'ÉNERGIE

1. Appuyez trois fois sur **Préf. utilisateur**.
2. L'écran affiche le réglage actuel.
3. Appuyez sur **Préf. utilisateur** pour modifier le réglage si nécessaire.
4. Appuyez sur **Depart/+30 SEC** pour confirmer le réglage.

REMARQUE: Le réglage par défaut est « désactivé » s'il n'a pas été défini précédemment.

RÉGLAGE DU VOLUME

Des signaux sonores sont disponibles pour vous guider lors du réglage et de l'utilisation du four à micro-ondes.

- Une tonalité de programmation retentit chaque fois qu'un bouton/une touche est touché.
- Trois tonalités signalent la fin du compte à rebours de la minuterie de cuisine ou du cycle de cuisson.

Pour modifier le volume des tonalités ou les désactiver:

1. Appuyez quatre fois sur **Préf. utilisateur**.
2. L'écran affiche les 4 réglages disponibles.
3. Appuyez sur **Préf. utilisateur** pour faire défiler les options.
4. Appuyez sur **Depart/+30 SEC** pour confirmer le réglage.

REMARQUE: Le réglage par défaut est « Volumes activés » s'il n'a pas été défini précédemment.

CONSIGNES D'UTILISATION

RÉGLAGE DE LA LANGUE

Le four à micro-ondes permet de régler la langue de l'affichage LED en anglais ou en français.

1. Appuyez 5 fois sur **Préf. utilisateur**.
2. L'écran affiche la langue disponible.
3. Appuyez sur **Préf. utilisateur** pour faire défiler les options.
4. Appuyez sur **Depart/+30 SEC** pour confirmer le réglage.

REMARQUE: La langue par défaut de l'affichage est l'anglais.

RÉGLAGE DE L'ÉCHELLE DE POIDS

Le four à micro-ondes peut être réglé en LB (livres) ou KG (kilogrammes).

1. Appuyez 6 fois sur **Préf. utilisateur**.
2. L'écran affiche les options disponibles.
3. Appuyez sur **Préf. utilisateur** pour faire défiler les options.
4. Appuyez sur **Préf. utilisateur** pour confirmer le réglage.

RÉGLAGE DU MODE DÉMO

Le four à micro-ondes est capable de fonctionner en mode démonstration. Ce mode permet au four à micro-ondes de passer par les fonctions de programmation avec un compte à rebours rapide et sans puissance de cuisson.

1. Appuyez 7 fois sur **Préf. utilisateur**.
2. L'écran affiche les paramètres disponibles.
3. Appuyez sur **Préf. utilisateur** pour faire défiler les options.
4. Appuyez sur **Depart/+30 SEC** pour confirmer le réglage.

REMARQUE: Le réglage par défaut du four à micro-ondes est « DÉMO DESACTIVE ».

REMARQUE: Il n'est pas recommandé d'activer le mode démo une fois l'appareil installé dans une résidence. Le réglage recommandé une fois installé est verrouillage des commandes pour empêcher que l'appareil ne soit utilisé.

CONSIGNES D'UTILISATION

VENTILATEUR DE VENTILATION

Le ventilateur dispose de 3 réglages : ARRÊT/HAUT/BAS.

Appuyez sur la touche Ventilateur pour passer d'un réglage à l'autre. L'écran affiche le réglage au fur et à mesure que l'on appuie sur la touche Ventilateur.

LUMIÈRE

Appuyez sur la touche Light pour allumer ou éteindre les lumières de la surface.

REMARQUE: La touche Lumière n'affecte pas l'éclairage interne.

SOINS ET ENTRETIEN

NETTOYAGE

Éteignez et débranchez l'appareil avant de procéder à un nettoyage.

L'intérieur de l'appareil doit être nettoyé avec un chiffon chaud et humide et des détergents doux. Ne laissez pas les éclaboussures de nourriture s'accumuler à l'intérieur de l'appareil, car cela peut affecter l'efficacité du micro-ondes et, si suffisamment sale, peut s'allumer et provoquer un incendie.

L'extérieur de l'appareil doit être nettoyé avec un chiffon chaud et humide. Pour éviter d'endommager les composants internes, ne laissez aucune eau s'écouler dans les ouvertures de ventilation.

Nettoyez la porte et la fenêtre des deux côtés, les joints de la porte et les parties adjacentes souvent avec un chiffon humide pour éliminer les déversements ou les éclaboussures. Ne pas utiliser de nettoyeurs abrasifs.

Ne laissez pas le panneau de commande se mouiller. Si nécessaire, nettoyez le panneau de commande avec un chiffon humide, puis essuyer.

Le bac en verre peut être enlevé et nettoyé dans de l'eau tiède et un détergent doux ou peut être placé dans un lave-vaisselle.

La bague de roulement et le plancher du four doivent être nettoyés régulièrement afin d'éviter un bruit ou un renversement excessif. L'anneau à rouleaux peut être nettoyé dans de l'eau tiède et un détergent doux ou peut être placé dans un lave-vaisselle. Assurez-vous que la bague de roulement et le plateau en verre sont remplacés dans la bonne position pour éviter le bruit ou le renversement.

FILTRE À GRAISSE

Les filtres à graisse doivent être retirés et nettoyés fréquemment afin d'éviter toute accumulation de graisse susceptible d'affecter l'efficacité du ventilateur.

Les filtres peuvent être retirés et lavés à l'eau chaude avec un détergent doux. Ne pas utiliser de nettoyants abrasifs.

Veillez à ce que les filtres soient complètement secs avant de les réinsérer dans le four à micro-ondes.

HOTTE DE VENTILATION

La hotte de ventilation doit être nettoyée fréquemment pour éviter les accumulations de graisse.

La hotte de ventilation peut être nettoyée avec de l'eau chaude et un détergent doux. Ne pas utiliser de nettoyants abrasifs.

ENTRETIEN

Pour éliminer les odeurs du micro-ondes:

1. Mélangez une tasse d'eau avec le jus et la peau d'un citron dans un bol à micro-ondes.
2. Micro-ondes à pleine puissance pendant 5 minutes.
3. Essuyez complètement l'intérieur de l'appareil, le plateau en verre et l'anneau à rouleaux avec un chiffon chaud et humide.

FEUILLE DE MICA

À l'intérieur de l'appareil, il y a une feuille de carton en mica protégeant le magnétron. Ne retirez pas cela de l'appareil car l'exposition du magnétron aux éclaboussures de nourriture peut provoquer un arc ou un incendie. Si elle devient sale, la feuille de mica peut être nettoyée avec un chiffon chaud.

DISPOSITION

Ce produit ne doit pas être considéré comme un ordures ménagères, il doit être transporté vers le point de collecte approprié pour le recyclage des composants électriques. Pour plus d'informations sur les points locaux de collecte des déchets, contactez votre agence locale d'élimination des déchets ou votre bureau gouvernemental.

GARANTIE LIMITÉE « EN ATELIER »

Cet appareil de qualité est garanti exempt de tout vice de matière première et de fabrication, s'il est utilisé dans les conditions normales recommandées par le fabricant. Cette garantie n'est offerte qu'à l'acheteur initial de l'appareil vendu par Danby Products Limited (Canada) ou Danby Products Inc. (É.-U.) (ci-après « Danby ») ou par l'un des ses distributeurs agréés et elle ne peut être transférée.

CONDITIONS

Les pièces en plastique sont garanties pendant trente (30) jours seulement à partir de la date de l'achat, sans aucune prolongation prévue.

Premiers 24 mois: Pendant les premiers **vingt-quatre (24) mois**, toutes les pièces fonctionnelles de ce produit qui s'avèrent défectueuses seront réparées ou remplacées, selon le choix du garant, sans frais à l'acheteur initial.

Pour obtenir un service: Contactez le revendeur où l'appareil a été acheté ou contactez le dépôt de service Danby autorisé le plus proche, où le service doit être effectué par un technicien de service qualifié. Si le service est effectué sur l'appareil par une personne autre qu'un dépôt de service autorisé, toutes les obligations de Danby en vertu de cette garantie seront annulées.

Il est de la responsabilité de l'acheteur de transporter l'appareil vers le dépôt de service agréé le plus proche. Les frais de transport entre votre domicile et le lieu de l'entretien ne sont pas couverts par la présente garantie et doivent être acquittés par l'acheteur.

Aucune partie de la garantie ne prévoit implicitement que le fabricant sera tenu responsable des dommages subis par les aliments ou d'autres types de contenu, qu'ils soient causés par la défectuosité de l'appareil ou par son usage adéquat ou inadéquat.

EXCLUSIONS

En vertu de la présente, il n'existe aucune autre garantie, condition ou représentation, qu'elle soit exprimée ou tacite, de façon manifeste ou intentionnelle, par Danby ou ses distributeurs agréés. De même, sont exclues toutes les autres garanties, conditions ou représentations, y compris les garanties, conditions ou représentations en vertu de toute loi régissant la vente de produits ou de toute autre législation ou règlement semblable. **En vertu de la présente, Danby ne peut être tenue responsable en cas de blessures corporelles ou de dégâts matériels, y compris à l'appareil, quelle qu'en soit la cause. Danby ne peut pas être tenue responsable des dommages indirects dus au fonctionnement défectueux de l'appareil. En achetant l'appareil, l'acheteur accepte de tenir sans reproche et de dégager Danby de toute responsabilité en cas de réclamation pour toute blessure corporelle ou tout dégât matériel causé par cet appareil.**

CONDITIONS GÉNÉRALES

La garantie ou assurance ci-dessus ne s'applique pas si les dégâts ou réparations sont dus aux cas suivants :

- 1) Panne de courant.
- 2) Dommages subis pendant le transport ou le déplacement de l'appareil.
- 3) Alimentation électrique incorrecte (tension faible, câblage défectueux, fusibles incorrects).
- 4) Accident, modification, emploi abusif ou incorrect de l'appareil tel qu'une circulation d'air inadéquate dans la pièce ou des conditions de fonctionnement anormales (température extrêmement élevée ou basse).
- 5) Utilisation dans un but commercial ou industriel (à savoir, si l'appareil n'est pas installé dans un domicile résidentiel).
- 6) Incendie, dommages causés par l'eau, le vol, la guerre, une émeute, des hostilités, ou en cas de force majeure (ouragan, inondation, etc.).
- 7) Visites d'un technicien pour expliquer le fonctionnement de l'appareil au propriétaire.
- 8) Installation inappropriée (par exemple, encastrement d'un appareil autoportant, ou utilisation extérieure d'un appareil non conçu à cet effet, y compris, mais sans s'y limiter : les garages, les patios, les porches ou ailleurs, qui ne sont pas correctement isolés ou climatisés).

La preuve de la date d'achat sera requise pour les réclamations de garantie; conserver la facture de vente. Dans le cas où un service de garantie est requis, présentez la preuve d'achat à notre dépôt de service agréé.

