

THROUGH-THE-WALL AIR CONDITIONER

Owner's Manual.....1 - 22

CLIMATISEUR MURAL

Manual du propriétaire.....23 - 44

AIRE ACONDICIONADO DE PARED

Manual del propietario.....45 - 66

MODEL • MODÈLE • MODELO

DPTA070HEB2WDB

DPTA090HEB2WDB

DPTA120HEB2WDB

DPTA150HEB2WDB

Danby Products Limited, Guelph, Ontario, Canada N1H 6Z9

Danby Products Inc. Findlay, Ohio, U.S.A. 45840

www.danby.com



Printed in China | Imprimé en Chine | Impreso en China

2024.04.29

Welcome

Welcome to the Danby family. We are proud of our quality products and we believe in dependable service. We suggest that you read this owner's manual before plugging in your new appliance as it contains important operation information, safety information, troubleshooting and maintenance tips to ensure the reliability and longevity of your appliance.

Visit www.Danby.com to access self service tools, FAQs and much more. For additional assistance call **1-800-263-2629**.

Note the information below; you will need this information to obtain service under warranty.

You must provide the original purchase receipt to validate your warranty and receive service.

Model Number: _____

Serial Number: _____

Date of Purchase: _____

Need Help?

Before you call for service, here are a few things you can do to help us serve you better.

Read this owner's manual:

It contains instructions to help you use and maintain your appliance properly.

If you receive a damaged appliance:

Immediately contact the retailer or builder that sold you the appliance.

Save time and money:

Check the troubleshooting section at the end of this manual before calling. This section will help you solve common problems that may occur.





1-800-26- Danby
(1-800-263-2629)



Important Safety Information
READ AND FOLLOW ALL SAFETY INSTRUCTIONS



Important Note: Read this manual carefully before installing or operating this appliance. Make sure to save the manual for future reference.

	CAUTION	Shows that the operation manual should be read carefully.
	CAUTION	Shows that service personnel should be handling this equipment with reference to the installation manual.
	CAUTION	Shows that the information is available such as the operating manual or the installation manual.



**CAUTION: RISK OF FIRE
FLAMMABLE MATERIALS**

SAVE THESE INSTRUCTIONS!



Important Safety Information

READ AND FOLLOW ALL SAFETY INSTRUCTIONS



SAFETY PRECAUTIONS

WARNING

- Installation must be performed according to the installation instructions. Improper installation can cause water leakage, electrical shock or fire.
- Use only the included accessories and parts and specified tools for the installation. Using non-standard parts can cause water leakage, electrical shock, fire and injury or property damage.
- Make sure that the outlet you are using is grounded and has the appropriate voltage. The power cord is equipped with a three-prong grounding plug to protect against shock. Voltage information can be found on the nameplate of the unit.
- Your unit must be used in a properly grounded wall receptacle. If the wall receptacle you intend to use is not adequately grounded or protected by a time delay fuse or circuit breaker (the fuse or circuit breaker needed is determined by the maximum current of the unit. The maximum current is indicated on the nameplate located on the unit), have a qualified electrician install the proper receptacle.
- Install the unit on a flat, sturdy surface. Failure to do so could result in damage or excessive noise and vibration.
- The unit must be kept free from obstruction to ensure proper function and to mitigate safety hazards.
- Do not modify the length of the power cord or use an extension cord to power the unit.
- Do not share a single outlet with other electrical appliances. Improper power supply can cause fire or electrical shock.
- Do not install your air conditioner in a wet room such as a bathroom or laundry room. Too much exposure to water can cause electrical components to short circuit.
- Do not install the unit in a location that may be exposed to combustible fumes as this could cause fire.
- The unit has wheels to facilitate moving. Make sure not to use the wheels on thick carpet or to roll over objects as this could cause tipping.
- Do not operate a unit that has been dropped or damaged.
- The appliance with the electric heater shall have at least 1 meter space from combustible materials.
- Do not touch the unit with wet or damp hands or when barefoot.
- If the air conditioner is knocked over during use, turn off the unit and unplug it from the main power supply immediately. Visually inspect the unit to ensure there is no damage. If you suspect the unit has been damaged contact a technician or customer service for assistance.
- In a thunderstorm, the power must be cut off to avoid damage to the machine due to lightning.
- Your air conditioner should be used in such a way that it is protected from moisture. e.g. condensation, splashed water, etc. Do not place or store your air conditioner where it can fall or be pulled into water or any other liquid. Unplug immediately if this occurs.
- All wiring must be performed strictly in accordance with the wiring diagram location inside the unit.
- The unit's circuit board (PCB) is designed with a fuse to provide over current protection. The specifications of the fuse are printed on the circuit board.
- When the water drainage function is not in use keep the upper and lower drain plugs firmly installed in the unit. The drain plugs can be a choking hazard to children.

SAVE THESE INSTRUCTIONS!



Important Safety Information

READ AND FOLLOW ALL SAFETY INSTRUCTIONS



WARNING

- This appliance is not intended for use by persons (including children) whose physical, sensory or mental capabilities may be different or reduced, or who lack experience or knowledge, unless such persons receive supervision or training to operate the appliance by a person responsible for their safety. Children should be supervised to ensure that they do not play with the appliance. Children must be supervised around the unit at all times.
- If the power supply cord is damaged it must be replaced by the manufacturer, its service agent or similarly qualified persons in order to avoid a hazard.
- Prior to cleaning or other maintenance, the appliance must be disconnected from the power supply.
- Do not remove any fixed covers. Never use this appliance if it is not working properly or if it has been dropped or damaged.
- Do not run cord under carpeting. Do not cover cord with throw rugs, runners or similar coverings. Do not route cord under furniture or appliances. Arrange cords away from traffic and where it will not be tripped over.
- Do not operate a unit with a damaged power cord, plug, power fuse or circuit breaker. Discard the unit or return to an authorized service facility for examination and/or repair.
- To reduce the risk of fire or electric shock do not use this air conditioner with any solid-state speed control device.
- The appliance shall be installed in accordance with national wiring regulations.
- Contact the authorized service technician for repair or maintenance of this unit.
- Contact the authorized service installer for installation of this unit.
- Do not cover or obstruct the inlet or outlet grilles.
- Do not use this product for functions other than those described in this instruction manual.
- Before cleaning turn off the power and unplug the unit.
- Disconnect the power if strange sounds, smells or smoke comes from it.
- Do not press the buttons on the control panel with anything other than your fingers.
- Do not remove any fixed covers. Never use this appliance if it is not working properly or if it has been dropped or damaged.
- Do not operate or stop the unit by inserting or pulling out the power cord plug.
- Do not use hazardous chemicals to clean or come into contact with the unit. Do not use the unit in the presence of inflammable substances or vapour such as alcohol, insecticides, petrol, etc.
- Always transport your air conditioner in a vertical position and stand on a stable, level surface during use.
- Always contact a qualified person to carry out repairs. If the damaged power supply cord must be replaced with a new power supply cord obtained from the product manufacturer and not repaired.
- Hold the plug by the head of the power plug when removing it.
- Turn off the appliance when not in use.

SAVE THESE INSTRUCTIONS!



Important Safety Information

READ AND FOLLOW ALL SAFETY INSTRUCTIONS



Note about fluorinated gasses

- Fluorinated greenhouse gases are contained in hermetically sealed equipment. For specific information on the type, the amount and the CO₂ equivalent in tonnes of the fluorinated greenhouse gas on some models. Please refer to the relevant label on the unit itself.
- Installation, service, maintenance and repair of this unit must be performed by a certified technician.
- Product installation and recycling must be performed by a certified technician.

WARNING for using R32 refrigerant

- Do not use means to accelerate the defrosting process or to clean other than those recommended by the manufacturer.
- The appliance shall be stored in a room without continuously operating ignition sources for example, open flames, an operating gas appliance or an operating electric heater.
- Do not pierce or burn.
- Be aware that the refrigerants may not contain an odor.
- The appliance should be installed, operated and stored in a room with a floor area according to the amount of refrigerant to be charged. For specific information on the type of gas and the amount, please refer to the relevant label on the unit itself. When there are differences between the label and the manual on the minimum room area description, the description on the label shall prevail.
- Compliance with national gas regulations shall be observed.
- Keep ventilation openings clear of obstruction.
- The appliance shall be stored so as to prevent mechanical damage from occurring.
- A warning that the appliance shall be stored in a well-ventilated area where the room size corresponds to the room area as specified for operation.
- Any person involved with working on the refrigerant circuit should hold a current, valid certificate from an industry accredited assessment authority which authorizes their competence to handle refrigerants safely in accordance with an industry recognized assessment specification. Examples of such work are: breaking into the refrigerating circuit; opening of sealed components; opening of ventilated enclosures.
- Servicing shall only be performed as recommended by the manufacturer. Maintenance and repair requiring the assistance of other skilled personnel shall be carried out under the supervision of the person competent in the use of flammable refrigerants.
- Please follow the instruction carefully to handle, install, clear and service the air conditioner to avoid any damage or hazard. Flammable refrigerant R32 is used within this air conditioner. When maintaining or disposing of the air conditioner the refrigerant must be recovered properly and should not be allowed to discharge to the air directly.
- No open fire or device like switch which may generate spark/arcing shall be around air conditioner to avoid causing ignition of the flammable refrigerant used.
- Please follow the instruction carefully to store or maintain the air conditioner to prevent mechanical damage from occurring.
- Flammable refrigerant -R32 is used in air conditioner. Please follow the instruction carefully to avoid any hazard. For specific information on the type of gas and the amount, please to the relevant label on the unit itself.
- The appliance shall be stored in a room without continuously operating open flames (for example an operating gas appliance) and ignition sources (for example an operating electric heater).

Transport of equipment containing flammable refrigerants: See transport regulations.

Marking of equipment using signs: See local regulations.

Disposal of equipment using flammable refrigerants: See national regulations.

Storage of equipment / appliances: The storage of equipment should be in accordance with the manufacturer's instructions.

Storage of packed (unsold) equipment: Storage package protection should be constructed such that the mechanical damage to the equipment inside the package will not cause a leak of the refrigerant charge. The maximum number of pieces of equipment permitted to be stored together will be determined by local regulations.

SAVE THESE INSTRUCTIONS!



Important Safety Information

READ AND FOLLOW ALL SAFETY INSTRUCTIONS



Information on servicing

- 1. Checks to the area:** Prior to beginning work on systems containing flammable refrigerants, safety checks are necessary to ensure that the risk of ignition is minimized. For repair to the refrigerating system, the following precautions shall be complied with prior to conducting work on the system.
- 2. Work procedure:** Work shall be undertaken under a controlled procedure so as to minimize the risk of a flammable gas or vapour being present while the work is being performed.
- 3. General work area:** All maintenance staff and others working in the local area shall be instructed on the nature of work being carried out. Work in confined spaces shall be avoided. The area around the work space shall be sectioned off. Ensure that the conditions within the work area have been made safe by removing all flammable material.
- 4. Checking for the presence of refrigerant:** The area shall be checked with an appropriate refrigerant detector prior to and during work to ensure the technician is aware of potentially flammable atmospheres. Ensure that the leak detection equipment being used is suitable for use with flammable refrigerants, i.e. non-sparking, adequately sealed and intrinsically safe.
- 5. Presence of fire extinguisher:** If any hot work is to be conducted on the refrigeration equipment or any associated parts, appropriate fire extinguishing equipment shall be available to hand. Have a dry powder or CO₂ fire extinguisher adjacent to the work area.
- 6. No ignition sources:** No person carrying out work in relation to a refrigeration system which involves exposing any pipe work that contains or has contained flammable refrigerant shall use any sources of ignition in such a manner that it may lead to risk of fire or explosion. All possible ignition sources including cigarette smoking, should be kept sufficiently far away from the site of installation, repairing, removing and disposal during which flammable refrigerant can possibly be released to the surrounding space. Prior to work taking place, the area around the equipment is to be surveyed to make sure there are no flammable hazards or ignition risks. No smoking signs shall be displayed.
- 7. Ventilated area:** Ensure that the area is in the open or that it is adequately ventilated before breaking into the system or conducting any hot work. A degree of ventilation shall continue during the period that the work is carried out. The ventilation should safely disperse any released refrigerant and preferable expel it externally into the atmosphere.
- 8. Checks to the refrigeration equipment:** Where electrical components are being changed, they shall be fit for the purpose and to the correct specification. At all times the manufacturer's maintenance and service guidelines shall be followed. If in doubt consult the manufacturer's technical department for assistance. The following checks shall be applied to installations using flammable refrigerants:
 - The charge size is in accordance with the room size within which the refrigerant containing parts are installed.
 - The ventilation machinery and outlets are operating adequately and are not obstructed.
 - If an indirect refrigerating circuit is being used, the secondary circuit shall be checked for the presence of refrigerant.
 - Marking to the equipment continues to be visible and legible. Markings and signs that become illegible must be corrected.
 - Refrigeration pipe or components are installed in a position where they are unlikely to be exposed to any substance which may corrode refrigerant containing components, unless the components are constructed of materials which are inherently resistant to being corroded or are suitable protected against being corroded.
- 9. Checks to electrical devices:** Repair and maintenance to electrical components shall include initial safety checks and component inspection procedures. If a fault exists that could compromise safety, then no electrical supply shall be connected to the circuit until it is satisfactorily dealt with. If the fault cannot be corrected immediately but it is necessary to continue operation, an adequate temporary solution shall be used. This shall be reported to the owner of the equipment so all parties are advised. Initial safety checks shall include:
 - That capacitors are discharged. This shall be done in a safe manner to avoid possibility of sparking.
 - That no live electrical components and wiring are exposed while charging, recovering or purging the system.
 - That there is continuity of earth bonding.

SAVE THESE INSTRUCTIONS!



Important Safety Information

READ AND FOLLOW ALL SAFETY INSTRUCTIONS



Sealed electrical components shall be replaced

1. During repairs to sealed components, all electrical supplies shall be disconnected from the equipment being worked upon prior to any removal of sealed covers, etc. If it is absolutely necessary to have an electrical supply to equipment during servicing then a permanently operating form of leak detection shall be located at the most critical point to warn of a potentially hazardous situation.
2. To ensure that by working on electrical components the casing is not altered in such a way that the level of protection is affected, particular attention shall be paid to the following:
 - Damage to cables, excessive number of connections, terminals not made to original specification, damage to seals, incorrect fitting of glands, etc.
 - Ensure the apparatus is mounted securely.
 - Ensure that seals or sealing materials have not degraded such that they no longer serve the purpose of preventing the ingress of flammable atmospheres. Replacement parts shall be in accordance with the manufacturer's specifications.

Note: The use of silicon sealant may inhibit the effectiveness of some types of leak detection equipment. Intrinsically safe components do not have to be isolated prior to working on them.

Intrinsically safe components must be replaced

Do not apply any permanent inductive or capacitance loads to the circuit without ensuring that this will not exceed the permissible voltage and current permitted for the equipment in use. Intrinsically safe components are the only types that can be worked on while live in the presence of a flammable atmosphere. The test apparatus shall be at the correct rating. Replace components only with parts specified by the manufacturer. Other parts may result in the ignition of refrigerant in the atmosphere from a leak.

Cabling

Check that cabling will not be subject to wear, corrosion, excessive pressure, vibration, sharp edges or any other adverse environmental effects. The check shall also take into account the effects of aging or continual vibration from sources such as compressors or fans.

Detection of flammable refrigerants

Under no circumstances shall potential sources of ignition be used in the searching for or detection of refrigerant leaks. A halide torch or any other detector using a naked flame shall not be used. The following leak detection methods are deemed acceptable for systems containing flammable refrigerants. electronic leak detectors shall be used to detect flammable refrigerants, however the sensitivity may not be adequate, or may need re-calibration (Detection equipment shall be calibrated in a refrigerant-free area). Ensure that the detector is not a potential source of ignition and is suitable for the refrigerant used.

SAVE THESE INSTRUCTIONS!



Important Safety Information

READ AND FOLLOW ALL SAFETY INSTRUCTIONS



Leak detection methods

The following leak detection methods are deemed acceptable for systems containing flammable refrigerants:

- Electronic leak detectors shall be used to detect flammable refrigerants but the sensitivity may not be adequate or may need recalibration. Detection equipment shall be calibrated in a refrigerant-free area. Ensure that the detector is not a potential source of ignition and is suitable for the refrigerant used.
- Leak detection equipment shall be set at a percentage of the LFL of the refrigerant and shall be calibrated to the refrigerant employed and the appropriate percentage of gas (25% maximum) is confirmed.
- Leak detection fluids are suitable for use with most refrigerants but the use of detergents containing chlorine shall be avoided as the chlorine may react with the refrigerant and corrode the copper or pipe-work.
- If a leak is suspected, all naked flames shall be removed or extinguished.
- If a leakage of refrigerant is found which requires brazing, all of the refrigerant shall be recovered from the system or isolated by means of shut off valves in a part of the system remote from the leak. Oxygen free nitrogen (OFN) shall then be purged through the system both before and during the brazing process.

Removal and evacuation

When breaking into the refrigerant circuit to make repairs or for any other purpose conventional procedures shall be used. However, it is important that the best practice is followed since flammability is a consideration. The following procedures shall be adhered to:

- Safely remove refrigerant following local and national regulations;
- Evacuate;
- Purge the circuit with inert gas (optional for A2L);
- Evacuate (optional for A2L);
- Continuously flush or purge with inert gas when using flame to open circuit; and
- Open the circuit

The refrigerant charge shall be recovered into the correct recovery cylinders if venting is not allowed by local and national codes. For appliances containing flammable refrigerants, the system shall be purged with oxygen-free non-flammable refrigerants. This process might need to be repeated several times. Compressed air or oxygen shall not be used for purging refrigerant systems.

For appliances containing flammable refrigerants, refrigerants purging shall be achieved by breaking the vacuum in the system with oxygen-free nitrogen and continuing to fill until the working pressure is achieved, then venting to atmosphere, and finally pulling down to a vacuum (optional for A2L). This process shall be repeated until no refrigerant is within the system (optional for A2L). When the final oxygen-free nitrogen charge is used, the system shall be vented down to atmospheric pressure to enable work to take place.

The outlet for the vacuum pump shall not be close to any potential ignition sources, and ventilation shall be available.

SAVE THESE INSTRUCTIONS!



Important Safety Information

READ AND FOLLOW ALL SAFETY INSTRUCTIONS



Charging procedures

In addition to conventional charging procedures, the following requirements shall be followed:

- Ensure that contamination of different refrigerants does not occur when using charging equipment. Hoses or lines shall be as short as possible to minimize the amount of refrigerant contained in them.
- Cylinders shall be kept upright.
- Ensure that the refrigeration system is earthed prior to charging the system with refrigerant.
- Label the system when charging is complete, if not already labeled.
- Extreme care shall be taken not to overfill the refrigeration system.
- Prior to recharging the system it shall be pressure tested with OFN. The system shall be leak tested on completion of charging but prior to commissioning. A follow up leak test shall be carried out prior to leaving the site.

Decommissioning

Before carrying out this procedure, it is essential that the technician is completely familiar with the equipment in all its detail. It is recommended good practice that all refrigerants are recovered safely. Prior to the task being carried out, an oil and refrigerant sample shall be taken in case analysis is required prior to re-use of reclaimed refrigerant. It is essential that electrical power is available before the task is commenced.

- A. Become familiar with the equipment and its operation.
- B. Isolate system electrically.
- C. Before attempting the procedure ensure that:
 - Mechanical handling equipment is available if required for handling refrigerant cylinders.
 - All personal protective equipment is available and being used correctly.
 - The recovery process is supervised at all times by a competent person.
 - Recovery equipment and cylinders conform to the appropriate standards.
- D. Pump down refrigerant system, if possible.
- E. If a vacuum is not possible, make a manifold so that refrigerant can be removed from various parts of the system.
- F. Make sure that cylinder is situated on the scales before recovery takes place.
- G. Start the recovery machine and operate in accordance with the manufacturer's instructions.
- H. Do not overfill cylinders. No more than 80% volume liquid charge.
- I. Do not exceed the maximum working pressure of the cylinder, even temporarily.
- J. When the cylinders have been filled correctly and the process is completed, make sure that the cylinders and the equipment are removed from the site promptly and all isolation valves on the equipment are closed off.
- K. Recovered refrigerant shall not be charged into another refrigeration system unless it has been cleaned and checked.

SAVE THESE INSTRUCTIONS!



Important Safety Information

READ AND FOLLOW ALL SAFETY INSTRUCTIONS



Labeling

Equipment shall be labeled stating that it has been decommissioned and emptied of refrigerant. The label shall be dated and signed. Ensure that there are labels on the equipment stating the equipment contains flammable refrigerant.

Recovery

When removing refrigerant from a system, either for servicing or decommissioning, it is recommended good practice that all refrigerants are removed safely.

When transferring refrigerant into cylinders, ensure that only appropriate refrigerant recovery cylinders are employed. Ensure that the correct number of cylinders for holding the total system charge are available. All cylinders to be used are designed for the recovered refrigerant and labeled for that refrigerant, i.e. special cylinders for the recovery of refrigerant. Cylinders shall be complete with pressure relief valve and associated shut-off valves in good working order. Empty recovery cylinders are evacuated and, if possible, cooled before recovery occurs.

The recovery equipment shall be in good working order with a set of instructions concerning the equipment that is at hand and shall be suitable for the recovery of flammable refrigerants. In addition, a set of calibrated weighing scales shall be available and in good working order. Hoses shall be complete with leak-free disconnect couplings and in good condition. Before using the recovery machine, check that it is in satisfactory working order, has been properly maintained and that any associated electrical components are sealed to prevent ignition in the event of a refrigerant leak. Consult the manufacturer if in doubt.

The recovered refrigerant shall be returned to the refrigerant supplier in the correct recovery cylinder and the relevant waste transfer note shall be arranged. Do not mix refrigerants in recovery units and especially not in cylinders. If compressors or compressor oils are to be removed, ensure that they have been evacuated to an acceptable level to make certain that flammable refrigerant does not remain within the lubricant. The evacuation process shall be carried out prior to returning the compressor to the suppliers. Only electric heating to the compressor body shall be employed to accelerate this process. When oil is drained from a system, it shall be carried out safely.

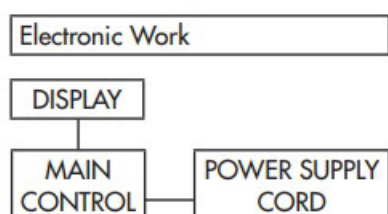

WARNING: Before performing any electrical or wiring work, turn off the main power to the system.

Note: The cographs are for explanation purposes only. Your appliance may be slightly different. The actual shape shall prevail.

SAVE THESE INSTRUCTIONS!

INSTALLATION INSTRUCTIONS

DIMENSIONS

This appliance is 42 inches (106.7 cm) wide, 16 inches (40.6 cm) high and 21 inches (53.2 cm) deep.

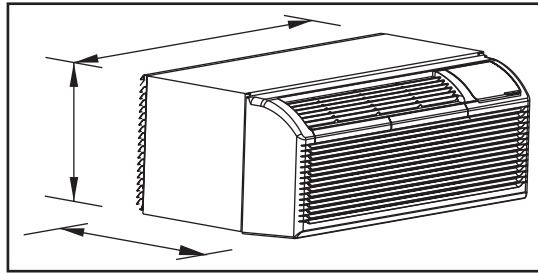

WALL SLEEVE

All wall sleeves used to install the air conditioner must be in good structural condition and have a rear grille that securely attaches to the sleeve or the flange of the sleeve to secure the appliance.

Install the wall sleeve according to the wall sleeve installation instructions. When installing the sleeve make certain there is nothing within 20 inches (51 cm) of the front or back of the appliance that would interfere with heat radiation and exhaust air flow.

Required for new installation: PTAC Sleeve DPSL120B1W - sleeve sold separately.

INSTALLATION POSITIONING

Please see the image below for all measurements required to provide the proper installation of the appliance.

- Angle of drop from front to back of appliance is approximately 3° to 4° in order to allow for proper drainage
- Front of appliance must be over 12.2 - 16cm (4-13/16 - 6-5/16 inches) above the floor

Note: Ensure there is no barrier (including but not limited to bushes, trees, decorative items) blocking the air outlet at the rear of the appliance.

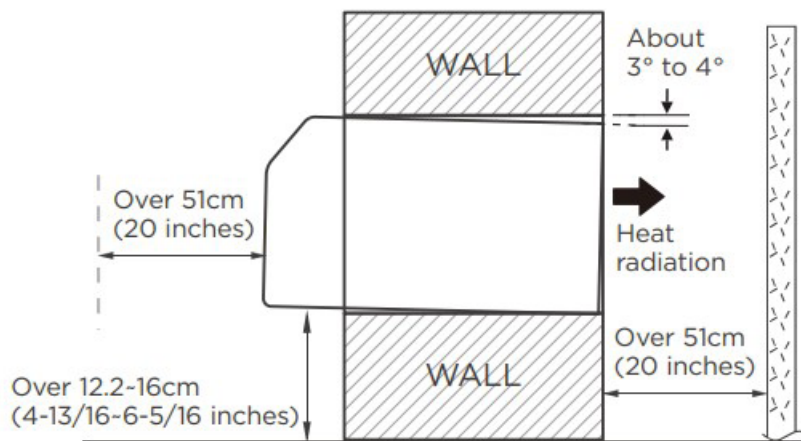

INSTALLATION INSTRUCTIONS

INSTALLATION

1. Remove the front panel. Pull out from the bottom to release it from the tabs and then lift up.
2. Remove the shipping screw from the vent door.
3. Rotate the vent control lever to either open or close the vent door. When the vent control lever is set to "close", only the air inside the room is circulated. When the vent control lever is set to "open", outdoor air will be drawn into the room. This can reduce heating or cooling efficiency.
4. Lift the appliance and slide it into the wall sleeve until it is set firmly against the front wall of the sleeve and secure with four screws through the flange holes.
5. Reinstall the front panel. Place the tabs over the top rail and push inward at the bottom until the panel snaps into place.

POWER CORD

The power supply cord contains a current device that senses damage to the power cord.

Testing the power cord

1. Plug in the appliance.
2. The power supply cord will have TWO buttons on the plug head. Press the TEST button, you will notice a click as the RESET button pops out.
3. Press the RESET button again, you will notice a click as the button engages.
4. The power supply cord is now supplying electricity to the unit. On some units this is also indicated by light on the plug head.

Notes:

- Always ensure the RESET button is pushed in for correct operation.
- If the power cord fails to reset when either the TEST button is pushed or if it cannot be reset, it must be replaced.
- If the power cord is damaged, it cannot be repaired. It MUST be replaced.

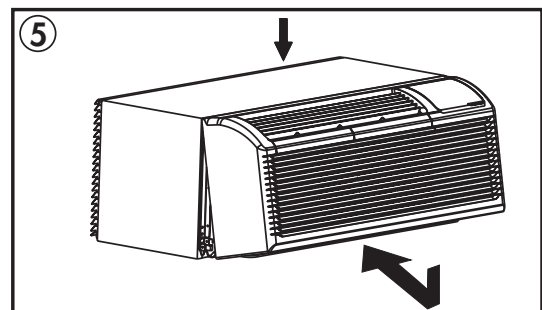
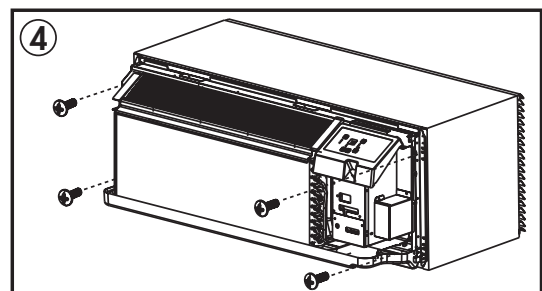
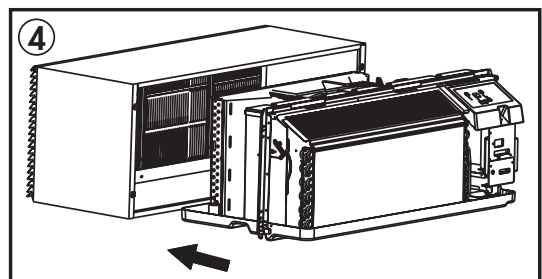
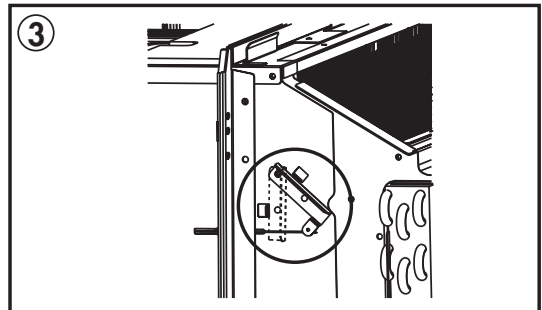
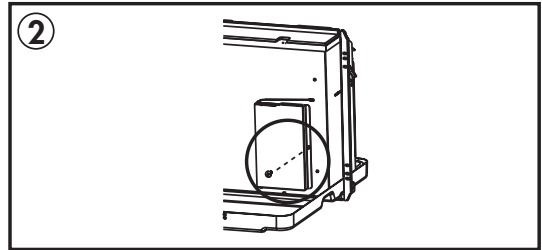
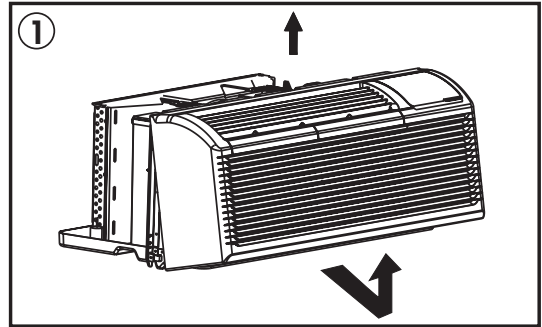

INSTALLATION INSTRUCTIONS

DIP SWITCHES

Dip switch controls are located behind the front panel through an opening below the control panel. Remove the front panel to access the dip switches.

Dip switches are accessible without opening the control box.

The appliance should be unplugged before making adjustments to the dip switches.

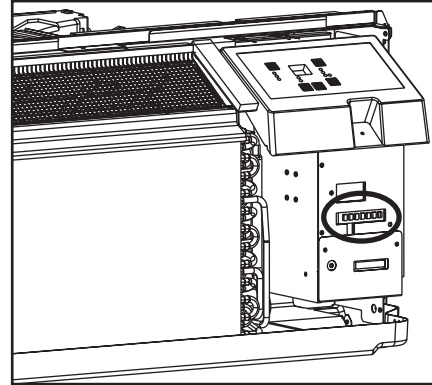

DIP SWITCH CONFIGURATIONS

See the table below for dip switch configurations and functions.

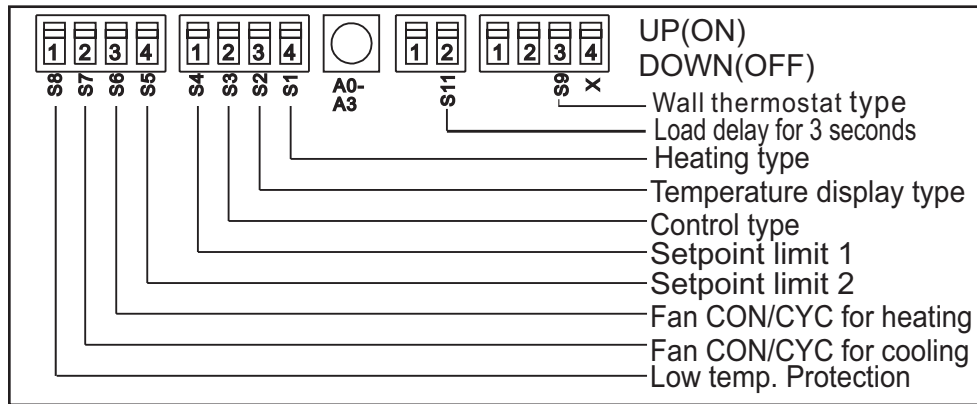

Number	UP (ON)	DOWN (OFF)	Remarks
S1	Electric heat only	Electric and pump heat	Heat pump model only
S2	Temperature display °F	Temperature display °C	
S3	Wall thermostat enable	Control panel enable	
S4*S5	UP*UP: 61°F ~ 86°F (16°C ~ 30°C) UP*DOWN: 65°F ~ 78°F (18°C ~ 26°C) DOWN*UP: 63°F ~ 80°F (17°C ~ 27°C) DOWN*DOWN: 68°F ~ 75°F (20°C ~ 24°C)		Configuration of S4 and S5 combine to select set point range
S6	Fan continuous run for heating	Fan cycle for heating	
S7	Fan continuous run for cooling	Fan cycle for cooling	
S8	Low temperature protection enable	Low temperature protection disable	
S9 (S3 UP)	Use some types of wall thermostat	Use PTAC other wall thermostat	Consult with sales agent or manufacturer for details
S9 (S3 DOWN)	Use control panel only	Use control panel or some types of wall thermostat	
Sw11	Load delay for 3 seconds	Normal	Optional

INSTALLATION INSTRUCTIONS

DIP SWITCH CONFIGURATIONS BY PANEL CONTROL

1. Turn off the appliance.
2. Press and hold the temperature control buttons at the same time for 3 seconds to activate the dip switch configuration by panel control.
3. See the table below for dip switch configurations and functions by panel control.
4. The display will show two numbers. The high left number is for dip switches, the low right number is for functions.
5. Press the increase button to set the dip switches. Press the decrease button to set the functions.
6. Press and hold the temperature control buttons at the same time for 3 seconds to confirm choices. The appliance will return to regular functioning after 30 seconds with no input.

Note: The LED display window will show "00" when first entering setting mode. Set switches in sequence one at a time.

Note: To activate front desk control function, set dip switch SW7 to "DOWN(OFF)" and then set the panel control to "A0".

Number	High (left)	Low (right)	Remarks
/	0	1 - by panel control 0 - by dip switches	
S1	1	1 - electric heat only 0 - electric and pump heat	Heat pump model only
S2	2	1 - °F display 0 - °C display	
S3*S9	3	3 - use control panel or some types of wall thermostat 2 - use some types of wall thermostat 1 - use PTAC other wall thermostat 0 - use control panel	Consult with sales agent or manufacturer for details
S4*S5	4	4 - 62°F ~ 86°F (17°C ~ 30°C) 3 - 60°F ~ 86°F (16°C ~ 30°C) 2 - 65°F ~ 78°F (18°C ~ 26°C) 1 - 63°F ~ 80°F (17°C ~ 27°C) 0 - 68°F ~ 75°F (20°C ~ 24°C)	
S6	6	1 - continuous fan for heating 0 - fan cycle for heating	Not available for "use PTAC other wall thermostat"
S7	7	1 - continuous fan for cooling 0 - fan cycle for cooling	
S8	8	1 - low temperature protection enable 0 - low temperature protection disable	Optional
SW7	A	1 - front desk control enable 0 - front desk control disable	Optional
Sw11	B	1 - load delay for 3 seconds 0 - normal	Optional

INSTALLATION INSTRUCTIONS

WALL THERMOSTAT TERMINAL

Note: Using a wall thermostat is optional.

Important: Only trained, qualified personnel should access the electrical panel on the appliance and install electrical accessories. Contact a local electrical contractor, dealer or distributor for assistance.

Thermostat Wire Routing

Thermostat wire is field supplied. Recommended wire gauge is 18 to 20 gauge solid thermostat wire.

Note: It is recommended that extra wires are run to the appliance in case any are damaged during installation. Thermostat wire should always be routed around or under, never through the wall sleeve. The wire should be routed behind the front panel to the easily accessible terminal connector.

Pull the dip switch to the DOWN(OFF) position.

Insert the wire connector of the wall thermostat into the relevant terminal according to the different shapes as shown.

A: Dip switch
B: Terminal

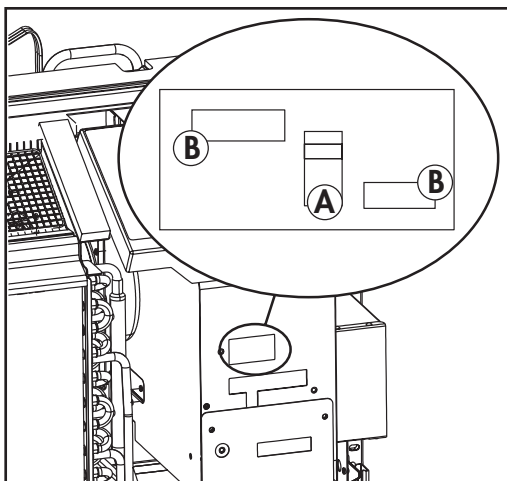

PTAC Other Wall Thermostat

Remove the two screws as shown and take the cover panel down.

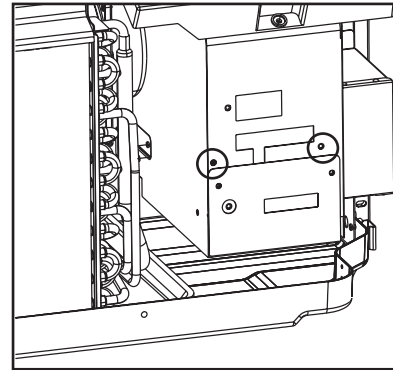

Terminal of PTAC other wall thermostat (MODE A)

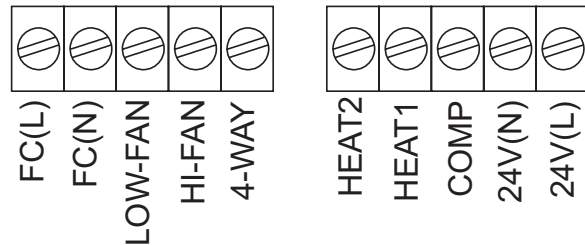

Terminal of PTAC other wall thermostat (MODE B)

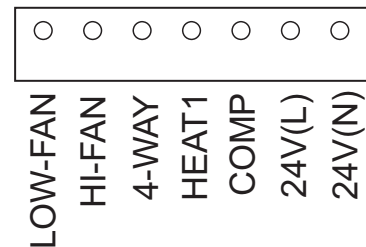

Caution: Failure to follow this caution may result in equipment damage or improper operation. Improper wiring may damage the electronics. Common busing is not permitted. Damage or erratic operation may result.

INSTALLATION INSTRUCTIONS

FRONT DESK CONTROL

Note: Using the front desk control is optional.

The controller can handle a switch signal from FC(L) and FC(N) input, called front desk control. Input must be 24VAC. If the system does not receive a 24VAC signal it will turn off; otherwise the appliance runs in normal control.

The dip switch can control the front desk control feature. If the dip switch is in the down position, the appliance will turn off, otherwise it will run as normal.

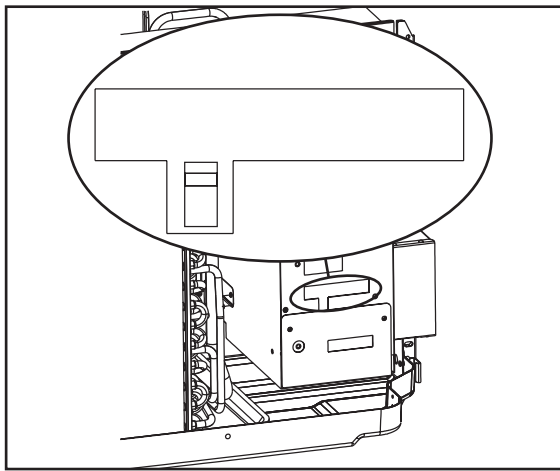

ADDITIONAL REQUIREMENTS

- Use 4-way terminal for heat pump connection only.
- Wall thermostat must be heating changeover 4-way valve.
- For thermostats that have only one fan speed output (on or auto) the fan speed is determined by how the terminal connector is wired. If low fan is desired, wire the G output from the thermostat to (LOW-FAN) on the appliance's terminal block. If high fan is desired, wire the G output from the thermostat to (HI-FAN) on the appliance's terminal block.
- The range of set temperature of wall thermostat must be in consonance with the range of dip switch setting.
- Wall thermostat type must be set in accordance with the appliance type; heat pump or no heat pump.
- If the wall thermostat has only one electrical heater output, connect the two terminals of HEAT 1 and HEAT 2, the appliance can operate two electrical heaters (only if the appliance has two electrical heaters). Otherwise operate one electrical heater.
- Do not remove the control panel.
- If the appliance is being controlled by a wall mounted thermostat, place the provided cover over the control panel as per the below.

Note: When the display shows "LC" it means the buttons on the control panel are not available and the appliance should be controlled by the wall mounted thermostat that it is connected to.



This unit is controlled by a wall mounted thermostat
Cette unité est contrôlée par un thermostat mural

OPERATING INSTRUCTIONS

CONTROL PANEL

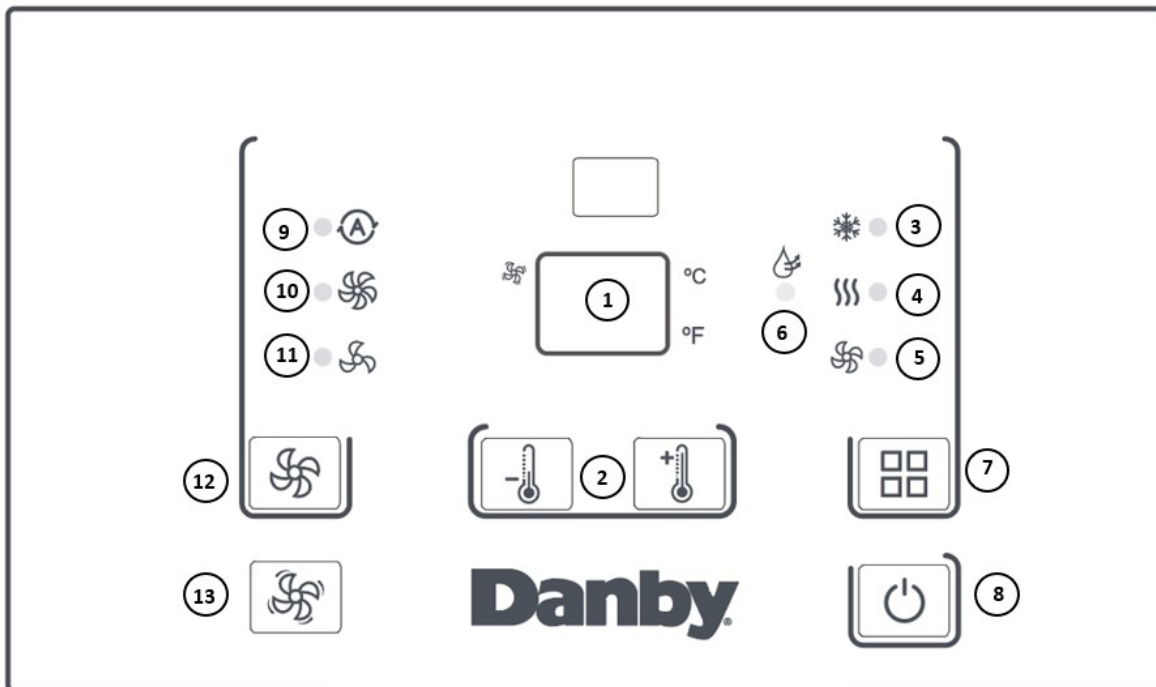

- 1. Display Panel:** Displays the set temperature. When in fan mode, displays the ambient temperature. To change the temperature scale being displayed, press and hold the up and down buttons at the same time for three seconds.
- 2. Temperature Control button:** Used to adjust the set temperature in 1° increments.
- 3. Cool Mode Light:** Illuminates when cool mode is selected.
- 4. Heat Mode Light:** Illuminates when heat mode is selected.
- 5. Fan Mode Light:** Illuminates when fan mode is selected.
- 6. Dry Mode Light:** Illuminates when dry mode is selected.
- 7. Mode button:** Used to choose the operating mode. The lights will indicate the chosen mode, cool, heat, dry or fan.
- 8. Power button:** Used to turn the appliance on or off.
- 9. Auto Mode Light:** Illuminates when auto mode is selected.
- 10. High Fan Speed Light:** Illuminates when high fan speed is selected.
- 11. Low Fan Speed Light:** Illuminates when low fan speed is selected.
- 12. Fan Button:** Used to set the fan speed. The fan can be set to low, high and auto. The lights will indicate the chosen fan speed.
- 13. Continuous fan button:** In cooling mode, press to set the fan to run continuously.

OPERATING INSTRUCTIONS

OPERATING MODES

There are four operating modes to choose from. Press the Mode Button repeatedly to choose the desired mode. The adjacent indicator light will illuminate to show which mode has been selected.

- **Cool Mode**

Choose cool mode to set the cooling function. Use the up and down buttons to choose the desired temperature. When cool mode is selected, the fan speed can be adjusted by pressing the fan button.

- **Heat Mode**

Choose heat mode to set the heating function. Use the up and down buttons to choose the desired temperature.

- **Fan Mode**

Choose fan mode to run the internal fan without engaging the cooling function. Press the fan button repeatedly to choose the fan speed, low, high or auto. The fan speed will cycle through the settings each time it is pressed and the associated light will illuminate.

- **Dry Mode**

Choose dry mode to set the dry function. The air conditioner will generally operate in the form of a dehumidifier. As the space being dehumidified is closed or sealed, some degree of cooling is expected.

Notes:

1. The heat mode cannot be used at the same time as the dry mode.
2. The fan speed is automatically set at Low and cannot be adjusted.

FUNCTIONS

Auto mode: The fan speed will automatically adjust based on the set temperature and room temperature.

Constant Fan: In cool mode, press the button to turn on or off the constant fan function. When the function is on, the constant fan light will illuminate and the fan will run continuously. When the function is turned off, the light will go out and the fan will run in tandem with the compressor.

Panel Lock function: Press and hold the Power button and Constant Fan button at the same time for 5 seconds. The display will show 'LL' when the control panel is locked. Repeat the process to unlock the control panel.

CARE & MAINTENANCE

AIR FILTER

The air filters should be cleaned approximately every 2 weeks. The air filters may require more frequent cleaning if there is significant dander or fur in the air.

The air filters are located behind the front intake grill. Grasp each the filter by the center and pull up and out.

Use a vacuum cleaner with a soft brush attachment to remove any large debris or dust build up from the air filters.

Wash the filters in lukewarm, soapy water, below 40°C (104°F), or use a neutral cleaning agent.

Rinse the filters with clean water and dry thoroughly before reinstalling in the appliance.

Note: Do not operate the appliance without the air filters installed.

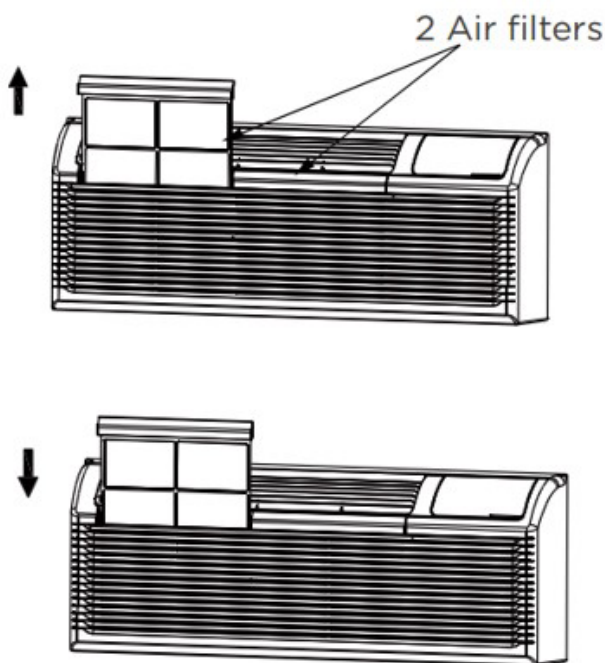

VENT DOOR FILTER

The vent door filter should be cleaned approximately twice per year or as required.

Use a vacuum cleaner with a soft brush attachment to remove any large debris or dust build up from the vent filter.

Wash the filter in lukewarm, soapy water, below 40°C (104°F), or use a neutral cleaning agent.

Rinse the filter with clean water and dry thoroughly before reinstalling in the appliance.

If the vent door is open, access to the filter requires the removal of the appliance from the wall sleeve.

1. Ensure to remove the shipping screw from the vent door
2. Rotate the vent control lever to open the vent door
3. Remove four screws from the vent door filter
4. Pull out the vent door steel wire from the hole of the vent door
5. Take out the vent door and filter
6. Clean the filter and dry thoroughly before replacing
7. Replace the vent door and filter
8. Reinstall the four screws
9. Reinsert the vent door steel wire into the hold of the vent door

Notes:

- Do not operate the appliance without the vent door filter installed.
- Turn the appliance off before cleaning the vent door filter.

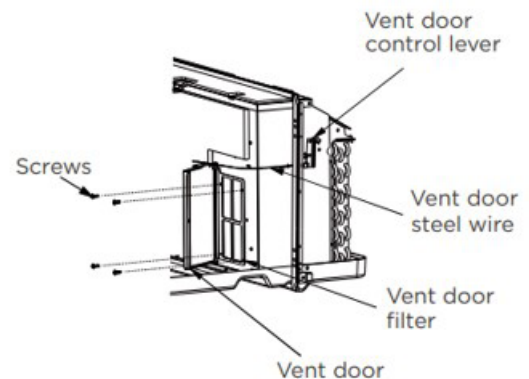

CARE & MAINTENANCE

CLEANING

To avoid possible electric shock, ensure that the appliance is unplugged before performing any cleaning or maintenance.

The outside of the appliance can be wiped clean with a soft cloth or with a lukewarm, damp cloth if necessary.

Do not use gasoline, benzene, thinner or any other chemicals to clean this appliance as these substances can cause damage to the finish and deformation of plastic parts.

Never pour water directly onto the appliance as this will cause deterioration of electrical components and wiring insulation.

ERROR CODES

If any of the below error codes appear on the display, unplug the appliance and then plug it back in. If the error code persists, call for service.

- E0** - failure of EEPROM parameter
- E3** - fan stall error
- E4** - Main control and display communication error
- AS** - room temperature sensor error
- ES** - evaporator temperature sensor error
- CS** - condenser temperature sensor error
- OS** - outside temperature sensor error
- HS** - exhaust temperature sensor error
- LE** - wire controller error
- LO** - room temperature is lower than 0°C / 32°F
- HI** - room temperature is higher than 37°C / 99°F
- FP** - low temperature protection

Control Codes (on some models)

LC - pad(s) on the control panel are not available. The appliance can only be set by using the remote control.

FC - pad(s) on the control panel and remote control are not available. The appliance can be set using FRONT DESK CONTROL only.

TROUBLESHOOTING

Danby Consumer Care: 1-800-263-2629

Hours of operation:

Monday to Thursday 8:30 am - 6:00 pm Eastern Standard Time

Friday 8:30 am - 4:00 pm Eastern Standard Time

Information in this manual is subject to change without notice.

PROBLEM	POSSIBLE CAUSE
Appliance will not operate	<ul style="list-style-type: none">• Plug is not fully inserted into the wall outlet• Blown fuse or circuit breaker
Insufficient cooling	<ul style="list-style-type: none">• Air filter is dirty• Blocked air flow• Appliance size is too small for application
Noise	<ul style="list-style-type: none">• Inadequate support in window installation
Odors	<ul style="list-style-type: none">• Formation of mold or mildew on internal wet surfaces• Place an algacide tablet in base pan; push the tablet through the grill on either side of the appliance
Water dripping inside	<ul style="list-style-type: none">• Appliance is not properly angled to allow water to drain to the outside
Water dripping outside	<ul style="list-style-type: none">• On very hot or humid days dripping water from the back of the appliance is normal
Frost build up	<ul style="list-style-type: none">• When outdoor temperatures are below 18.3°C (65°F) frost may form when the appliance is in cooling mode• Switch the appliance to fan only mode until the frost melts

LIMITED "IN HOME" WARRANTY

This quality product is warranted to be free from manufacturer's defects in material and workmanship, provided that the unit is used under the normal operating conditions intended by the manufacturer.

This warranty is available only to the person to whom the unit was originally sold by Danby Products Limited (Canada) or Danby Products Inc. (U.S.A.) (hereafter "Danby") or by an authorized distributor of Danby, and is non-transferable.

TERMS OF WARRANTY

Plastic parts are warranted for thirty (30) days from the date of purchase, with no extensions provided.

First 5 years During the first five (5) years, any functional parts of this product found to be defective, will be repaired or replaced, at warrantor's option, at no charge to the original purchaser.

To obtain service Contact the dealer where the unit was purchased, or contact the nearest authorized Danby service depot, where service must be performed by a qualified service technician. If service is performed on the unit by anyone other than an authorized service depot, all obligations of Danby under this warranty shall be void.

Boundaries of in-home service Danby reserves the right to limit the boundaries of "In Home Service" to the proximity of an authorized service depot. Any appliance requiring service outside the limited boundaries of "In Home Service", will be the consumer's responsibility to transport at their own expense to the original point of purchase or a service depot for repair. If the appliance is installed in a location that is 100 kilometers (62 miles) or more from the nearest service center, it must be delivered to the nearest authorized Danby Service Depot by the purchaser.

Transportation charges to and from the service location are not protected by this warranty and are the responsibility of the purchaser.

EXCLUSIONS

Save as herein provided, by Danby, there are no other warranties, conditions, representations or guarantees, express or implied, made or intended by Danby or its authorized distributors and all other warranties, conditions, representations or guarantees, including any warranties, conditions, representations or guarantees under any Sale of Goods Act or like legislation or statute is hereby expressly excluded. Save as herein provided, Danby shall not be responsible for any damages to persons or property, including the unit itself, howsoever caused or any consequential damages arising from the malfunction of the unit and by the purchase of the unit, the purchaser does hereby agree to indemnify and hold harmless Danby from any claim for damages to persons or property caused by the unit.

GENERAL PROVISIONS

No warranty or insurance herein contained or set out shall apply when damage or repair is caused by any of the following:

- 1) Power failure.
- 2) Damage in transit or when moving the appliance.
- 3) Improper power supply such as low voltage, defective house wiring or inadequate fuses.
- 4) Accident, alteration, abuse or misuse of the appliance such as inadequate air circulation in the room or abnormal operating conditions (ie. extremely high or low room temperature).
- 5) Use for commercial or industrial purposes (ie. If the appliance is not installed in a domestic residence).
- 6) Fire, water damage, theft, war, riot, hostility, acts of God such as hurricanes, floods etc.
- 7) Service calls resulting in customer education.
- 8) Improper Installation (ie. Building-in of a free standing appliance or using an appliance outdoors that is not approved for outdoor application, including but not limited to: garages, patios, porches or anywhere that is not properly insulated or climate controlled).

Proof of purchase date will be required for warranty claims; retain bills of sale. In the event that warranty service is required, present the proof of purchase to our authorized service depot.

Warranty Service
In Home

Danby Products Limited
PO Box 1778, Guelph, Ontario, Canada N1H 6Z9
Telephone: (519) 837-0920 FAX: (519) 837-0449

1-800-263-2629
07/23

Danby Products Inc.
PO Box 669, Findlay, Ohio, U.S.A. 45840
Telephone: (419) 425-8627 FAX: (419) 425-8629

Bienvenue

Bienvenue à la famille Danby. Nous sommes fiers de la qualité de nos produits et nous croyons en le service fiable. Nous vous suggérons de lire ce manuel d'utilisation avant de brancher votre nouvel appareil car il contient des informations importantes sur l'utilisation, la sécurité, le dépannage et la maintenance, afin d'assurer la fiabilité et la longévité de votre appareil.

Visitez **www.Danby.com** pour accéder aux outils d'autoservice, aux FAQ et bien plus encore. Pour obtenir de l'aide supplémentaire, composez **1-800-263-2629**.

Notez les informations ci-dessous; Vous aurez besoin de cette information pour obtenir un service sous garantie.

Vous devez fournir le reçu d'achat original pour valider votre garantie et recevoir le service.

Numéro de modèle: _____

Numéro de serie: _____

Date d'achat: _____

Besoin d'assistance?

Avant d'appeler pour service, voici quelques choses que vous pouvez faire pour nous aider à mieux vous servir.

Lire ce manuel du propriétaire:

Il contient des instructions pour vous aider à utiliser et à maintenir votre appareil correctement.

Si vous recevez un appareil endommagé:

Contactez immédiatement le revendeur ou l'entrepreneur qui vous a vendu l'appareil.

Gagnez du temps et de l'argent:

Avant d'appeler pour service, consultez la section de dépannage à la fin de ce manuel. Cette section vous aidera à résoudre les problèmes courants pouvant survenir.



1-800-26- Danby
(1-800-263-2629)



Consignes de sécurité importantes

LIRE ET SUIVRE TOUTES LES INSTRUCTIONS DE SÉCURITÉ



Remarque importante : Lisez attentivement ce manuel avant d'installer ou d'exploiter cet appareil. Assurez-vous de sauver le manuel pour référence future.

	MISE EN GARDE	Indique que le manuel d'utilisation doit être lu attentivement.
	MISE EN GARDE	Indique que le personnel de service doit manipuler cet équipement en se référant au manuel d'installation.
	MISE EN GARDE	Indique que les informations sont disponibles telles que le manuel d'utilisation ou le manuel d'installation.



**ATTENTION : RISQUE
D'INCENDIE
RÉFRIGÉRANT
INFLAMMABLE**

GARDEZ CES INSTRUCTIONS!



Consignes de sécurité importantes

LIRE ET SUIVRE TOUTES LES INSTRUCTIONS DE SÉCURITÉ



ATTENTION

- L'installation doit être effectuée conformément aux instructions d'installation. Une mauvaise installation peut provoquer des fuites d'eau, des chocs électriques ou un incendie.
- Utilisez uniquement les accessoires et pièces inclus et les outils spécifiés pour l'installation. L'utilisation de pièces non standard peut provoquer des fuites d'eau, des chocs électriques, des incendies et des blessures ou des dommages matériels.
- Assurez-vous que la prise que vous utilisez est mise à la terre et a la tension appropriée. Le cordon d'alimentation est équipé d'une fiche de mise à la terre à trois broches pour protéger contre les chocs. Les informations sur la tension se trouvent sur la plaque signalétique de l'unité.
- Votre appareil doit être utilisé dans une prise murale correctement mise à la terre. Si la prise murale que vous envisagez d'utiliser n'est pas correctement mise à la terre ou protégée par un fusible temporisé ou un disjoncteur (le fusible du disjoncteur nécessaire est déterminé par le courant maximum de l'unité. Le courant maximum est indiqué sur la plaque signalétique située sur l'unité), demandez à un électricien qualifié d'installer la prise appropriée.
- Installez l'appareil sur une surface plane et solide. Le non-respect de cette consigne peut entraîner des dommages ou un bruit et des vibrations excessifs.
- L'unité doit être maintenue libre de toute obstruction pour assurer un bon fonctionnement et pour atténuer les risques pour la sécurité.
- Ne modifiez pas la longueur du cordon d'alimentation et n'utilisez pas de rallonge pour alimenter l'unité.
- Ne partagez pas une seule prise avec d'autres appareils électriques. Une alimentation électrique incorrecte peut provoquer un incendie ou un choc électrique.
- N'installez pas votre climatiseur dans une pièce humide telle qu'une salle de bain ou une buanderie. Une exposition excessive à l'eau peut provoquer un court-circuit des composants électriques.
- N'installez pas l'unité dans un endroit qui pourrait être exposé à des gaz combustibles car cela pourrait provoquer un incendie.
- L'unité a des roues pour faciliter le déplacement. Veillez à ne pas utiliser les roues sur un tapis épais ou à rouler sur des objets car cela pourrait provoquer un basculement.
- N'utilisez pas un appareil tombé ou endommagé.
- L'appareil avec chauffage électrique doit avoir au moins 1 mètre d'espace par rapport aux matériaux combustibles.
- Ne touchez pas l'appareil avec les mains mouillées ou humides ou pieds nus.
- Si le climatiseur est renversé pendant son utilisation, éteignez l'appareil et débranchez-le immédiatement de l'alimentation principale. Inspectez visuellement l'appareil pour vous assurer qu'il n'y a pas de dommages. Si vous pensez que l'appareil a été endommagé, contactez un technicien ou un service client pour obtenir de l'aide.
- En cas d'orage, l'alimentation électrique doit être coupée pour éviter d'endommager la machine en raison de la foudre.
- Votre climatiseur doit être utilisé de manière à être protégé de l'humidité. Par exemple, condensation, éclaboussures d'eau, etc. Ne placez pas et ne stockez pas votre climatiseur là où il pourrait tomber ou être entraîné dans l'eau ou tout autre liquide. Débranchez immédiatement si cela se produit.
- Tout le câblage doit être effectué strictement conformément à l'emplacement du schéma de câblage à l'intérieur de l'unité.
- La carte de circuit imprimé de l'unité (PCB) est conçue avec un fusible pour fournir une protection contre les surintensités. Les spécifications du fusible sont imprimées sur le circuit imprimé.
- Lorsque la fonction de vidange de l'eau n'est pas utilisée, maintenez les bouchons de vidange supérieur et inférieur fermement installés dans l'unité. Les bouchons de vidange peuvent présenter un risque d'étouffement pour les enfants.

GARDEZ CES INSTRUCTIONS!



Consignes de sécurité importantes

LIRE ET SUIVRE TOUTES LES INSTRUCTIONS DE SÉCURITÉ



ATTENTION

- Cet appareil n'est pas destiné à être utilisé par des personnes (y compris des enfants) dont les capacités physiques, sensorielles ou mentales peuvent être différentes ou réduites, ou qui manquent d'expérience ou de connaissances, à moins que ces personnes ne reçoivent une supervision ou une formation pour faire fonctionner l'appareil par une personne responsable de leur sécurité. Les enfants doivent être surveillés pour s'assurer qu'ils ne jouent pas avec l'appareil. Les enfants doivent être surveillés à tout moment autour de l'unité.
- Si le cordon d'alimentation est endommagé, il doit être remplacé par le fabricant, son agent de service ou des personnes de qualification similaire afin d'éviter tout danger.
- Avant le nettoyage ou tout autre entretien, l'appareil doit être débranché de l'alimentation électrique.
- Ne retirez aucun couvercle fixe. N'utilisez jamais cet appareil s'il ne fonctionne pas correctement ou s'il est tombé ou est endommagé.
- Ne faites pas passer le cordon sous la moquette. Ne couvrez pas le cordon avec des tapis, des patins ou des revêtements similaires. Ne faites pas passer le cordon sous des meubles ou des appareils. Disposez les cordons loin de la circulation et à un endroit où ils ne risquent pas de trébucher.
- N'utilisez pas un appareil dont le cordon d'alimentation, la fiche, le fusible d'alimentation ou le disjoncteur sont endommagés. Jetez l'appareil ou renvoyez-le à un centre de service autorisé pour examen et / ou réparation.
- Pour réduire le risque d'incendie ou d'électrocution, n'utilisez pas ce climatiseur avec un dispositif de contrôle de vitesse à semi-conducteurs.
- L'appareil doit être installé conformément aux réglementations nationales en matière de câblage.
- Contactez le technicien de service agréé pour la réparation ou l'entretien de cet appareil.
- Contactez l'installateur de service autorisé pour l'installation de cet appareil.
- Ne pas couvrir ni obstruer les grilles d'entrée ou de sortie.
- N'utilisez pas ce produit pour des fonctions autres que celles décrites dans ce manuel d'instructions.
- Avant le nettoyage, coupez l'alimentation et débranchez l'appareil.
- Débranchez l'alimentation si des sons, des odeurs ou de la fumée étranges en proviennent.
- N'appuyez pas sur les boutons du panneau de commande avec autre chose que vos doigts.
- Ne retirez aucun couvercle fixe. N'utilisez jamais cet appareil s'il ne fonctionne pas correctement ou s'il est tombé ou est endommagé.
- N'utilisez pas et n'arrêtez pas l'appareil en insérant ou en retirant la fiche du cordon d'alimentation.
- N'utilisez pas de produits chimiques dangereux pour nettoyer ou entrer en contact avec l'unité. N'utilisez pas l'appareil en présence de substances inflammables ou de vapeurs telles que de l'alcool, des insecticides, de l'essence, etc.
- Transportez toujours votre climatiseur en position verticale et tenez-vous debout sur une surface stable et plane pendant l'utilisation.
- Contactez toujours une personne qualifiée pour effectuer les réparations. Si le cordon d'alimentation endommagé doit être remplacé par un nouveau cordon d'alimentation fourni par le fabricant du produit et non réparé.
- Tenez la fiche par la tête de la fiche d'alimentation lorsque vous la retirez.
- Éteignez l'appareil lorsqu'il n'est pas utilisé.

GARDEZ CES INSTRUCTIONS!



Consignes de sécurité importantes

LIRE ET SUIVRE TOUTES LES INSTRUCTIONS DE SÉCURITÉ



Remarque sur les gaz fluorés

- Les gaz à effet de serre fluorés sont contenus dans des équipements hermétiquement fermés. Pour des informations spécifiques sur le type, la quantité et l'équivalent CO2 en tonnes de gaz à effet de serre fluoré sur certains modèles. Veuillez vous référer à l'étiquette correspondante sur l'unité elle-même.
- L'installation, l'entretien, la maintenance et la réparation de cet appareil doivent être effectués par un technicien certifié.
- L'installation et le recyclage du produit doivent être effectués par un technicien certifié.

AVERTISSEMENT pour l'utilisation du réfrigérant R32

- N'utilisez pas de moyens pour accélérer le processus de dégivrage ou pour nettoyer autres que ceux recommandés par le fabricant.
- L'appareil doit être stocké dans une pièce sans sources d'allumage fonctionnant en permanence, par exemple, des flammes nues, un appareil à gaz en fonctionnement ou un radiateur électrique en fonctionnement.
- Ne pas percer ni brûler.
- Sachez que les réfrigérants peuvent ne pas contenir d'odeur.
- L'appareil doit être installé, utilisé et stocké dans une pièce avec une surface au sol en fonction de la quantité de réfrigérant à charger. Pour des informations spécifiques sur le type de gaz et la quantité, veuillez vous référer à l'étiquette correspondante sur l'unité elle-même. Lorsqu'il y a des différences entre l'étiquette et le manuel sur la description de la surface minimale de la pièce, la description sur l'étiquette prévaut.
- Le respect des réglementations nationales en matière de gaz doit être respecté.
- Gardez les ouvertures de ventilation libres de toute obstruction.
- L'appareil doit être stocké de manière à éviter tout dommage mécanique.
- Un avertissement indiquant que l'appareil doit être stocké dans une zone bien ventilée où la taille de la pièce correspond à la zone de la pièce spécifiée pour le fonctionnement.
- Toute personne impliquée dans le travail sur le circuit frigorifique doit être titulaire d'un certificat valide et à jour délivré par une autorité d'évaluation accréditée par l'industrie qui autorise sa compétence à manipuler les réfrigérants en toute sécurité conformément à une spécification d'évaluation reconnue par l'industrie. Exemples de travaux : pénétration dans le circuit frigorifique, ouverture de composants scellés, ouverture d'enceintes ventilées
- L'entretien ne doit être effectué que selon les recommandations du fabricant. La maintenance et les réparations nécessitant l'assistance d'autres personnes qualifiées doivent être effectuées sous la supervision de la personne compétente dans l'utilisation de réfrigérants inflammables.
- Veuillez suivre attentivement les instructions pour manipuler, installer, nettoyer et entretenir le climatiseur afin d'éviter tout dommage ou danger. Le réfrigérant inflammable R32 est utilisé dans ce climatiseur. Lors de l'entretien ou de la mise au rebut du climatiseur, le réfrigérant doit être récupéré correctement et ne doit pas être autorisé à se décharger directement dans l'air.
- Aucun feu ouvert ou dispositif comme un interrupteur susceptible de générer une étincelle / un arc ne doit se trouver autour du climatiseur pour éviter d'allumer le réfrigérant inflammable utilisé.
- Veuillez suivre attentivement les instructions pour stocker ou entretenir le climatiseur afin d'éviter tout dommage mécanique.
- Le réfrigérant inflammable -R32 est utilisé dans le climatiseur. Veuillez suivre attentivement les instructions pour éviter tout danger. Pour des informations spécifiques sur le type de gaz et la quantité, veuillez consulter l'étiquette correspondante sur l'unité elle-même.
- L'appareil doit être stocké dans une pièce sans flammes nues fonctionnant en continu (par exemple un appareil à gaz en fonctionnement) et sans sources d'inflammation (par exemple un radiateur électrique en fonctionnement).

Transport d'équipements contenant des fluides frigorigènes inflammables : Voir les règlements de transport.

Marquage des équipements à l'aide de panneaux : Voir les réglementations locales.

Élimination de l'équipement utilisant des réfrigérants inflammables : Voir les réglementations nationales.

Stockage des équipements / appareils : Le stockage de l'équipement doit être conforme aux instructions du fabricant.

Stockage des équipements emballés (invendus) : La protection de l'emballage de stockage doit être construite de manière à ce que les dommages mécaniques à l'équipement à l'intérieur de l'emballage ne provoquent pas de fuite de la charge de réfrigérant. Le nombre maximum d'équipements pouvant être stockés ensemble sera déterminé par les réglementations locales.

GARDEZ CES INSTRUCTIONS!



Consignes de sécurité importantes

LIRE ET SUIVRE TOUTES LES INSTRUCTIONS DE SÉCURITÉ



Informations sur le service

- 1. Chèques à la région:** Avant de commencer à travailler sur des systèmes contenant des frigorigènes inflammables, des contrôles de sécurité sont nécessaires pour réduire au minimum le risque d'inflammation. Pour réparer le système de réfrigération, les précautions suivantes doivent être respectées avant de procéder à des travaux sur le système.
- 2. Procédure de travail:** Les travaux doivent être effectués selon une procédure contrôlée, de manière à minimiser le risque de présence de gaz ou de vapeurs inflammables pendant l'exécution des travaux.
- 3. Zone de travail générale:** Tout le personnel de maintenance et les autres personnes travaillant dans la zone locale doivent être informés de la nature des travaux effectués. Les travaux dans des espaces confinés doivent être évités. La zone autour de l'espace de travail doit être divisée. Assurez-vous que les conditions dans la zone de travail ont été sécurisées en retirant tout matériau inflammable.
- 4. Vérification de la présence de réfrigérant:** Les zones doivent être vérifiées avec un détecteur de réfrigérant approprié avant et pendant le travail pour s'assurer que le technicien est conscient des atmosphères potentiellement inflammables. Assurez-vous que l'équipement de détection des fuites utilisé convient aux fluides frigorigènes inflammables, c'est-à-dire qu'il ne produit pas d'étincelles, est correctement scellé et de sécurité intrinsèque.
- 5. Présence d'extincteur:** Si des travaux à chaud doivent être effectués sur l'équipement de réfrigération ou sur toute pièce associée, un équipement d'extinction d'incendie approprié doit être disponible. Avoir un extincteur à poudre sèche ou au CO₂ adjacent à la zone de travail.
- 6. Aucune source d'inflammation:** Aucune personne effectuant des travaux en rapport avec un système de réfrigération impliquant l'exposition de tuyauteries contenant ou ayant contenu un réfrigérant inflammable ne doit utiliser une source d'inflammation de manière à entraîner un risque d'incendie ou d'explosion. Toutes les sources d'inflammation possibles, y compris le tabagisme, doivent être suffisamment éloignées du lieu d'installation, de réparation, de retrait et d'élimination, pendant lesquelles un réfrigérant inflammable peut éventuellement être rejeté dans l'espace environnant. Avant le début des travaux, la zone autour de l'équipement doit être inspectée pour s'assurer qu'il n'y a pas de danger d'inflammabilité ou de risque d'inflammation. Aucun signe de fumer ne doit être affiché.
- 7. Zone ventilée:** Assurez-vous que la zone est à l'air libre ou qu'elle est correctement ventilée avant de pénétrer dans le système ou d'effectuer des travaux à chaud. Une certaine ventilation doit être maintenue pendant la durée des travaux. La ventilation doit disperser en toute sécurité tout fluide réfrigérant libéré et de préférence l'expulser de l'extérieur vers l'atmosphère.
- 8. Contrôles à l'équipement de réfrigération:** Lorsque des composants électriques sont remplacés, ils doivent être adaptés à l'usage prévu et aux spécifications appropriées. Respectez à tout moment les directives du fabricant en matière d'entretien et de maintenance. En cas de doute, consultez le service technique du fabricant. Les contrôles suivants doivent être appliqués aux installations utilisant des réfrigérants inflammables:
 - La taille de la charge est conforme à la taille de la pièce dans laquelle les pièces contenant le réfrigérant sont installées.
 - Les machines de ventilation et les sorties fonctionnent de manière adéquate et ne sont pas obstruées.
 - Si un circuit de réfrigération indirect est utilisé, le circuit secondaire doit être vérifié pour la présence de réfrigérant.
 - Le marquage sur l'équipement continue d'être visible et lisible. Les marques et les signes qui deviennent illisibles doivent être corrigés.
 - Les tuyaux ou composants de réfrigération sont installés dans une position où ils ne risquent pas d'être exposés à une substance susceptible de corroder les composants contenant du réfrigérant, à moins que les composants ne soient construits avec des matériaux intrinsèquement résistants à la corrosion ou protégés de manière adéquate.
- 9. Contrôles aux appareils électriques:** La réparation et la maintenance des composants électriques doivent inclure les contrôles de sécurité initiaux et les procédures d'inspection des composants. S'il existe un défaut susceptible de compromettre la sécurité, aucune alimentation électrique ne doit être connectée au circuit jusqu'à ce que le problème soit résolu. Si le défaut ne peut pas être corrigé immédiatement mais qu'il est nécessaire de poursuivre le fonctionnement, une solution temporaire adéquate doit être utilisée. Cela doit être signalé au propriétaire de l'équipement afin que toutes les parties soient informées. Les contrôles de sécurité initiaux doivent inclure:
 - Que les condensateurs sont déchargés. Ceci doit être fait de manière sûre pour éviter la possibilité d'étincelles.
 - Qu'aucun composant ni câblage électrique sous tension ne soit exposé pendant le chargement, la récupération ou la purge du système.
 - Qu'il existe une continuité de la mise à la terre.

GARDEZ CES INSTRUCTIONS!



Les composants électriques scellés sont remplacés

1. Lors de la réparation de composants scellés, toutes les alimentations électriques doivent être débranchées de l'équipement utilisé avant toute dépose de couvercles scellés, etc. S'il est absolument nécessaire de prévoir une alimentation électrique de l'équipement pendant l'entretien, une détection des fuites fonctionnant en permanence doit être situé au point le plus critique pour avertir d'une situation potentiellement dangereuse.
2. Afin de garantir qu'en manipulant des composants électriques, le boîtier ne soit pas modifié de telle sorte que le niveau de protection soit affecté, une attention particulière doit être accordée aux éléments suivants:
 - Dommages aux câbles, nombre excessif de connexions, bornes non conformes aux spécifications d'origine, dommages aux joints, mauvais montage des presse-étoupes, etc.
 - Assurez-vous que l'appareil est bien monté.
 - Assurez-vous que les joints ou les matériaux d'étanchéité ne se sont pas dégradés de telle sorte qu'ils ne servent plus à empêcher la pénétration d'atmosphères inflammables. Les pièces de rechange doivent être conformes aux spécifications du fabricant.

Remarque: l'utilisation d'un produit d'étanchéité à base de silicone peut nuire à l'efficacité de certains types d'équipement de détection de fuites. Les composants de sécurité intrinsèque ne doivent pas nécessairement être isolés avant de travailler dessus.

Les composants à sécurité intrinsèque doivent être remplacés

N'appliquez aucune charge inductive ou capacitive permanente sur le circuit sans vous assurer que cela ne dépassera pas la tension et le courant autorisés pour l'équipement utilisé. Les composants à sécurité intrinsèque sont les seuls types sur lesquels on peut travailler tout en vivant dans une atmosphère inflammable. L'appareil d'essai doit avoir la cote correcte. Remplacez les composants uniquement par des pièces spécifiées par le fabricant. D'autres pièces peuvent provoquer l'inflammation de réfrigérant dans l'atmosphère par une fuite.

Le câblage

Vérifiez que le câblage ne sera pas soumis à l'usure, à la corrosion, à une pression excessive, aux vibrations, aux arêtes vives ou à tout autre effet néfaste sur l'environnement. La vérification doit également prendre en compte les effets du vieillissement ou des vibrations continues provenant de sources telles que les compresseurs ou les ventilateurs.

Détection de réfrigérants inflammables

En aucun cas, des sources d'inflammation potentielles ne doivent être utilisées pour rechercher ou détecter des fuites de réfrigérant. Une lampe à incandescence ou tout autre détecteur utilisant une flamme nue ne doit pas être utilisé. Les méthodes de détection des fuites suivantes sont jugées acceptables pour les systèmes contenant des réfrigérants inflammables. Des détecteurs de fuites électroniques peuvent être utilisés pour détecter les réfrigérants inflammables, mais leur sensibilité peut être insuffisante ou nécessiter un réétalonnage (l'équipement de détection doit être étalonné dans une zone exempte de réfrigérant). Assurez-vous que le détecteur n'est pas une source potentielle d'inflammation et qu'il est adapté au réfrigérant utilisé.



Consignes de sécurité importantes

LIRE ET SUIVRE TOUTES LES INSTRUCTIONS DE SÉCURITÉ



Méthodes de détection de fuite

Les méthodes de détection des fuites suivantes sont jugées acceptables pour les systèmes contenant des réfrigérants inflammables:

- Des détecteurs de fuites électroniques doivent être utilisés pour détecter les réfrigérants inflammables, mais la sensibilité peut ne pas être adéquate ou nécessiter un réétalonnage. L'équipement de détection doit être étalonné dans une zone sans réfrigérant. Assurez-vous que le détecteur n'est pas une source potentielle d'inflammation et qu'il convient au réfrigérant utilisé.
- L'équipement de détection de fuites doit être réglé sur un pourcentage de la LF du réfrigérant et doit être calibré avec le réfrigérant utilisé et le pourcentage de gaz approprié (25% maximum) est confirmé.
- Les fluides de détection des fuites peuvent être utilisés avec la plupart des réfrigérants, mais l'utilisation de détergents contenant du chlore doit être évitée car le chlore peut réagir avec le réfrigérant et corroder le cuivre ou les tuyauteries.
- Si une fuite est suspectée, toutes les flammes nues doivent être supprimées ou éteintes.
- Si une fuite de réfrigérant nécessitant un brasage est détectée, tout le réfrigérant doit être récupéré du système ou isolé au moyen de vannes d'arrêt dans une partie du système éloignée de la fuite. L'azote libre d'oxygène (OFN) doit ensuite être purgé à travers le système avant et pendant le processus de brasage.

Enlèvement et évacuation

Lorsque vous pénétrez dans le circuit de fluide frigorigène pour effectuer des réparations ou à toute autre fin, vous devez utiliser des procédures classiques. Cependant, il est important que la meilleure pratique soit suivie car l'inflammabilité est une considération. Les procédures suivantes doivent être respectées:

- Retirer le réfrigérant en toute sécurité en respectant les réglementations locales et nationales;
- Évacuer;
- Purger le circuit avec du gaz inerte (en option pour A2L);
- Évacuer (optionnel pour A2L).
- Rincer ou purger continuellement avec un gaz inerte lors de l'utilisation d'une flamme pour ouvrir le circuit ; et
- Ouvrir le circuit

La charge de réfrigérant doit être récupérée dans les bouteilles de récupération appropriées si la ventilation n'est pas autorisée par les codes locaux et nationaux. Pour les appareils contenant des réfrigérants inflammables, le système doit être purgé avec des réfrigérants ininflammables sans oxygène. Ce processus peut devoir être répété plusieurs fois. L'air comprimé ou l'oxygène ne doivent pas être utilisés pour purger les systèmes de réfrigération.

Pour les appareils contenant des réfrigérants inflammables, la purge des réfrigérants doit être réalisée en cassant le vide dans le système avec de l'azote sans oxygène et en continuant à remplir jusqu'à ce que la pression de travail soit atteinte, puis en ventilant dans l'atmosphère, et enfin en tirant vers le bas jusqu'au vide (optionnel pour A2L). Ce processus doit être répété jusqu'à ce qu'il n'y ait plus de réfrigérant dans le système (optionnel pour A2L). Lorsque la charge finale d'azote sans oxygène est utilisée, le système doit être mis à l'air libre jusqu'à la pression atmosphérique pour permettre le travail.

La sortie de la pompe à vide ne doit pas se trouver à proximité de sources d'inflammation potentielles et une ventilation doit être assurée.

GARDEZ CES INSTRUCTIONS!



Procédures de charge

Outre les procédures de chargement classiques, les exigences suivantes doivent être respectées:

- Assurez-vous que les différents réfrigérants ne soient pas contaminés lors de l'utilisation d'un équipement de charge. Les tuyaux ou les conduites doivent être aussi courts que possible pour minimiser la quantité de réfrigérant qu'ils contiennent.
- Les bouteilles doivent être maintenues debout.
- Assurez-vous que le système de réfrigération est mis à la terre avant de le charger avec du réfrigérant.
- Étiquetez le système lorsque le chargement est terminé, s'il ne l'est pas déjà.
- Un soin extrême doit être pris pour ne pas trop remplir le système de réfrigération.
- Avant de recharger le système, il doit être testé sous pression avec OFN. Le système doit être soumis à un test d'étanchéité à la fin du chargement mais avant la mise en service. Un contrôle d'étanchéité doit être effectué avant de quitter le site.

Déclassement

Avant d'effectuer cette procédure, il est essentiel que le technicien connaisse parfaitement l'équipement dans tous ses détails. Il est recommandé, conformément aux bonnes pratiques, que tous les réfrigérants soient récupérés en toute sécurité. Avant l'exécution de la tâche, un échantillon d'huile et de réfrigérant doit être prélevé au cas où une analyse serait nécessaire avant de réutiliser le réfrigérant récupéré. Il est essentiel que l'alimentation électrique soit disponible avant le début de la tâche.

- A. Familiarisez-vous avec l'équipement et son fonctionnement.
- B. Isoler le système électriquement.
- C. Avant de tenter la procédure, assurez-vous que:
 - Un équipement de manutention mécanique est disponible si nécessaire pour la manipulation des bouteilles de réfrigérant.
 - Tous les équipements de protection individuelle sont disponibles et utilisés correctement.
 - Le processus de récupération est supervisé à tout moment par une personne compétente.
 - L'équipement de récupération et les bouteilles sont conformes aux normes appropriées.
- D. Pomper le système de réfrigérant, si possible.
- E. Si le vide n'est pas possible, créez un collecteur afin que le réfrigérant puisse être éliminé de différentes parties du système.
- F. Assurez-vous que le cylindre est situé sur la balance avant la récupération.
- G. Démarrez la machine de récupération et utilisez-la conformément aux instructions du fabricant.
- H. Ne pas trop remplir les bouteilles. Pas plus de 80% de volume de charge liquide.
- I. Ne dépassez pas la pression de service maximale du cylindre, même temporairement.
- J. Lorsque les bouteilles ont été remplies correctement et que le processus est terminé, assurez-vous que les bouteilles et l'équipement sont retirés du site rapidement et que toutes les vannes d'isolement de l'équipement sont fermées.
- K. Le réfrigérant récupéré ne doit pas être chargé dans un autre système de réfrigération à moins d'avoir été nettoyé et vérifié.



Consignes de sécurité importantes

LIRE ET SUIVRE TOUTES LES INSTRUCTIONS DE SÉCURITÉ



Étiquetage

L'équipement doit porter une étiquette indiquant qu'il a été mis hors service et vidé du réfrigérant. L'étiquette doit être datée et signée. Assurez-vous qu'il y a des étiquettes sur l'équipement indiquant que celui-ci contient du réfrigérant inflammable.

Récupération

Lorsque vous retirez du fluide frigorigène d'un système, que ce soit pour un entretien ou une mise hors service, il est recommandé de procéder à l'élimination de tous les fluides frigorigènes en toute sécurité.

Lors du transfert du réfrigérant dans les bouteilles, assurez-vous que seul le récupérateur approprié récupère les bouteilles. Assurez-vous que le nombre correct de cylindres permettant de contenir la charge totale du système est disponible. Tous les cylindres à utiliser sont conçus pour le réfrigérant récupéré et étiquetés pour ce réfrigérant, c'est-à-dire des cylindres spéciaux pour la récupération du réfrigérant. Les bouteilles doivent être équipées d'une soupape de surpression et des vannes d'arrêt associées en bon état de fonctionnement. Les bouteilles de récupération vides sont évacuées et, si possible, refroidies avant la récupération.

L'équipement de récupération doit être en bon état de fonctionnement, avec un ensemble d'instructions concernant l'équipement disponible et doit être adapté à la récupération des réfrigérants inflammables. En outre, un jeu de balances étalonnées doit être disponible et en bon état de fonctionnement. Les flexibles doivent être complets avec des raccords débranchés sans fuite et en bon état. Avant d'utiliser la machine de récupération, vérifiez qu'elle est en bon état de fonctionnement, correctement entretenue et que tous les composants électriques associés sont scellés pour éviter toute inflammation en cas de fuite du réfrigérant. Consultez le fabricant en cas de doute.

Le fluide frigorigène récupéré doit être renvoyé au fournisseur de fluide frigorigène dans la bouteille de récupération appropriée et la note de transfert de déchets correspondante doit être préparée. Ne mélangez pas les réfrigérants dans les unités de récupération et en particulier dans les bouteilles. Si des compresseurs ou des huiles de compresseurs doivent être éliminés, assurez-vous qu'ils ont été évacués à un niveau acceptable pour vous assurer que le réfrigérant inflammable ne reste pas dans le lubrifiant. Le processus d'évacuation doit être effectué avant de renvoyer le compresseur aux fournisseurs. Seul un chauffage électrique du corps du compresseur doit être utilisé pour accélérer ce processus. Lorsque l'huile est vidangée d'un système, elle doit être effectuée en toute sécurité.

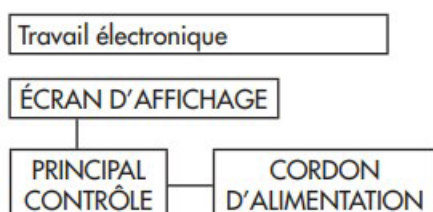

AVERTISSEMENT: Avant d'effectuer tout travail électrique ou de câblage, éteignez la puissance principale du système.

Remarque: les schémas sont uniquement à des fins d'explication. Votre appareil peut être légèrement différent. La forme réelle doit prévaloir.

GARDEZ CES INSTRUCTIONS!

INSTRUCTIONS D'INSTALLATION

DIMENSIONS

Cet appareil mesure 42 pouces (106,7 cm) de largeur, 16 pouces (40,6 cm) de hauteur et 21 pouces (53,2 cm) de profondeur.

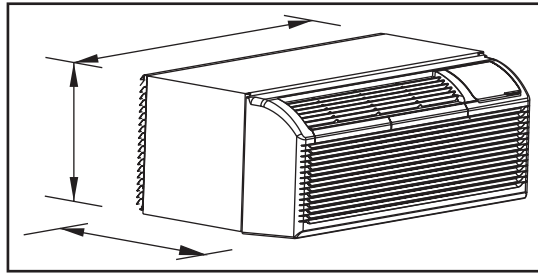

DOUILLE MURALE

Tous les manchons muraux utilisés pour installer le climatiseur doivent être en bon état structurel et comporter une grille arrière qui se fixe solidement au manchon ou à la bride du manchon pour fixer l'appareil.

Installez le manchon mural conformément aux instructions d'installation du manchon mural. Lors de l'installation du manchon, assurez-vous qu'il n'y a rien à moins de 20 pouces (51 cm) de l'avant ou de l'arrière de l'appareil qui pourrait interférer avec le rayonnement thermique et le flux d'air d'évacuation.

Nécessaire pour une nouvelle installation : Manchon mural PTAC DPSL120B1W - manchon mural vendu séparément.

POSITIONNEMENT DE L'INSTALLATION

Veillez consulter l'image ci-dessous pour connaître toutes les mesures nécessaires à l'installation correcte de l'appareil.

- L'angle de chute entre l'avant et l'arrière de l'appareil est d'environ 3° à 4° afin de permettre une bonne évacuation des eaux.
- L'avant de l'appareil doit être situé à plus de 12,2 - 16 cm (4-13/16 - 6-5/15 pouces) du sol

Remarque : Veillez à ce qu'aucun obstacle (y compris, mais sans s'y limiter, des buissons, des arbres, des éléments décoratifs) ne bloque la sortie d'air à l'arrière de l'appareil.

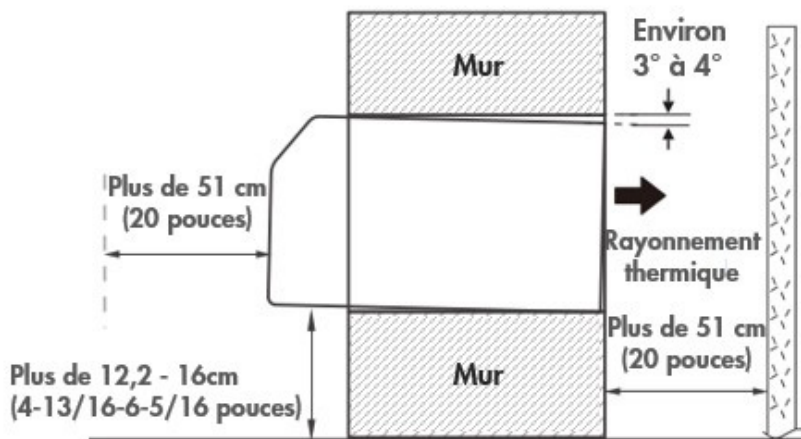

INSTRUCTIONS D'INSTALLATION

INSTALLATION

1. Retirez le panneau avant. Tirez sur le bas pour le dégager des languettes, puis soulevez-le.
2. Retirez la vis de transport de la porte de ventilation.
3. Tournez le levier de commande de ventilation pour ouvrir ou fermer la porte de ventilation. Lorsque le levier de commande de ventilation est réglé sur «fermer», seul l'air à l'intérieur de la pièce circule. Lorsque le levier de commande de ventilation est réglé sur «ouvert», l'air extérieur sera aspiré dans la pièce. Cela peut réduire l'efficacité du chauffage ou de la climatisation.
4. Soulevez l'appareil et faites-le glisser dans le manchon mural jusqu'à ce qu'il soit bien en place contre la paroi avant du manchon, puis fixez-le à l'aide de quatre vis insérées dans les orifices de la bride.
5. Réinstallez le panneau avant. Placez les onglets sur le rail supérieur et poussez vers le bas jusqu'à ce que le panneau s'enclenche.

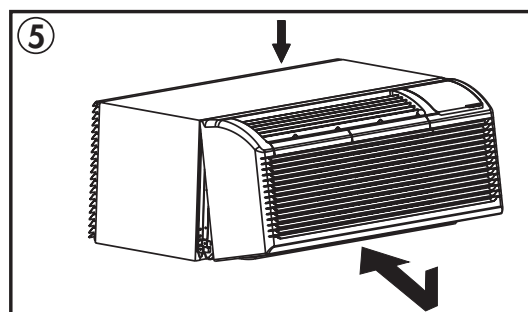
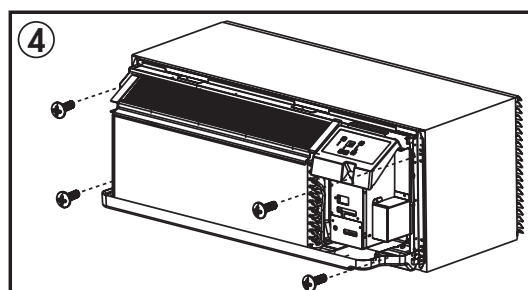
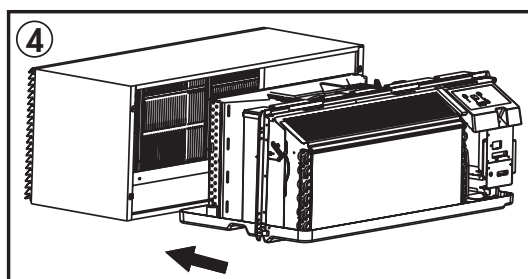
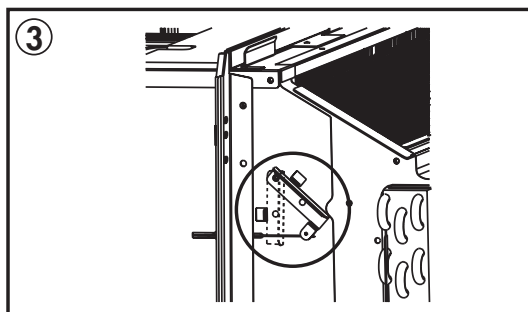
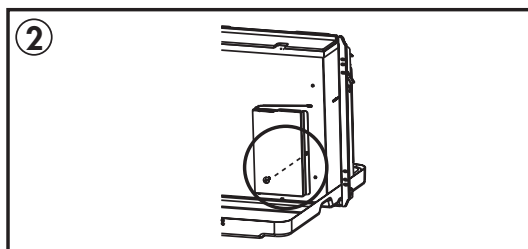
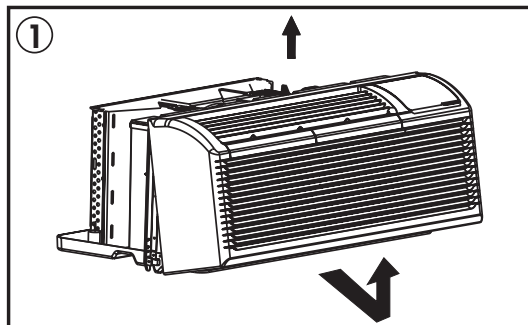

CORDON D'ALIMENTATION

Le cordon d'alimentation contient un dispositif de courant qui détecte les dommages causés au cordon d'alimentation.

Vérification du cordon d'alimentation

1. Branchez l'appareil.
2. La tête de la fiche du bloc d'alimentation comporte DEUX boutons. Appuyez sur le bouton TEST, vous entendrez un clic lorsque le bouton RESET sortira.
3. Appuyez à nouveau sur le bouton RESET, vous entendrez un déclic lorsque le bouton s'enclenchera.
4. Le cordon d'alimentation alimente maintenant l'appareil en électricité. Sur certains appareils, cela est également indiqué par une lumière sur la tête de la fiche.

Remarques:

- Assurez-vous toujours que le bouton RESET est enfoncé pour un fonctionnement correct.
- Si le cordon d'alimentation ne se réinitialise pas lorsque le bouton TEST est enfoncé ou s'il ne peut pas être réinitialisé, il doit être remplacé.
- Si le cordon d'alimentation est endommagé, il ne peut être réparé. Il DOIT être remplacé.

INSTRUCTIONS D'INSTALLATION

INTERRUPTEUR DIP

Les commandes du commutateur DIP sont situées derrière le panneau avant par une ouverture située sous le panneau de commande. Retirez le panneau avant pour accéder aux commutateurs DIP.

Les commutateurs DIP sont accessibles sans ouvrir le boîtier de commande.

L'appareil doit être débranché avant de régler les commutateurs DIP.

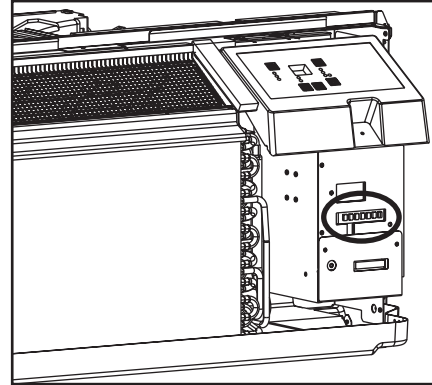

CONFIGURATIONS DE DIP SWITCH

Voir le tableau ci-dessous pour connaître les configurations et les fonctions des commutateurs DIP.

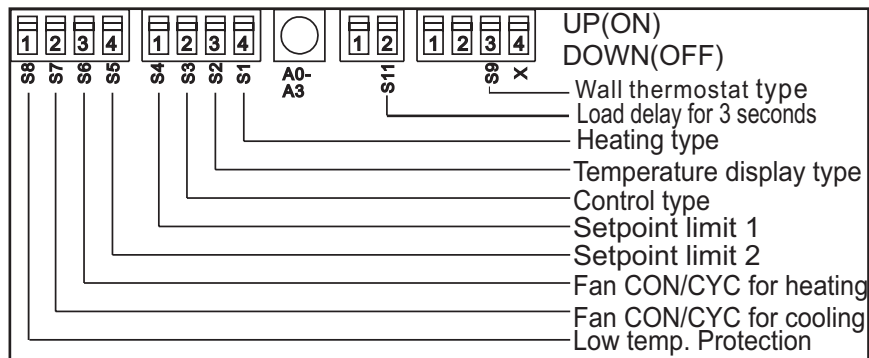

Nombre	UP (ON)	DOWN (OFF)	Remarques
S1	Chauffage électrique seulement	Chaleur électrique et pompe	Modèle à pompe à chaleur uniquement
S2	Affichage de la température °F	Affichage de la température °C	
S3	Activer le thermostat mural	Activer le panneau de contrôle	
S4*S5	UP*UP: 61°F ~ 86°F (16°C ~ 30°C) UP*DOWN: 65°F ~ 78°F (18°C ~ 26°C) DOWN*UP: 63°F ~ 80°F (17°C ~ 27°C) DOWN*DOWN: 68°F ~ 75°F (20°C ~ 24°C)		La configuration de S4 et S5 se combine pour sélectionner la plage de points de consigne
S6	Fonctionnement continu du ventilateur pour le chauffage	Cycle du ventilateur pour le chauffage	
S7	Fonctionnement continu du ventilateur pour le refroidissement	Cycle du ventilateur pour le refroidissement	
S8	Activer la protection contre les basses températures	Désactiver la protection contre les basses températures	
S9 (S3 UP)	Utilisez certains types de thermostat mural	Utilisez un autre thermostat mural PTAC	Consultez l'agent de vente ou le fabricant pour plus de détails.
S9 (S3 DOWN)	Utiliser le panneau de contrôle uniquement	Utilisez le panneau de commande ou certains types de thermostat mural	
Sw11	Délai de chargement pendant 3 secondes	Normal	Optionnel

INSTRUCTIONS D'UTILISATION

CONFIGURATIONS DE DIP SWITCH PAR COMMANDE DE PANNEAU

1. Éteignez l'appareil.
2. Appuyez simultanément sur les boutons contrôle de température et maintenez-les enfoncés pendant 3 secondes pour activer la configuration du commutateur DIP via le panneau de commande.
3. Voir le tableau ci-dessous pour les configurations et les fonctions des commutateurs DIP par panneau de commande.
4. L'écran affichera deux nombres. Le nombre en haut à gauche concerne les commutateurs DIP, le nombre en bas à droite concerne les fonctions.
5. Appuyez sur le bouton d'augmentation pour régler les commutateurs DIP. Appuyez sur le bouton de diminution pour définir les fonctions.
6. Appuyez simultanément sur les boutons contrôle de température et maintenez-les enfoncés pendant 3 secondes pour confirmer les choix. L'appareil reviendra à fonctionner normalement après 30 secondes sans entrée.

Remarque: la fenêtre d'affichage à diodes électroluminescentes indique «00» lors du premier passage en mode de réglage. Placez les commutateurs en séquence, un à la fois.

Remarque: pour activer la fonction de contrôle de la réception, réglez le commutateur DIP SW7 sur «DOWN (OFF)», puis réglez le contrôle du panneau sur «A0».

Nombre	Haut (gauche)	Bas (droite)		Remarques
/	0	1 - par panneau de contrôle	0 - par commutateurs DIP	
S1	1	1 - chauffage électrique seulement	0 - chaleur électrique et pompe	Modèle à pompe à chaleur uniquement
S2	2	1 - affichage en °F	0 - affichage °C	
S3*S9	3	3 - utiliser le panneau de commande ou certains types de thermostat mural 2 - utiliser certains types de thermostat mural 1 - utilisez un autre thermostat mural PTAC 0 - utiliser le panneau de commande		Consultez l'agent de vente ou le fabricant pour plus de détails.
S4*S5	4	4 - 62°F ~ 86°F (17°C ~ 30°C) 3 - 60°F ~ 86°F (16°C ~ 30°C) 2 - 65°F ~ 78°F (18°C ~ 26°C) 1 - 63°F ~ 80°F (17°C ~ 27°C) 0 - 68°F ~ 75°F (20°C ~ 24°C)		
S6	6	1 - ventilateur continu pour le chauffage	0 - cycle du ventilateur pour le chauffage	Non disponible pour "utiliser un autre thermostat mural PTAC"
S7	7	1 - ventilateur continu pour le refroidissement	0 - cycle du ventilateur pour le refroidissement	
S8	8	1 - protection contre les basses températures	0 - désactiver la protection contre les basses températures	Optionnel
SW7	A	1 - contrôle de la réception activé	0 - désactiver le contrôle de la réception	Optionnel
Sw11	B	1 - délai de chargement pendant 3 secondes	0 - normal	Optionnel

INSTRUCTIONS D'UTILISATION

TERMINAL DE THERMOSTAT MURAL

Remarque: L'utilisation d'un thermostat mural est facultative.

Important: Seul le personnel formé et qualifié doit accéder au panneau électrique de l'appareil et installer les accessoires électriques. Contactez un entrepreneur, revendeur ou distributeur en électricité local pour obtenir de l'aide.

Routage des fils du thermostat

Le fil du thermostat est fourni sur place. Le calibre de fil recommandé est un fil de thermostat solide de calibre 18 à 20.

Remarque: Il est recommandé d'acheminer des câbles supplémentaires vers l'appareil au cas où ils seraient endommagés pendant l'installation. Le fil du thermostat doit toujours être passé autour ou en dessous, jamais à travers la gaine murale. Le fil doit être acheminé derrière le panneau avant vers le connecteur de terminal facilement accessible.

Tirez le commutateur DIP sur la position BAS (OFF).

Insérez le connecteur de fil du thermostat mural dans la borne appropriée selon les différentes formes, comme indiqué.

A: commutateur dip
B: terminal

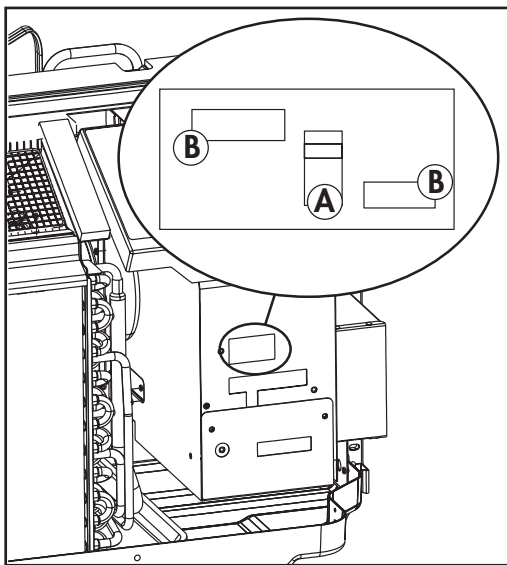

PTAC Autre Thermostat Mural

Retirez les deux vis comme indiqué et abaissez le panneau de protection.

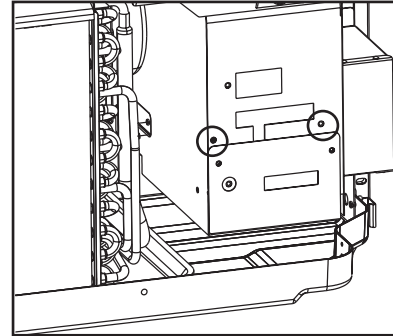

Terminal d'un autre thermostat mural PTAC (MODE A)

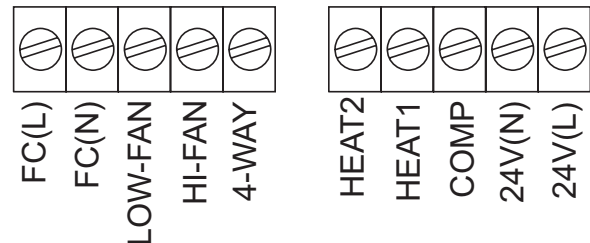

Terminal d'un autre thermostat mural PTAC (MODE B)

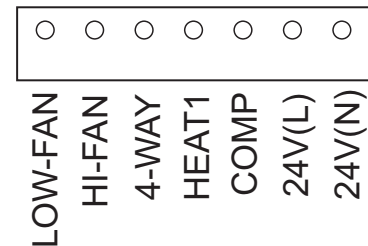

Attention: le non-respect de cette mise en garde peut entraîner des dégâts matériels ou une utilisation incorrecte du matériel. Un câblage incorrect peut endommager les composants électroniques. Le bus commun n'est pas autorisé. Des dommages ou un fonctionnement erratique peuvent en résulter.

INSTRUCTIONS D'UTILISATION

COMMANDE DE BUREAU AVANT

Remarque: l'utilisation du commande de bureau avant est facultative.

Le contrôleur peut gérer un signal de commutation provenant des entrées FC (L) et FC (N), appelé contrôle de la réception. L'entrée doit être 24VAC. Si le système ne reçoit pas de signal 24 VCA, il s'éteindra; sinon, l'appareil fonctionne en mode de contrôle normal.

Le commutateur DIP peut contrôler la fonction de contrôle de la réception. Si le commutateur DIP est en position basse, l'appareil s'éteindra sinon il fonctionnera normalement.

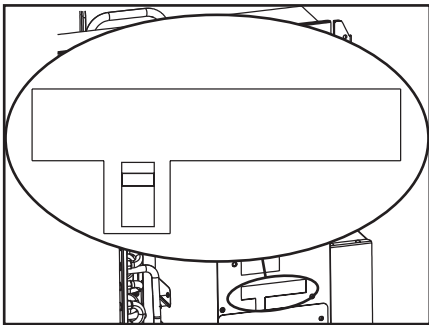

EXIGENCES SUPPLÉMENTAIRES

- Utilisez un terminal à 4 voies pour le raccordement de la pompe à chaleur uniquement.
- Le thermostat mural doit être une vanne 4 voies à inversion de chauffage.
- Pour les thermostats qui ont une seule sortie de vitesse du ventilateur (activée ou automatique), la vitesse du ventilateur est déterminée par la manière dont le connecteur de terminal est câblé. Si vous souhaitez un ventilateur faible, câblez la sortie G du thermostat à (LOW-FAN) sur le bornier de l'appareil. Si vous souhaitez un haut ventilateur, câblez la sortie G du thermostat à (HI-FAN) sur le bornier de l'appareil.
- La plage de température de consigne du thermostat mural doit correspondre à la plage de réglage du commutateur DIP.
- Le type de thermostat mural doit être réglé en fonction du type d'appareil ; pompe à chaleur ou pas de pompe à chaleur.
- Si le thermostat mural n'a qu'une sortie de chauffage électrique, connectez les deux bornes de HEAT 1 et HEAT 2, l'appareil peut faire fonctionner deux appareils de chauffage électriques (uniquement si l'appareil est équipé de deux appareils de chauffage électriques). Sinon, utilisez un appareil de chauffage électrique.
- Ne retirez pas le panneau de commande.
- Si l'appareil est contrôlé par un thermostat mural, placez le couvercle fourni sur le panneau de commande comme indiqué ci-dessous.

Remarque: Lorsque l'écran affiche «LC», cela signifie que les boutons du panneau de commande ne sont pas disponibles et que l'appareil doit être contrôlé par le thermostat mural auquel il est connecté.

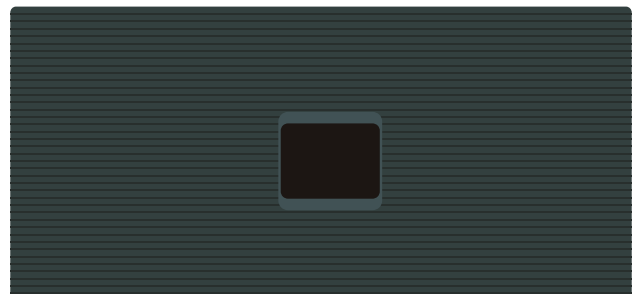

This unit is controlled by a wall mounted thermostat
Cette unité est contrôlée par un thermostat mural

INSTRUCTIONS D'UTILISATION

PANNEAU DE CONTRÔLE

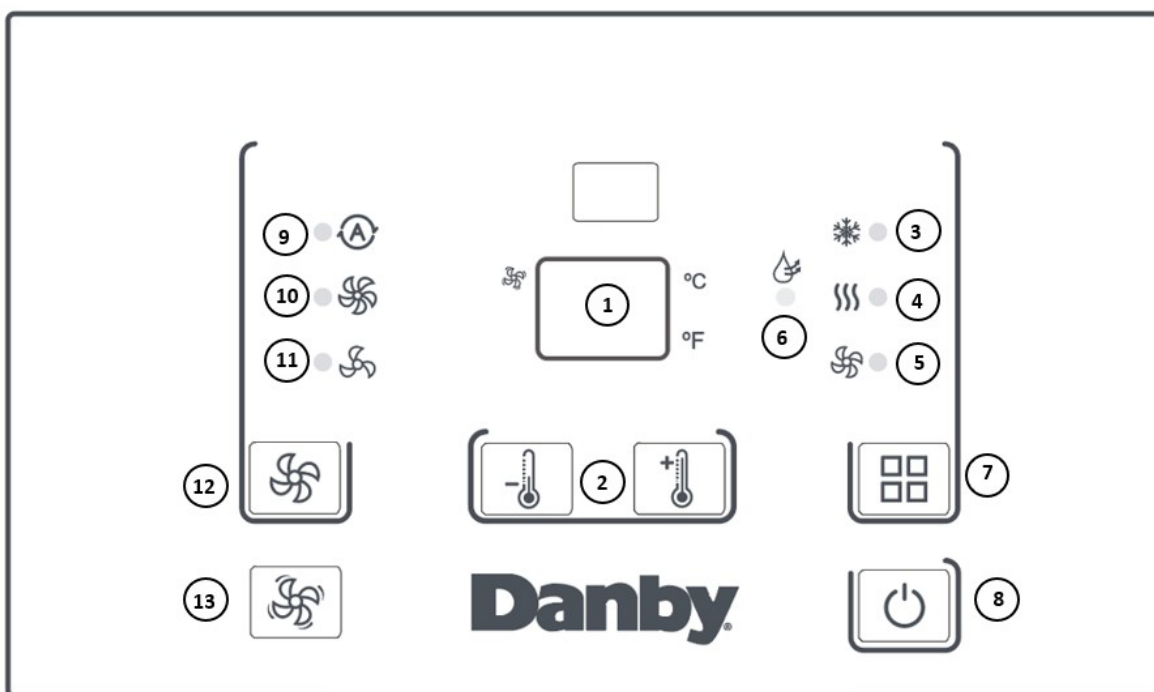

- 1. Panneau d'affichage :** Affiche la température réglée. En mode ventilateur, il affiche la température ambiante. Pour modifier l'échelle de température affichée, appuyez simultanément sur les touches haut et bas pendant trois secondes.
- 2. Boutons contrôle de température:** Utilisé pour régler la température de consigne par incréments de 1°.
- 3. Voyant du mode refroidissement :** S'allume lorsque le mode refroidissement est sélectionné.
- 4. Voyant du mode chauffage :** S'allume lorsque le mode chauffage est sélectionné.
- 5. Voyant du mode ventilateur :** S'allume lorsque le mode ventilateur est sélectionné.
- 6. Voyant du mode sec :** S'allume lorsque le mode sec est sélectionné.
- 7. Bouton de mode :** Utilisé pour choisir le mode de fonctionnement. Les voyants indiquent le mode choisi : froid, chaud, sec ou ventilateur.
- 8. Bouton d'alimentation :** Utilisé pour allumer ou éteindre l'appareil.
- 9. Voyant du mode automatique :** S'allume lorsque le mode automatique est sélectionné.
- 10. Voyant de vitesse élevée du ventilateur :** S'allume lorsque la vitesse élevée du ventilateur est sélectionnée.
- 11. Voyant de faible vitesse du ventilateur :** S'allume lorsque la faible vitesse du ventilateur est sélectionnée.
- 12. Bouton du ventilateur :** Utilisé pour régler la vitesse du ventilateur. Le ventilateur peut être réglé sur basse, haute et automatique. Les voyants indiquent la vitesse choisie pour le ventilateur.
- 13. Bouton du ventilateur continu :** En mode refroidissement, appuyez sur cette touche pour faire fonctionner le ventilateur en continu.

INSTRUCTIONS D'UTILISATION

MODES DE FONCTIONNEMENT

Vous avez le choix entre trois modes de fonctionnement. Appuyez plusieurs fois sur le bouton Mode pour choisir le mode souhaité. Le témoin lumineux adjacent s'allumera pour indiquer quel mode a été sélectionné.

- **Mode de refroidissement**

Choisissez le mode refroidissement pour définir la fonction de refroidissement. Utilisez les boutons haut et bas pour choisir la température désirée. Lorsque le mode de refroidissement est sélectionné, la vitesse du ventilateur peut être ajustée en appuyant sur le bouton du ventilateur.

- **Mode de chauffage**

Choisissez le mode de chauffage pour régler la fonction de chauffage. Utilisez les boutons haut et bas pour choisir la température désirée.

- **Mode ventilateur**

Choisissez le mode ventilateur pour faire fonctionner le ventilateur interne sans activer la fonction de refroidissement. Appuyez plusieurs fois sur le bouton du ventilateur pour choisir la vitesse du ventilateur : faible, élevée ou automatique. La vitesse du ventilateur passe d'un réglage à l'autre chaque fois que l'on appuie sur la touche et le voyant associé s'allume.

- **Mode sec**

Choisissez le mode sec pour régler la fonction sèche. Le climatiseur fonctionne généralement comme un déshumidificateur. Comme l'espace déshumidifié est fermé ou scellé, un certain degré de refroidissement est attendu.

Remarques:

1. Le mode chauffage ne peut pas être utilisé en même temps que le mode séchage.
2. La vitesse du ventilateur est automatiquement réglée sur "Low" et ne peut pas être ajustée.

FONCTIONS

Mode automatique : La vitesse du ventilateur s'ajuste automatiquement en fonction de la température réglée et de la température ambiante.

Ventilateur constant : En mode froid, appuyez sur la touche pour activer ou désactiver la fonction de ventilateur constant. Lorsque la fonction est activée, le voyant du ventilateur constant s'allume et le ventilateur fonctionne en continu. Lorsque la fonction est désactivée, le voyant s'éteint et le ventilateur fonctionne en tandem avec le compresseur.

Fonction de verrouillage du panneau : Appuyez simultanément sur le bouton d'alimentation et le bouton du ventilateur constant et maintenez-les enfoncés pendant 5 secondes. L'écran affiche "LL" lorsque le panneau de commande est verrouillé. Répétez l'opération pour déverrouiller le panneau de commande.

FILTRE À AIR

Les filtres à air doivent être nettoyés toutes les deux semaines environ. Les filtres à air peuvent nécessiter un nettoyage plus fréquent en cas de présence importante de squames ou de fourrure dans l'air.

Les filtres à air sont situés derrière la grille d'admission avant. Saisissez chaque filtre par le centre et sortez-les en les tirant vers le haut.

Utilisez un aspirateur muni d'une brosse douce pour éliminer les gros débris et la poussière accumulés dans les filtres à air.

Lavez les filtres dans de l'eau tiède et savonneuse, à une température inférieure à 40°C (104°F), ou utilisez un produit de nettoyage neutre.

Rincez les filtres à l'eau claire et séchez-les soigneusement avant de les réinstaller dans l'appareil.

Remarque: Ne pas faire fonctionner l'appareil si les filtres à air ne sont pas installés.

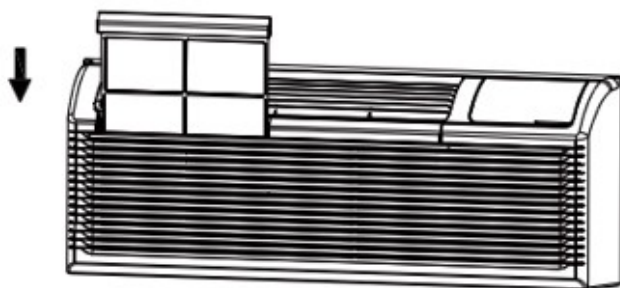
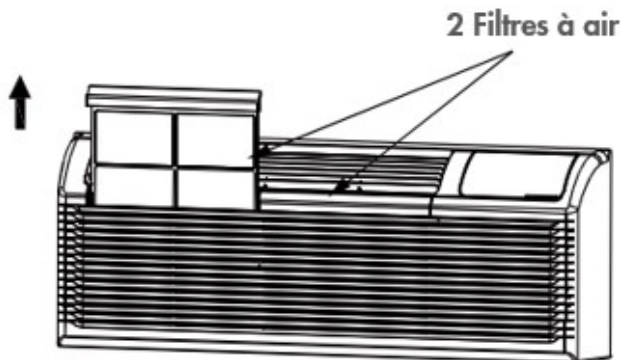

FILTRE DE LA PORTE DE VENTILATION

Le filtre de la porte de ventilation doit être nettoyé environ deux fois par an ou selon les besoins.

Utilisez un aspirateur muni d'une brosse douce pour enlever les gros débris ou la poussière accumulés dans le filtre de la porte de ventilation.

Lavez le filtre dans de l'eau tiède et savonneuse, à une température inférieure à 40°C (104°F), ou utilisez un produit de nettoyage neutre.

Rincez le filtre à l'eau claire et séchez-le soigneusement avant de le réinstaller dans l'appareil.

Si la porte de ventilation est ouverte, l'accès au filtre nécessite de retirer l'appareil du manchon du mur.

1. Veillez à retirer la vis d'expédition de la porte de ventilation
2. Tourner le levier de commande de l'évent pour ouvrir la porte de ventilation
3. Retirer les quatre vis du filtre de la porte de ventilation
4. Retirez le fil d'acier de la porte de ventilation de l'orifice de la porte de ventilation
5. Retirer la porte de ventilation et le filtre
6. Nettoyez le filtre et séchez-le soigneusement avant de le remettre en place
7. Remplacer la porte de ventilation et le filtre
8. Réinstaller les quatre vis
9. Réinsérer le fil d'acier de la porte de ventilation dans la cale de la porte de ventilation

Remarques:

- Ne pas faire fonctionner l'appareil si le filtre de la porte de ventilation n'est pas installé.
- Éteignez l'appareil avant de nettoyer le filtre de la porte de ventilation.

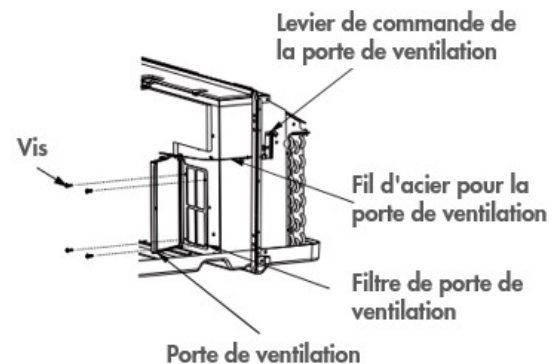

NETTOYAGE

Pour éviter tout risque d'électrocution, assurez-vous que l'appareil est débranché avant d'effectuer un nettoyage ou une maintenance.

L'extérieur de l'appareil peut être nettoyé avec un chiffon doux ou avec un chiffon tiède et humide si nécessaire.

N'utilisez pas d'essence, de benzène, de diluant ou de tout autre produit chimique pour nettoyer cet appareil car ces substances peuvent endommager la finition et la déformation des pièces en plastique.

Ne versez jamais d'eau directement sur l'appareil, car cela entraînera une détérioration des composants électriques et de l'isolation des câbles.

CODES D'ERREUR

Si l'un des codes d'erreur ci-dessous apparaît à l'écran, débranchez l'appareil, puis rebranchez-le. Si le code d'erreur persiste, contactez le service d'assistance.

E0 - défaillance du paramètre EEPROM

E3 - erreur de blocage du ventilateur

E4 - Erreur de communication entre la commande principale et l'affichage

AS - erreur du capteur de température ambiante

ES - erreur du capteur de température de l'évaporateur

CS - erreur du capteur de température du condenseur

OS - erreur du capteur de température extérieure

HS - erreur de capteur de température d'échappement

LE - erreur de contrôleur de fil

LO - la température ambiante est inférieure à 0°C/32°F

HI - la température ambiante est supérieure à 37°C/99°F

FP - protection basse température

Codes de contrôle (sur certains modèles)

LC - Le(s) bouton(s) de réglage du panneau de commande n'est (ne sont) pas disponible(s). L'appareil ne peut être réglé qu'à l'aide de la télécommande.

FC - sur le panneau de commande et la télécommande ne sont pas disponibles. L'appareil ne peut être réglé qu'à l'aide de la COMMANDE DU BUREAU FRONTAL.

DÉPANNAGE

Danby soins du consommateur: 1-800-263-2629

Heures d'ouverture:

Lundi à Jeudi 8 h 30 à 18 h, heure normale de l'Est

Vendredi de 8 h 30 à 16 h, heure normale de l'Est

Les informations contenues dans ce manuel sont sujettes à modification sans préavis.

PROBLÈME	CAUSE POSSIBLE
L'appareil ne fonctionnera pas	<ul style="list-style-type: none">• La fiche n'est pas complètement insérée dans la prise murale• Fusible soufflé ou disjoncteur
Refroidissement insuffisant	<ul style="list-style-type: none">• Le filtre à air est sale• Flux d'air bloqué• La taille de l'appareil est trop petite pour l'application
Bruit	<ul style="list-style-type: none">• Support inadéquat dans l'installation de fenêtres
Les odeurs	<ul style="list-style-type: none">• Formation de moisissure sur des surfaces intérieures humides• Placer un comprimé d'algaïcide dans un moule de base; poussez la tablette à travers la grille de chaque côté de l'appareil
L'eau s'écoule à l'intérieur	<ul style="list-style-type: none">• L'appareil n'est pas correctement incliné pour permettre à l'eau de s'écouler vers l'extérieur
Eau dégouttant à l'extérieur	<ul style="list-style-type: none">• Sur des jours très chauds ou humides, l'eau qui goutte à l'arrière de l'appareil est normale
Accumulation de givre	<ul style="list-style-type: none">• Lorsque les températures extérieures sont inférieures à 18,3°C (65°F), une gelée peut se former lorsque l'appareil est en mode refroidissement• Mettez l'appareil en mode ventilateur seulement jusqu'à ce que le givre fond

GARANTIE LIMITÉE POUR APPAREIL ÉLECTROMÉNAGER RÉSIDENTIEL

Le fabricant garantit ce produit contre les défauts de matériaux et de fabrication, à condition que celui-ci soit utilisé dans des conditions normales telles que prévues par le fabricant.

La garantie est non transférable et offerte seulement au premier acheteur du produit auprès de Danby Products Limited (Canada) ou Danby Products Inc. (États-Unis) (ci-après « Danby ») ou d'un distributeur autorisé de Danby.

MODALITÉS DE LA GARANTIE

Les pièces de plastique sont garanties pendant trente (30) jours à compter de la date d'achat; aucune prolongation.

Cinq premières années Durant les cinq (5) premières années, toute pièce fonctionnelle reconnue défectueuse sera réparée ou remplacée, à la discrétion du fabricant, sans frais pour l'acheteur original.

Demande de service Communiquer avec le distributeur à qui le produit a été acheté ou le centre de service autorisé Danby le plus proche; le service doit être fait par un technicien qualifié du centre, sans quoi Danby ne sera tenue de respecter aucune des obligations de la présente garantie.

Territoire du service à domicile Danby se réserve le droit de fixer des limites géographiques au « service à domicile » selon la proximité d'un centre de service autorisé. Pour tout service sur un appareil situé hors du territoire établi, il reviendra à l'acheteur d'apporter à ses frais l'appareil au point de vente original ou au centre de service pour réparation. Si l'appareil se trouve à 100 km (62 miles) ou plus d'un centre de service, l'acheteur doit le faire expédier au centre autorisé Danby le plus proche.

Les frais de transport (aller et retour) au centre de service ne sont pas couverts par la garantie et incombent à l'acheteur.

EXCLUSIONS

À moins d'indications contraires données aux présentes par Danby, le produit n'est l'objet d'aucune autre garantie, condition, déclaration ou assertion, expresse ou tacite, de la part de Danby ou de ses distributeurs autorisés. Est donc expressément exclue toute autre garantie, condition, déclaration ou assertion, notamment celles prévues par une loi sur la vente de biens ou une autre disposition législative semblable. Sauf indications contraires aux présentes, Danby n'est pas responsable des dommages personnels ou matériels, y compris ceux au produit lui-même, quelle qu'en soit la cause, ni des dommages découlant d'une défaillance de l'appareil. Par l'achat du produit, l'acheteur accepte d'indemniser et de dégager de toute responsabilité Danby pour toute réclamation relative aux dommages personnels ou matériels imputables à l'appareil.

DISPOSITIONS GÉNÉRALES

Toute garantie ou assurance incluse ou décrite aux présentes ne s'applique pas si les dommages ou les bris à réparer découlent d'une des situations suivantes :

- 1) Panne de courant
- 2) Dommage pendant le transport ou le déplacement de l'appareil
- 3) Source d'alimentation inadéquate (p. ex. tension faible, câblage résidentiel défectueux ou fusibles inadéquats)
- 4) Accident impliquant l'appareil ou altération ou utilisation abusive ou inadéquate de celui-ci, notamment une mauvaise circulation d'air dans la pièce ou des conditions d'utilisation anormales (p. ex. température ambiante extrême)
- 5) Usage commercial ou industriel (installation de l'appareil autre que dans une résidence)
- 6) Feu, dégât d'eau, vol, guerre, émeute, actes hostiles et catastrophes naturelles (p. ex. tornades, inondations, etc.)
- 7) Appels de service se résolvant par une formation de l'utilisateur
- 8) Mauvaise installation (appareil autoportant encastré ou utilisation extérieure d'un appareil non prévu à cette fin, dans un garage, sur un patio ou un porche, ou à tout autre endroit non adéquatement isolé ou où la température n'est pas contrôlée)

Une preuve d'achat avec date est requise pour toute réclamation en vertu de la garantie; conserver la facture de vente. En cas de service couvert par la garantie, présenter la preuve d'achat au centre de service autorisé.

Service sous garantie
À domicile

Danby Products Limited
C.P. 1778, Guelph (Ontario) N1H 6Z9, CANADA
Tél. : 519 837-0920 Téléc. : 519 837-0449

1 800 263-2629
07/23

Danby Products Inc.
PO Box 669, Findlay, Ohio, 45840, ÉTATS-UNIS
Tél. : 419 425-8627 Téléc. : 419 425-8629

Bienvenido

Bienvenido a la familia Danby. Estamos orgullosos de nuestros productos de calidad y creemos en un servicio confiable. Sugerimos que lea este manual del propietario antes de conectar el nuevo aparato ya que contiene información importante sobre la operación, información de seguridad, solución de problemas y consejos de mantenimiento para garantizar la fiabilidad y longevidad de su electrodoméstico.

Visite **www.Danby.com** para acceder a herramientas de autoservicio, preguntas frecuentes y mucho más. Para asistencia adicional, llame al **1-800-263-2629**.

Tenga en cuenta la información siguiente; Necesitará esta información para obtener un servicio bajo garantía.

Debe proporcionar el recibo de compra original para validar su garantía y recibir servicio.

Número de modelo: _____

Número de serie: _____

Fecha de compra: _____

Necesitas ayuda?

Antes de llamar al servicio, aquí hay algunas cosas que puede hacer para ayudarnos a servirle mejor.

Lea este manual del propietario:

Contiene instrucciones para ayudarlo a usar y mantener su aparato correctamente.

Si recibe un aparato dañado:

Inmediatamente póngase en contacto con el minorista o el constructor que le vendió el aparato.

Ahorre tiempo y dinero:

Consulte la sección de solución de problemas al final de este manual antes de llamar. Esta sección le ayudará a resolver problemas comunes que pueden ocurrir.



1-800-26- Danby
(1-800-263-2629)



Importantes Instrucciones de Seguridad

LEA Y SIGA TODAS LAS INSTRUCCIONES DE SEGURIDAD



Nota Importante: Lea este manual cuidadosamente antes de instalar u operar este aparato. Asegúrese de guardar el manual para referencia futuras.

	PRECAUCIÓN	Muestra que el manual de funcionamiento debe leerse con atención.
	PRECAUCIÓN	Muestra que el personal de servicio debe manipular este equipo con referencia al manual de instalación.
	PRECAUCIÓN	Muestra que la información está disponible, como el manual de operación o el manual de instalación.



**PRECAUCIÓN: RIESGO
DE INCENDIO
REFRIGERANTE
INFLAMABLE**

¡GUARDE ESTAS INSTRUCCIONES!



Importantes Instrucciones de Seguridad

LEA Y SIGA TODAS LAS INSTRUCCIONES DE SEGURIDAD



ADVERTENCIA

- La instalación debe realizarse de acuerdo con las instrucciones de instalación. Una instalación incorrecta puede provocar fugas de agua, descargas eléctricas o incendios.
- Utilice solo los accesorios y piezas incluidos y las herramientas especificadas para la instalación. El uso de piezas no estándar puede provocar fugas de agua, descargas eléctricas, incendios y lesiones o daños materiales.
- Asegúrese de que el tomacorriente que esté utilizando esté conectado a tierra y tenga el voltaje adecuado. El cable de alimentación está equipado con un enchufe con conexión a tierra de tres clavijas para protegerlo de los golpes. La información sobre el voltaje se puede encontrar en la placa de identificación de la unidad.
- Su unidad debe usarse en un receptáculo de pared con conexión a tierra adecuada. Si el receptáculo de pared que piensa usar no está adecuadamente conectado a tierra o protegido por un fusible de retardo de tiempo o un disyuntor (el fusible del disyuntor necesario está determinado por la corriente máxima de la unidad. La corriente máxima se indica en la placa de identificación ubicada en el unidad), haga que un electricista calificado instale el receptáculo adecuado.
- Instale la unidad en una superficie plana y resistente. El no hacerlo podría resultar en daños o ruido y vibración excesivos.
- La unidad debe mantenerse libre de obstrucciones para garantizar un funcionamiento adecuado y mitigar los riesgos de seguridad.
- No modifique la longitud del cable de alimentación ni utilice un cable de extensión para alimentar la unidad.
- No comparta un solo tomacorriente con otros aparatos eléctricos. Una fuente de alimentación inadecuada puede provocar incendios o descargas eléctricas.
- No instale su aire acondicionado en una habitación húmeda, como un baño o un lavadero. Demasiada exposición al agua puede provocar un cortocircuito en los componentes eléctricos.
- No instale la unidad en un lugar que pueda estar expuesto a combustibles, ya que esto podría provocar un incendio.
- La unidad tiene ruedas para facilitar el movimiento. Asegúrese de no utilizar las ruedas sobre alfombras gruesas o de rodar sobre objetos, ya que esto podría provocar un vuelco.
- No opere una unidad que se haya caído o dañado.
- El aparato con calentador eléctrico debe tener al menos 1 metro de espacio de materiales combustibles.
- No toque la unidad con las manos mojadas o húmedas o cuando esté descalzo.
- Si el aire acondicionado se vuelca durante el uso, apague la unidad y desconéctela de la fuente de alimentación principal inmediatamente. Inspeccione visualmente la unidad para asegurarse de que no haya daños. Si sospecha que la unidad se ha dañado, póngase en contacto con un técnico o con el servicio de atención al cliente para obtener ayuda.
- En una tormenta eléctrica, se debe cortar la energía para evitar daños a la máquina debido a los rayos.
- Su acondicionador de aire debe usarse de tal manera que esté protegido de la humedad. p.ej. condensación, salpicaduras de agua, etc. No coloque ni guarde el acondicionador de aire donde pueda caer o ser arrastrado al agua o cualquier otro líquido. Desenchufe inmediatamente si esto ocurre.
- Todo el cableado debe realizarse estrictamente de acuerdo con la ubicación del diagrama de cableado dentro de la unidad.
- La placa de circuito de la unidad (PCB) está diseñada con un fusible para proporcionar protección contra sobrecorriente. Las especificaciones del fusible están impresas en la placa de circuito.
- Cuando la función de drenaje de agua no esté en uso, mantenga los tapones de drenaje superior e inferior firmemente instalados en la unidad. Los tapones de drenaje pueden representar un peligro de asfixia para los niños.

¡GUARDE ESTAS INSTRUCCIONES!



Importantes Instrucciones de Seguridad

LEA Y SIGA TODAS LAS INSTRUCCIONES DE SEGURIDAD



ADVERTENCIA

- Este electrodoméstico no está diseñado para que lo utilicen personas (incluidos niños) cuyas capacidades físicas, sensoriales o mentales puedan ser diferentes o reducidas, o que carezcan de experiencia o conocimientos, a menos que dichas personas reciban supervisión o capacitación para operar el electrodoméstico por una persona responsable de su la seguridad. Los niños deben ser supervisados para asegurarse de que no jueguen con el aparato. Los niños deben ser supervisados alrededor de la unidad en todo momento.
- Si el cable de alimentación está dañado, debe ser reemplazado por el fabricante, su agente de servicio o personas calificadas de manera similar para evitar un peligro.
- Antes de la limpieza u otro mantenimiento, el aparato debe desconectarse de la fuente de alimentación.
- No retire ninguna cubierta fija. Nunca use este aparato si no funciona correctamente o si se ha caído o dañado.
- No pase el cable debajo de la alfombra. No cubra el cable con tapetes, tapetes o revestimientos similares. No coloque el cable debajo de muebles o electrodomésticos. Disponga los cables lejos del tráfico y donde no se puedan tropezar.
- No opere una unidad con un cable de alimentación, enchufe, fusible de alimentación o disyuntor dañados. Deseche la unidad o devuélvala a un centro de servicio autorizado para su revisión y / o reparación.
- Para reducir el riesgo de incendio o descarga eléctrica, no use este acondicionador de aire con ningún dispositivo de control de velocidad de estado sólido.
- El aparato debe instalarse de acuerdo con las regulaciones nacionales de cableado.
- Comuníquese con el técnico de servicio autorizado para la reparación o el mantenimiento de esta unidad.
- Comuníquese con el instalador de servicio autorizado para la instalación de esta unidad.
- No cubra ni obstruya las rejillas de entrada o salida.
- No utilice este producto para funciones distintas a las descritas en este manual de instrucciones.
- Antes de limpiar, apague la alimentación y desenchufe la unidad.
- Desconecte la alimentación si emite sonidos, olores o humo extraños.
- No presione los botones del panel de control con nada más que los dedos.
- No retire ninguna cubierta fija. Nunca use este aparato si no funciona correctamente o si se ha caído o dañado.
- No opere ni detenga la unidad insertando o desconectando el cable de alimentación.
- No utilice productos químicos peligrosos para limpiar o entrar en contacto con la unidad. No utilice la unidad en presencia de sustancias inflamables o vapores como alcohol, insecticidas, gasolina, etc.
- Siempre transporte su aire acondicionado en posición vertical y párese sobre una superficie estable y nivelada durante el uso.
- Póngase siempre en contacto con una persona calificada para realizar las reparaciones. Si el cable de alimentación dañado debe reemplazarse por un cable de alimentación nuevo obtenido del fabricante del producto y no debe repararse.
- Sostenga el enchufe por la cabeza del enchufe de alimentación cuando lo retire.
- Apague el aparato cuando no esté en uso.

¡GUARDE ESTAS INSTRUCCIONES!



Importantes Instrucciones de Seguridad

LEA Y SIGA TODAS LAS INSTRUCCIONES DE SEGURIDAD



Nota sobre gases fluorados

- Los gases fluorados de efecto invernadero están contenidos en equipos herméticamente sellados. Para obtener información específica sobre el tipo, la cantidad y el equivalente de CO₂ en toneladas de gas fluorado de efecto invernadero en algunos modelos. Consulte la etiqueta correspondiente en la propia unidad.
- La instalación, el servicio, el mantenimiento y la reparación de esta unidad deben ser realizados por un técnico certificado.
- La instalación y el reciclaje del producto deben ser realizados por un técnico certificado.

ADVERTENCIA por el uso de refrigerante R32

- No utilice medios para acelerar el proceso de descongelación o para limpiar distintos de los recomendados por el fabricante.
- El artefacto debe almacenarse en una habitación sin fuentes de ignición en funcionamiento continuo, por ejemplo, llamas abiertas, un artefacto de gas en funcionamiento o un calentador eléctrico en funcionamiento.
- No perforar ni quemar.
- Tenga en cuenta que los refrigerantes pueden no tener olor.
- El aparato debe instalarse, operarse y almacenarse en una habitación con un área de piso acorde a la cantidad de refrigerante a cargar. Para obtener información específica sobre el tipo de gas y la cantidad, consulte la etiqueta correspondiente en la unidad. Cuando existan diferencias entre la etiqueta y el manual sobre la descripción del área mínima de la habitación, prevalecerá la descripción en la etiqueta.
- Deberá observarse el cumplimiento de las normativas nacionales sobre gas.
- Mantenga las aberturas de ventilación libres de obstrucciones.
- El aparato debe almacenarse de manera que se evite que se produzcan daños mecánicos.
- Una advertencia de que el aparato debe almacenarse en un área bien ventilada donde el tamaño de la habitación corresponde al área de la habitación según lo especificado para su funcionamiento.
- Cualquier persona involucrada en el trabajo en el circuito de refrigerante debe tener un certificado vigente y válido de una autoridad de evaluación acreditada por la industria que autorice su competencia para manejar refrigerantes de manera segura de acuerdo con una especificación de evaluación reconocida por la industria. Ejemplos de estos trabajos son: irrupción en el circuito de refrigeración; apertura de componentes sellados; apertura de recintos ventilados.
- El servicio solo se realizará según lo recomendado por el fabricante. El mantenimiento y las reparaciones que requieran la asistencia de otro personal calificado se realizarán bajo la supervisión de una persona competente en el uso de refrigerantes inflamables.
- Siga las instrucciones cuidadosamente para manipular, instalar, limpiar y reparar el aire acondicionado para evitar daños o peligros. En este acondicionador de aire se utiliza refrigerante inflamable R32. Al mantener o desechar el aire acondicionado, el refrigerante debe recuperarse adecuadamente y no debe permitirse que se descargue directamente al aire.
- No debe haber fuego abierto o un dispositivo como un interruptor que pueda generar chispas / arcos eléctricos alrededor del aire acondicionado para evitar que se encienda el refrigerante inflamable utilizado.
- Siga las instrucciones cuidadosamente para almacenar o mantener el aire acondicionado para evitar que se produzcan daños mecánicos.
- El refrigerante inflamable -R32 se utiliza en el aire acondicionado. Siga las instrucciones cuidadosamente para evitar cualquier peligro. Para obtener información específica sobre el tipo de gas y la cantidad, consulte la etiqueta correspondiente en la unidad.
- El aparato se almacenará en una habitación sin llamas abiertas en funcionamiento continuo (por ejemplo, un aparato de gas en funcionamiento) ni fuentes de ignición (por ejemplo, un calentador eléctrico en funcionamiento).

Transporte de equipos que contienen refrigerantes inflamables: Ver normativa de transporte.

Marcado de equipos mediante carteles: Consulte las normativas locales.

Eliminación de equipos que utilizan refrigerantes inflamables: Consulte la normativa nacional.

Almacenamiento de equipos / electrodomésticos: El almacenamiento del equipo debe realizarse de acuerdo con las instrucciones del fabricante.

Almacenamiento de equipos embalados (no vendidos): La protección del paquete de almacenamiento debe estar construida de manera que el daño mecánico al equipo dentro del paquete no cause una fuga de la carga de refrigerante. La normativa local determinará el número máximo de equipos que se permite almacenar juntos.

¡GUARDE ESTAS INSTRUCCIONES!



Importantes Instrucciones de Seguridad

LEA Y SIGA TODAS LAS INSTRUCCIONES DE SEGURIDAD



Información sobre mantenimiento

- 1. Controles en el área:** antes de comenzar a trabajar en sistemas que contienen refrigerantes inflamables, es necesario realizar controles de seguridad para garantizar que se minimice el riesgo de ignición. Para reparar el sistema de refrigeración, se deben cumplir las siguientes precauciones antes de realizar trabajos en el sistema.
- 2. Procedimiento de trabajo:** El trabajo se debe realizar bajo un procedimiento controlado para minimizar el riesgo de presencia de un gas o vapor inflamable mientras se realiza el trabajo.
- 3. Área de trabajo general:** Todo el personal de mantenimiento y otras personas que trabajen en el área local deben recibir instrucciones sobre la naturaleza del trabajo que se está realizando. Se evitará el trabajo en espacios confinados. El área alrededor del espacio de trabajo debe estar seccionada. Asegúrese de que las condiciones dentro del área de trabajo sean seguras eliminando todo el material inflamable.
- 4. Comprobación de la presencia de refrigerante:** El área debe comprobarse con un detector de refrigerante adecuado antes y durante el trabajo para garantizar que el técnico esté al tanto de atmósferas potencialmente inflamables. Asegúrese de que el equipo de detección de fugas que se utiliza sea adecuado para su uso con refrigerantes inflamables, es decir, que no produzcan chispas, que estén adecuadamente sellados e intrínsecamente seguros.
- 5. Presencia de extintor de incendios:** Si se va a realizar algún trabajo en caliente en el equipo de refrigeración o en cualquier parte asociada, se deberá disponer de un equipo de extinción de incendios apropiado. Tenga un extintor de polvo seco o CO₂ adyacente al área de trabajo.
- 6. Sin fuentes de ignición:** Ninguna persona que realice trabajos relacionados con un sistema de refrigeración que impliquen exponer cualquier trabajo de tubería que contenga o haya contenido refrigerante inflamable deberá utilizar cualquier fuente de ignición de tal manera que pueda generar riesgo de incendio o explosión. Todas las posibles fuentes de ignición, incluido el tabaquismo, deben mantenerse lo suficientemente lejos del lugar de instalación, reparación, eliminación y eliminación durante el cual posiblemente se pueda liberar refrigerante inflamable al espacio circundante. Antes de que se lleve a cabo el trabajo, se debe inspeccionar el área alrededor del equipo para asegurarse de que no haya peligros inflamables o riesgos de ignición. Se exhibirán carteles de no fumar.
- 7. Área ventilada:** asegúrese de que el área esté al aire libre o que esté adecuadamente ventilada antes de ingresar al sistema o realizar cualquier trabajo en caliente. Se mantendrá cierto grado de ventilación durante el período en que se lleve a cabo el trabajo. La ventilación debe dispersar de manera segura cualquier refrigerante liberado y, preferiblemente, expulsarlo al exterior a la atmósfera.
- 8. Comprobaciones del equipo de refrigeración:** Cuando se cambien componentes eléctricos, estos deberán ser adecuados para el propósito y las especificaciones correctas. En todo momento se deben seguir las pautas de mantenimiento y servicio del fabricante. En caso de duda, consulte con el departamento técnico del fabricante para obtener ayuda. Se aplicarán las siguientes comprobaciones a las instalaciones que utilicen refrigerantes inflamables:
 - El tamaño de la carga está de acuerdo con el tamaño de la habitación en la que se instalan las piezas que contienen refrigerante.
 - La maquinaria de ventilación y las salidas funcionan adecuadamente y no están obstruidas.
 - Si se está utilizando un circuito de refrigeración indirecto, se debe verificar la presencia de refrigerante en el circuito secundario.
 - La marca del equipo sigue siendo visible y legible. Las marcas y los letreros que se vuelven ilegibles deben corregirse.
 - La tubería o los componentes de refrigeración se instalan en una posición en la que es poco probable que estén expuestos a cualquier sustancia que pueda corroer los componentes que contienen refrigerante, a menos que los componentes estén fabricados con materiales que sean inherentemente resistentes a la corrosión o que estén adecuadamente protegidos contra la corrosión.
- 9. Comprobaciones de los dispositivos eléctricos:** la reparación y el mantenimiento de los componentes eléctricos deben incluir comprobaciones de seguridad iniciales y procedimientos de inspección de componentes. Si existe una falla que pueda comprometer la seguridad, no se debe conectar ningún suministro eléctrico al circuito hasta que se solucione satisfactoriamente. Si la falla no se puede corregir de inmediato pero es necesario continuar la operación, se debe utilizar una solución temporal adecuada. Esto se informará al propietario del equipo para que se informe a todas las partes. Las comprobaciones iniciales de seguridad incluirán:
 - Que los condensadores estén descargados. Esto se debe hacer de manera segura para evitar la posibilidad de chispas.
 - Que no se exponga ningún cableado ni componentes eléctricos activos durante la carga, recuperación o purga del sistema.
 - Que hay continuidad de la conexión a tierra.

¡GUARDE ESTAS INSTRUCCIONES!



Importantes Instrucciones de Seguridad

LEA Y SIGA TODAS LAS INSTRUCCIONES DE SEGURIDAD



Les composants électriques scellés sont remplacés

1. Durante las reparaciones de componentes sellados, todos los suministros eléctricos deben desconectarse del equipo en el que se está trabajando antes de retirar las cubiertas selladas, etc. Si es absolutamente necesario tener un suministro eléctrico al equipo durante el servicio, entonces una forma de detección de fugas que funcione permanentemente se ubicará en el punto más crítico para advertir de una situación potencialmente peligrosa.
2. Para asegurarse de que al trabajar en componentes eléctricos, la carcasa no se altere de tal manera que se vea afectado el nivel de protección, se debe prestar especial atención a lo siguiente:
 - Daños en los cables, número excesivo de conexiones, terminales no hechos a la especificación original, daños en las juntas, montaje incorrecto de los prensaestopas, etc.
 - Asegúrese de que el aparato esté montado de forma segura.
 - Asegúrese de que los sellos o materiales de sellado no se hayan degradado de manera que ya no sirvan para evitar la entrada de atmósferas inflamables. Las piezas de repuesto deben estar de acuerdo con las especificaciones del fabricante.

Nota: El uso de sellador de silicona puede inhibir la eficacia de algunos tipos de equipos de detección de fugas. No es necesario aislar los componentes intrínsecamente seguros antes de trabajar en ellos.

Los componentes intrínsecamente seguros deben sustituirse

No aplique ninguna carga inductiva o capacitiva permanente al circuito sin asegurarse de que esto no exceda el voltaje y la corriente permitidos para el equipo en uso. Los componentes intrínsecamente seguros son los únicos tipos en los que se puede trabajar mientras están vivos en presencia de una atmósfera inflamable. El aparato de prueba debe tener la clasificación correcta. Reemplace los componentes solo con piezas especificadas por el fabricante. Otras partes pueden provocar la ignición del refrigerante en la atmósfera debido a una fuga.

Cableado

Compruebe que el cableado no esté sujeto a desgaste, corrosión, presión excesiva, vibración, bordes afilados o cualquier otro efecto ambiental adverso. La verificación también debe tener en cuenta los efectos del envejecimiento o la vibración continua de fuentes como compresores o ventiladores.

Detección de refrigerantes inflamables.

Bajo ninguna circunstancia deben utilizarse fuentes potenciales de ignición en la búsqueda o detección de fugas de refrigerante. No se debe usar una antorcha de halogenuros o cualquier otro detector que use una llama desnuda. Los siguientes métodos de detección de fugas se consideran aceptables para sistemas que contengan refrigerantes inflamables. Se utilizarán detectores electrónicos de fugas para detectar refrigerantes inflamables, aunque es posible que la sensibilidad no sea la adecuada o que sea necesario recalibrarlos (el equipo de detección se calibrará en una zona libre de refrigerantes). Asegúrese de que el detector no sea una fuente potencial de ignición y sea adecuado para el refrigerante utilizado.

¡GUARDE ESTAS INSTRUCCIONES!



Importantes Instrucciones de Seguridad

LEA Y SIGA TODAS LAS INSTRUCCIONES DE SEGURIDAD



Métodos de detección de fugas

Los siguientes métodos de detección de fugas se consideran aceptables para sistemas que contienen refrigerantes inflamables:

- Se deben usar detectores electrónicos de fugas para detectar refrigerantes inflamables, pero la sensibilidad puede no ser adecuada o puede necesitar una recalibración. El equipo de detección debe estar calibrado en un área libre de refrigerante. Asegúrese de que el detector no sea una fuente potencial de ignición y que sea adecuado para el refrigerante utilizado.
- El equipo de detección de fugas se fijará en un porcentaje del LFL del refrigerante y se calibrará para el refrigerante empleado y se confirmará el porcentaje apropiado de gas (25% máximo).
- Los fluidos de detección de fugas son adecuados para el uso con la mayoría de los refrigerantes, pero se debe evitar el uso de detergentes que contengan cloro, ya que el cloro puede reaccionar con el refrigerante y corroer el cobre o las tuberías.
- Si se sospecha una fuga, todas las llamas descubiertas deben retirarse o extinguirse.
- Si se encuentra una fuga de refrigerante que requiere soldadura fuerte, todo el refrigerante se recuperará del sistema o se aislará mediante válvulas de cierre en una parte del sistema alejada de la fuga. El nitrógeno libre de oxígeno (OFN) se purgará a través del sistema antes y durante el proceso de soldadura fuerte.

Traslado y evacuación

Al entrar en el circuito de refrigerante para realizar reparaciones o para cualquier otro propósito, se deben utilizar procedimientos convencionales. Sin embargo, es importante que se sigan las mejores prácticas ya que la inflamabilidad es una consideración. Se seguirán los siguientes procedimientos:

- Elimine el refrigerante de forma segura siguiendo la normativa local y nacional;
- Evacuen;
- Purgar el circuito con gas inerte (opcional para A2L);
- Evacuen;
- Lavar o purgar continuamente con gas inerte cuando se utilice la llama para abrir el circuito; y
- Abrir el circuito.

La carga de refrigerante se recuperará en los cilindros de recuperación correctos si la ventilación no está permitida por los códigos locales y nacionales. En el caso de aparatos que contengan refrigerantes inflamables, el sistema se purgará con refrigerantes no inflamables sin oxígeno. Puede ser necesario repetir este proceso varias veces. No se utilizará aire comprimido ni oxígeno para purgar los sistemas de refrigerantes.

En el caso de aparatos que contengan refrigerantes inflamables, la purga de refrigerantes se realizará rompiendo el vacío en el sistema con nitrógeno libre de oxígeno y continuando el llenado hasta alcanzar la presión de trabajo, ventilando a continuación a la atmósfera y, por último, reduciendo el vacío (opcional para A2L). Este proceso se repetirá hasta que no quede refrigerante en el sistema (opcional para A2L). Cuando se utilice la carga final de nitrógeno libre de oxígeno, el sistema se purgará hasta la presión atmosférica para permitir que se realice el trabajo.

La salida de la bomba de vacío no deberá estar cerca de ninguna fuente potencial de ignición y deberá disponerse de ventilación.

¡GUARDE ESTAS INSTRUCCIONES!



Importantes Instrucciones de Seguridad

LEA Y SIGA TODAS LAS INSTRUCCIONES DE SEGURIDAD



Procedimientos de carga

Además de los procedimientos de carga convencionales, se deben seguir los siguientes requisitos:

- Asegúrese de que no se contamine con refrigerantes diferentes cuando utilice equipos de carga. Las mangueras o líneas deben ser lo más cortas posible para minimizar la cantidad de refrigerante que contienen.
- Los cilindros se mantendrán en posición vertical.
- Asegúrese de que el sistema de refrigeración esté conectado a tierra antes de cargar el sistema con refrigerante.
- Etiquete el sistema cuando se complete la carga, si no está ya etiquetado.
- Se debe tener mucho cuidado de no sobrecargar el sistema de refrigeración.
- Antes de recargar el sistema, se someterá a prueba de presión con OFN. El sistema debe ser probado contra fugas al finalizar la carga pero antes de la puesta en servicio. Se realizará una prueba de fugas de seguimiento antes de abandonar el sitio.

Desmantelamiento

Antes de llevar a cabo este procedimiento, es esencial que el técnico esté completamente familiarizado con el equipo en todo su detalle. Se recomienda una buena práctica que todos los refrigerantes se recuperen de manera segura. Antes de realizar la tarea, se debe tomar una muestra de aceite y refrigerante en caso de que se requiera un análisis antes de reutilizar el refrigerante recuperado. Es esencial que la energía eléctrica esté disponible antes de comenzar la tarea.

- A. Familiarizarse con el equipo y su funcionamiento.
- B. Sistema de aislamiento eléctrico.
- C. Antes de intentar el procedimiento, asegúrese de que:
 - El equipo de manejo mecánico está disponible si es necesario para el manejo de cilindros de refrigerante.
 - Todo el equipo de protección personal está disponible y se está utilizando correctamente.
 - El proceso de recuperación es supervisado en todo momento por una persona competente.
 - Los equipos y cilindros de recuperación cumplen con las normas apropiadas.
- D. Bombear el sistema de refrigerante, si es posible.
- E. Si no es posible un vacío, haga un colector para que se pueda eliminar el refrigerante de varias partes del sistema.
- F. Asegúrese de que el cilindro esté situado en la balanza antes de que tenga lugar la recuperación.
- G. Arranque la máquina de recuperación y opere de acuerdo con las instrucciones del fabricante.
- H. No llene en exceso los cilindros. No más del 80% de volumen de carga líquida.
- I. No exceda la presión máxima de trabajo del cilindro, ni siquiera temporalmente.
- J. Cuando los cilindros se hayan llenado correctamente y se haya completado el proceso, asegúrese de que los cilindros y el equipo se retiren del sitio rápidamente y que todas las válvulas de aislamiento del equipo estén cerradas.
- K. El refrigerante recuperado no debe cargarse en otro sistema de refrigeración a menos que se haya limpiado y revisado.

¡GUARDE ESTAS INSTRUCCIONES!



Importantes Instrucciones de Seguridad

LEA Y SIGA TODAS LAS INSTRUCCIONES DE SEGURIDAD



Etiquetado

El equipo debe estar etiquetado indicando que ha sido retirado del servicio y vaciado de refrigerante. La etiqueta deberá estar fechada y firmada. Asegúrese de que haya etiquetas en el equipo que indiquen que el equipo contiene refrigerante inflamable.

Recuperación

Cuando se retira refrigerante de un sistema, ya sea para servicio o cierre, se recomienda que todos los refrigerantes se eliminen de manera segura.

Cuando transfiera refrigerante a los cilindros, asegúrese de que solo se utilicen los cilindros apropiados para recuperar el refrigerante. Asegúrese de que esté disponible el número correcto de cilindros para mantener la carga total del sistema. Todos los cilindros que se utilizarán están diseñados para el refrigerante recuperado y etiquetados para ese refrigerante, es decir, cilindros especiales para la recuperación de refrigerante. Los cilindros deben estar completos con válvula de alivio de presión y válvulas de cierre asociadas en buen estado de funcionamiento. Los cilindros de recuperación vacíos se evacúan y, si es posible, se enfrían antes de que se produzca la recuperación.

El equipo de recuperación debe estar en buen estado de funcionamiento con un conjunto de instrucciones sobre el equipo que se encuentra a mano y debe ser adecuado para la recuperación de refrigerantes inflamables. Además, un conjunto de balanzas calibradas estará disponible y en buen estado de funcionamiento. Las mangueras deben estar completas con acoplamientos de desconexión sin fugas y en buenas condiciones. Antes de usar la máquina de recuperación, verifique que esté en buen estado de funcionamiento, que se haya mantenido correctamente y que todos los componentes eléctricos asociados estén sellados para evitar la ignición en caso de una fuga de refrigerante. Consulte al fabricante en caso de duda.

El refrigerante recuperado se devolverá al proveedor de refrigerante en el cilindro de recuperación correcto y se dispondrá la nota de transferencia de residuos correspondiente. No mezcle refrigerantes en unidades de recuperación y especialmente en cilindros. Si se deben retirar los compresores o los aceites de compresores, asegúrese de que hayan sido evacuados a un nivel aceptable para asegurarse de que no quede refrigerante inflamable dentro del lubricante. El proceso de evacuación se llevará a cabo antes de devolver el compresor a los proveedores. Para acelerar este proceso solo debe emplearse calentamiento eléctrico del cuerpo del compresor. Cuando el aceite se drena de un sistema, debe llevarse a cabo de manera segura.

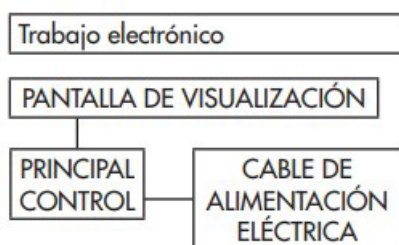

Advertencia: antes de realizar cualquier trabajo eléctrico o de cableado, apague la potencia principal del sistema.

Nota: Las fotografías son solo para fines de explicación. Su aparato puede ser ligeramente diferente. La forma real prevalecerá.

¡GUARDE ESTAS INSTRUCCIONES!

INSTRUCCIONES DE INSTALACIÓN

DIMENSIONES

Este aparato tiene 42 pulgadas (106.7 cm) de ancho, 16 pulgadas (40.6 cm) de alto y 21 pulgadas (53.2 cm) de profundidad.

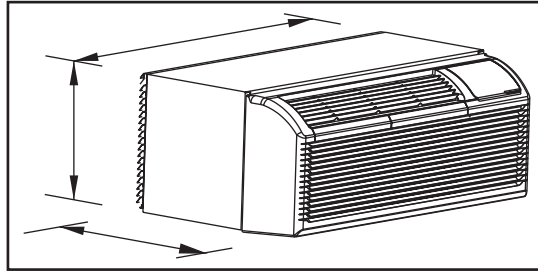

MANGA DE PARED

Todas las fundas de pared utilizadas para instalar el aire acondicionado deben estar en buenas condiciones estructurales y tener una rejilla trasera que se adhiera firmemente a la funda o al reborde de la funda para asegurar el aparato.

Instale el manguito de pared de acuerdo con las instrucciones de instalación del manguito de pared. Al instalar el manguito, asegúrese de que no haya nada a menos de 20 pulgadas (51 cm) de la parte delantera o trasera del aparato que pueda interferir con la radiación térmica y el flujo de aire de salida.

Necesario para una nueva instalación: Manguito de pared PTAC DPSL120B1W - el manguito de pared se vende por separado.

POSICIONAMIENTO DE LA INSTALACIÓN

Consulte en la imagen siguiente todas las medidas necesarias para la correcta instalación del aparato.

- El ángulo de caída de la parte delantera a la trasera del aparato es de aproximadamente 3° a 4° para permitir un drenaje adecuado
- La parte frontal del aparato debe estar a más de 12,2 - 16 cm (4-13/16 - 6-5/16 pulgadas) por encima del suelo

Nota: Asegúrese de que no haya ningún obstáculo (arbustos, árboles, objetos decorativos, etc.) que bloquee la salida de aire en la parte trasera del aparato.

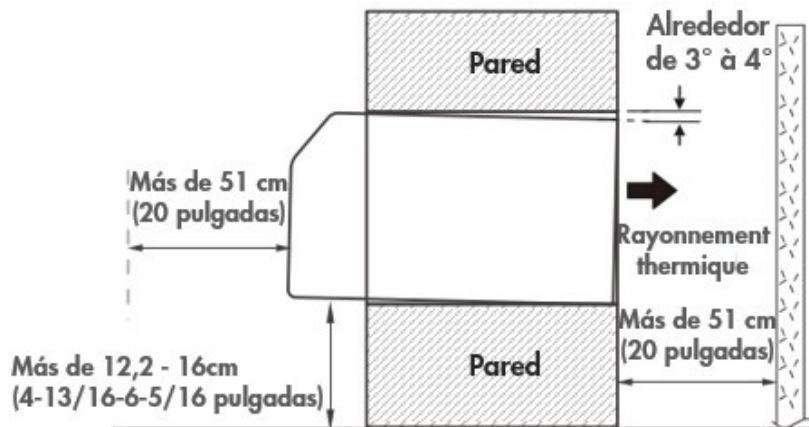

INSTRUCCIONES DE INSTALACIÓN

INSTALACIÓN

1. Retire el panel frontal. Tire de la parte inferior para liberarlo de las pestañas y luego levántelo.
2. Retire el tornillo de envío de la puerta de ventilación.
3. Gire la palanca de control de ventilación para abrir o cerrar la puerta de ventilación. Cuando la palanca de control de ventilación está ajustada en "cerrar", solo circula el aire dentro de la habitación. Cuando la palanca de control de ventilación está configurada en "abierta", el aire exterior ingresará a la habitación. Esto puede reducir la eficiencia de calentamiento o enfriamiento.
4. Levante el electrodoméstico y deslícelo dentro del manguito de la pared hasta que quede firmemente colocado contra la pared frontal del manguito y asegúrelo con cuatro tornillos a través de los orificios de la brida.
5. Vuelva a instalar el panel frontal. Coloque las pestañas sobre el riel superior y empuje hacia adentro en la parte inferior hasta que el panel encaje en su lugar.

CABLE DE ALIMENTACIÓN

El cable de alimentación contiene un dispositivo de corriente que detecta daños en el cable de alimentación.

Prueba del cable de alimentación

1. Enchufe el aparato.
2. El núcleo de la fuente de alimentación tendrá DOS botones en la cabeza del enchufe. Pulse el botón TEST, notará un clic cuando salga el botón RESET.
3. Vuelva a pulsar el botón RESET, notará un clic cuando el botón se encaje.
4. El cable de alimentación está suministrando electricidad a la unidad. En algunas unidades esto también se indica mediante una luz en el cabezal del enchufe.

Notes:

- Asegúrese siempre de que el botón RESET está pulsado para un funcionamiento correcto.
- Si el cable de alimentación no se restablece al pulsar el botón TEST o si no se puede restablecer, debe ser sustituido.
- Si el cable de alimentación está dañado, no se puede reparar. Debe ser sustituido.

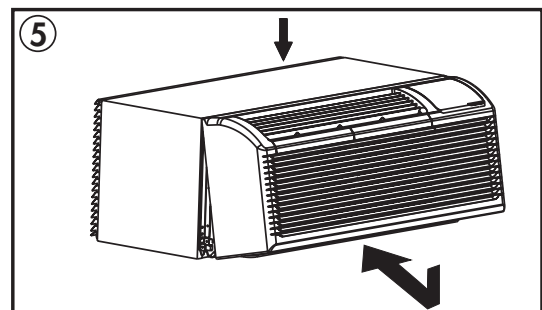
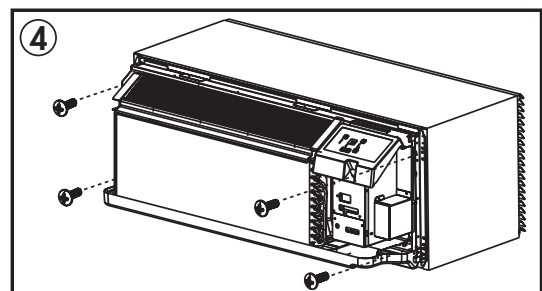
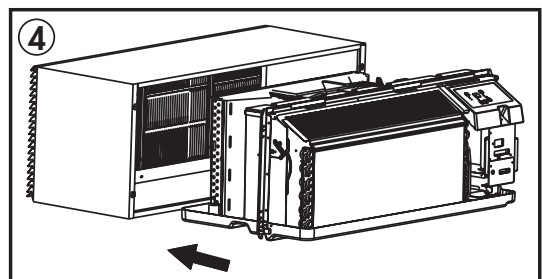
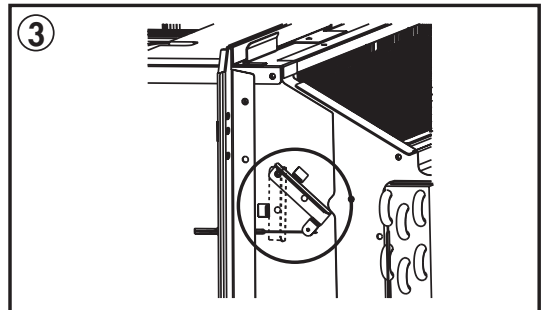
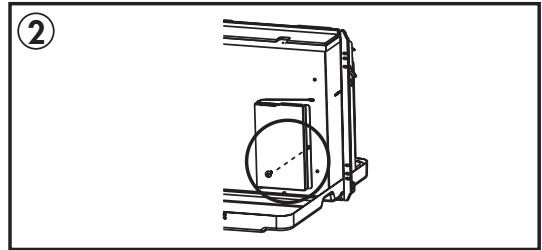
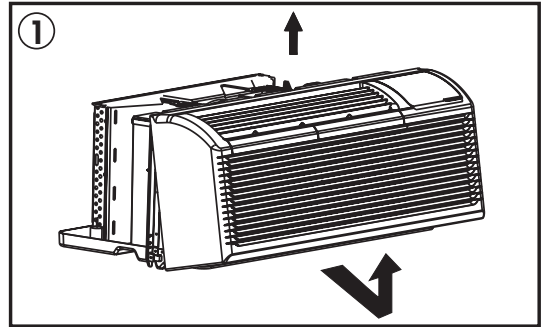

INSTRUCCIONES DE INSTALACIÓN

INTERRUPTORES DIP

Los controles del interruptor dip se encuentran detrás del panel frontal a través de una abertura debajo del panel de control. Retire el panel frontal para acceder a los interruptores dip.

Los interruptores dip son accesibles sin abrir la caja de control.

El aparato debe desconectarse antes de realizar ajustes en los interruptores dip.

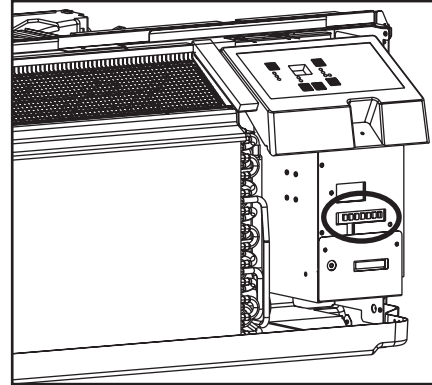

CONFIGURACIONES DEL INTERRUPTOR DIP

Consulte la tabla a continuación para ver las configuraciones y funciones del interruptor dip.

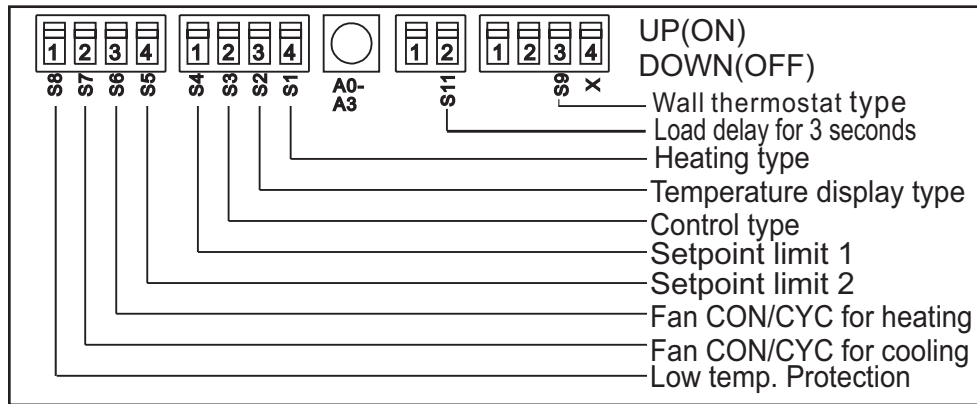

Número	ARRIBA (ON)	ABAJO (OFF)	Notas
S1	Solo calor eléctrico	Eléctrico y bomba de calor	Solo modelo de bomba de calor
S2	Pantalla de temperatura °F	Pantalla de temperatura °C	
S3	Habilitar termostato de pared	Panel de control habilitado	
S4*S5	ARRIBA*ARRIBA: 61°F ~ 86°F (16°C ~ 30°C) ARRIBA*ABAJO: 65°F ~ 78°F (18°C ~ 26°C) ABAJO*ARRIBA: 63°F ~ 80°F (17°C ~ 27°C) ABAJO*ABAJO: 68°F ~ 75°F (20°C ~ 24°C)		La configuración de S4 y S5 se combinan para seleccionar el rango del punto de ajuste
S6	Ventilador continuo para calentar	Ciclo ventilador para calentar	
S7	Ventilador continuo para enfriamiento	Ciclo de ventilador para enfriamiento	
S8	Protección de baja temperatura habilitada	Protección de baja temperatura desactivada	
S9 (S3 UP)	Use algunos tipos de termostato de pared	Utilice PTAC otro termostato de pared	Consulte con el agente de ventas o fabricante para más detalles
S9 (S3 DOWN)	Use solo el panel de control	Use el panel de control o algunos tipos de termostato de pared	
Sw11	Retraso de carga por 3 segundos	Normal	Opcional

INSTRUCCIONES DE OPERACIÓN

CONFIGURACIONES DEL INTERRUPTOR DIP POR CONTROL DE PANEL

1. Apague el aparato.
2. Mantenga presionados los botones de control de temperatura al mismo tiempo durante 3 segundos para activar la configuración del interruptor dip mediante el control del panel.
3. Consulte la tabla a continuación para conocer las configuraciones y funciones del interruptor dip mediante el control del panel.
4. La pantalla mostrará dos números. El número superior izquierdo es para interruptores dip, el número inferior derecho es para funciones.
5. Presione el botón de aumento para configurar los interruptores dip. Presione el botón de disminución para configurar las funciones.
6. Mantenga presionados los botones de control de temperatura al mismo tiempo durante 3 segundos para confirmar las opciones. El aparato volverá a funcionar normalmente después de 30 segundos sin entrada.

Nota: La ventana de la pantalla LED mostrará "00" cuando ingrese por primera vez al modo de configuración. Ajuste los interruptores en secuencia uno a la vez.

Nota: Para activar la función de control de la recepción, ajuste el interruptor dip SW7 a "ABAJO (OFF)" y luego ajuste el control del panel a "A0".

Número	Alto (izquierda)	Bajo (derecha)		Notas
/	0	1 - por panel de control	0 - por interruptores dip	
S1	1	1 - solo calor eléctrico	0 - electricidad y bomba de calor	Solo modelo de bomba de calor
S2	2	1 - °F exhibir	0 - °C exhibir	
S3*S9	3	3 - use el panel de control o algunos tipos de termostato de pared 2 - usa algunos tipos de termostato de pared 1 - use PTAC otro termostato de pared 0 - usar panel de control		Consulte con el agente de ventas o fabricante para más detalles
S4*S5	4	4 - 62°F ~ 86°F (17°C ~ 30°C) 3 - 60°F ~ 86°F (16°C ~ 30°C) 2 - 65°F ~ 78°F (18°C ~ 26°C) 1 - 63°F ~ 80°F (17°C ~ 27°C) 0 - 68°F ~ 75°F (20°C ~ 24°C)		
S6	6	1 - ventilador continuo para calentar	0 - ciclo del ventilador para calentar	No disponible para "utilizar otro termostato de pared PTAC"
S7	7	1 - ventilador continuo para enfriamiento	0 - ciclo del ventilador para enfriamiento	
S8	8	1 - protección de baja temperatura habilitada	0 - protección de baja temperatura desactivada	Opcional
SW7	A	1 - control de recepción habilitado	0 - control de recepción deshabilitar	Opcional
Sw11	B	1 - retraso de carga por 3 segundos	0 - normal	Opcional

INSTRUCCIONES DE OPERACIÓN

TERMOSTAL DE TERMOSTATO DE PARED

Nota: El uso de un termostato de pared es opcional.

Importante: Solo personal capacitado y calificado debe acceder al panel eléctrico del electrodoméstico e instalar accesorios eléctricos. Póngase en contacto con un contratista eléctrico local, distribuidor o distribuidor para obtener ayuda.

Enrutamiento de cables del termostato

El cable del termostato se suministra en campo. El calibre de cable recomendado es un cable de termostato sólido de calibre 18 a 20.

Nota: Se recomienda que se pasen cables adicionales al dispositivo en caso de que alguno se dañe durante la instalación. El cable del termostato siempre debe colocarse alrededor o debajo, nunca a través del manguito de la pared. El cable debe enrutarse detrás del panel frontal al conector de terminal de fácil acceso.

Tire del interruptor DIP a la posición ABAJO (OFF).

Inserte el conector del cable del termostato de pared en el terminal correspondiente de acuerdo con las diferentes formas que se muestran.

A: interruptor DIP
B: terminal

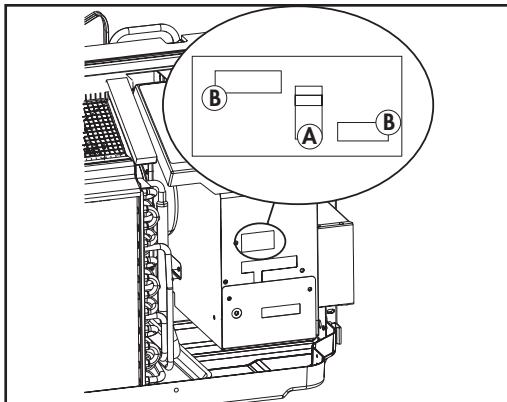

PTAC Otro termostato de pared

Retire los dos tornillos como se muestra y baje el panel de la cubierta.

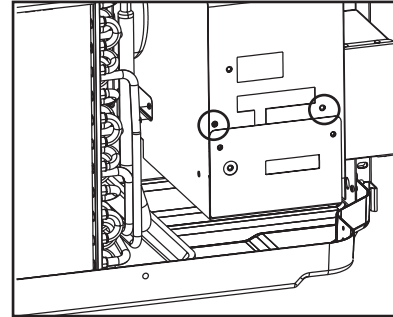

Terminal del otro termostato de pared PTAC (MODO A)

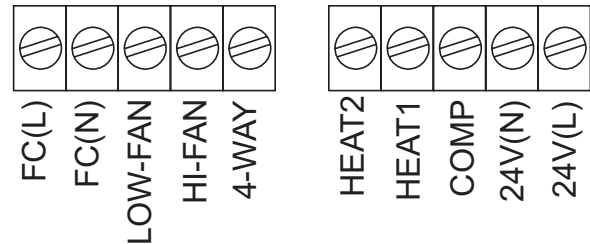

Terminal del otro termostato de pared PTAC (MODO B)

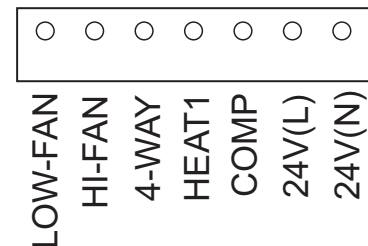

Precaución: el incumplimiento de esta precaución puede provocar daños en el equipo o un funcionamiento incorrecto. Un cableado incorrecto puede dañar la electrónica. Busing común no está permitido. Daño u operación errática puede resultar.

INSTRUCCIONES DE OPERACIÓN

CONTROL DE ESCRITORIO DELANTERO

Nota: El uso del control de escritorio delantero es opcional.

El controlador puede manejar una señal de interruptor desde la entrada FC (L) y FC (N), llamada control de recepción. La entrada debe ser de 24 VCA. Si el sistema no recibe una señal de 24 VCA, se apagará; de lo contrario, el dispositivo funciona con el control normal.

El interruptor DIP puede controlar la función de control de la recepción. Si el interruptor DIP está en la posición hacia abajo, el aparato se apagará, de lo contrario funcionará normalmente.

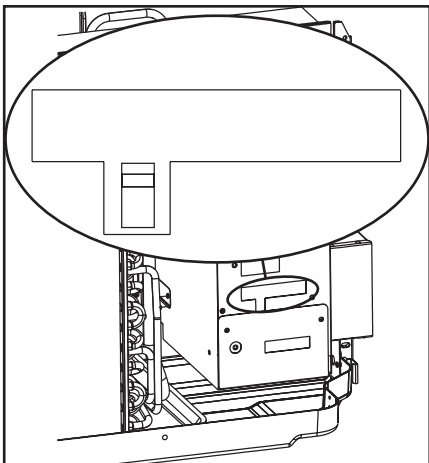

REQUERIMIENTOS ADICIONALES

- Use el terminal de 4 vías solo para la conexión de la bomba de calor.
- El termostato de pared debe estar calentando la válvula de cambio de 4 vías.
- Para los termostatos que solo tienen una salida de velocidad del ventilador (activada o automática), la velocidad del ventilador está determinada por cómo está conectado el conector del terminal. Si desea un ventilador bajo, conecte la salida G del termostato a (LOW-FAN) en el bloque de terminales del aparato. Si desea un ventilador alto, conecte la salida G del termostato a (HI-FAN) en el bloque de terminales del aparato.
- El rango de temperatura establecida del termostato de pared debe estar en consonancia con el rango de configuración del interruptor DIP.
- El tipo de termostato de pared debe configurarse de acuerdo con el tipo de aparato; bomba de calor o sin bomba de calor.
- Si el termostato de pared solo tiene una salida de calentador eléctrico, conecte los dos terminales de HEAT 1 y HEAT 2, el aparato puede operar dos calentadores eléctricos (solo si el aparato tiene dos calentadores eléctricos). De lo contrario, opere un calentador eléctrico.
- No quite el panel de control.
- Si el aparato está siendo controlado por una pared de termostato, coloque la cubierta proporcionada sobre el panel de control como por la continuación.

Nota: Cuando la pantalla muestra "LC", significa que los botones del panel de control no están disponibles y el aparato debe ser controlado por el termostato montado en la pared al que está conectado.

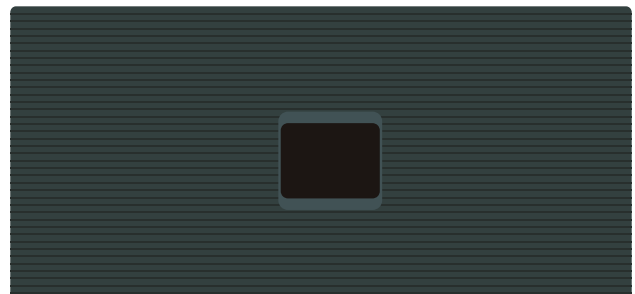

This unit is controlled by a wall mounted thermostat
Cette unité est contrôlée par un thermostat mural

INSTRUCCIONES DE OPERACIÓN

PANEL DE CONTROL

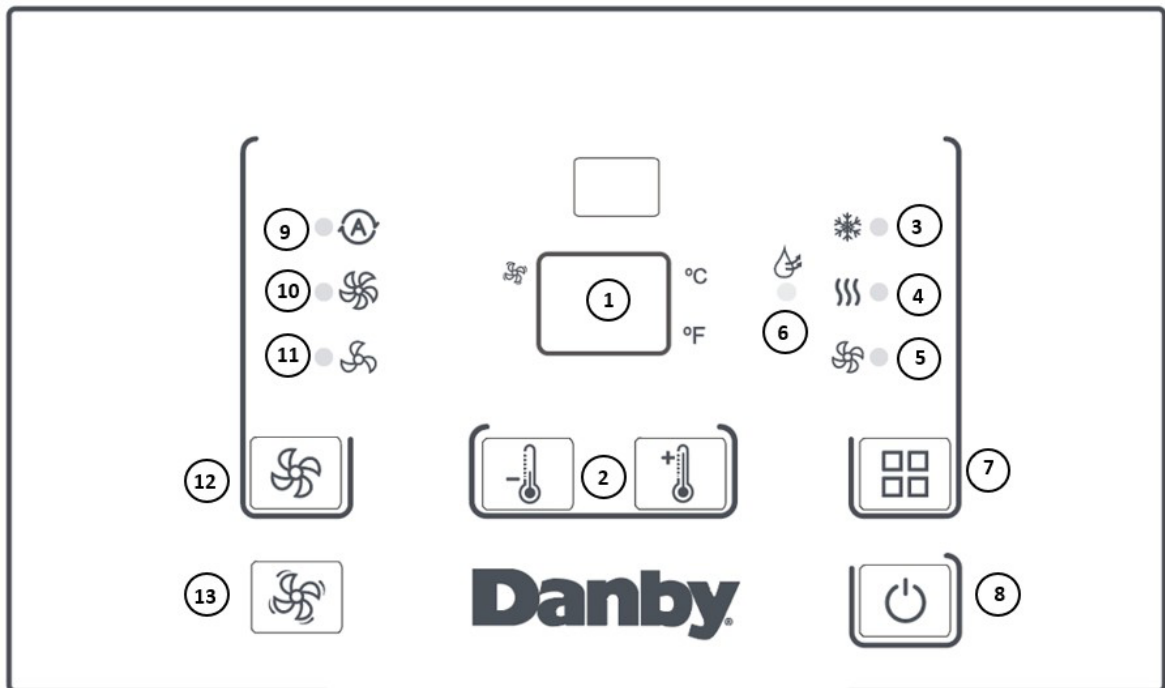

- 1. Panel de visualización:** Muestra la temperatura programada. En modo ventilador, muestra la temperatura ambiente. Para cambiar la escala de temperatura que se muestra, mantenga pulsados los botones arriba y abajo al mismo tiempo durante tres segundos.
- 2. Botones de control de temperatura:** Se utilizan para ajustar la temperatura programada en incrementos de 1°.
- 3. Luz del modo frío:** Se ilumina cuando está seleccionado el modo frío.
- 4. Luz del modo calor:** Se ilumina cuando se selecciona el modo calor.
- 5. Luz del modo ventilador:** Se ilumina cuando se selecciona el modo ventilador.
- 6. Luz del modo seco:** Se ilumina cuando se selecciona el modo seco.
- 7. Botón de modo:** Permite seleccionar el modo de funcionamiento. Las luces indicarán el modo elegido, frío, calor, seco o ventilador.
- 8. Botón de encendido:** Se utiliza para encender o apagar el aparato.
- 9. Luz de modo automático:** Se ilumina cuando se selecciona el modo automático.
- 10. Luz de velocidad alta del ventilador:** Se ilumina cuando se selecciona la velocidad alta del ventilador.
- 11. Luz de velocidad baja del ventilador:** Se ilumina cuando se selecciona la velocidad baja del ventilador.
- 12. Botón del ventilador:** Permite ajustar la velocidad del ventilador. El ventilador puede ajustarse a baja, alta y automática. Las luces indicarán la velocidad elegida.
- 13. Botón de ventilador continuo:** En modo refrigeración, púlselo para ajustar el ventilador para que funcione de forma continua.

INSTRUCCIONES DE OPERACIÓN

MODOS DE FUNCIONAMIENTO

Hay tres modos de operación para elegir. Presione el botón Modo varias veces para elegir el modo deseado. La luz indicadora adyacente se iluminará para mostrar qué modo ha sido seleccionado.

- **Modo fresco**

Elija el modo frío para configurar la función de enfriamiento. Use los botones arriba y abajo para elegir la temperatura deseada. Cuando se selecciona el modo frío, la velocidad del ventilador se puede ajustar presionando el botón del ventilador.

- **Modo calor**

Elija el modo de calefacción para configurar la función de calefacción. Use los botones arriba y abajo para elegir la temperatura deseada.

- **Modo ventilador**

Elija el modo ventilador para hacer funcionar el ventilador interno sin activar la función de refrigeración. Pulse el botón del ventilador repetidamente para elegir la velocidad del ventilador: baja, alta o automática. La velocidad del ventilador pasará por los ajustes cada vez que se pulse y la luz asociada se iluminará.

- **Modo seco**

Elija el modo seco para ajustar la función de secado. El aire acondicionado funcionará generalmente en forma de deshumidificador. Como el espacio que se deshumidifica está cerrado o sellado, se espera cierto grado de enfriamiento.

Notas:

1. El modo de calor no puede utilizarse al mismo tiempo que el modo de secado.
2. La velocidad del ventilador se fija automáticamente en Baja y no se puede ajustar.

FUNCIONES

Modo automático: La velocidad del ventilador se ajustará automáticamente en función de la temperatura programada y de la temperatura ambiente.

Ventilador constante: En modo frío, pulse el botón para activar o desactivar la función de ventilador constante. Cuando la función está activada, la luz del ventilador constante se iluminará y el ventilador funcionará continuamente. Cuando la función está desactivada, la luz se apagará y el ventilador funcionará en tándem con el compresor.

Función de bloqueo del panel: Mantenga pulsados el botón de encendido y el botón de ventilador constante al mismo tiempo durante 5 segundos. La pantalla mostrará 'LL' cuando el panel de control esté bloqueado. Repita el proceso para desbloquear el panel de control.

CUIDADO Y MANTENIMIENTO

FILTRO DE AIRE

Los filtros de aire deben limpiarse aproximadamente cada 2 semanas. Los filtros de aire pueden requerir una limpieza más frecuente si hay mucha caspa o pelo en el aire.

Los filtros de aire se encuentran detrás de la rejilla de entrada delantera. Sujete cada filtro por el centro y tire hacia arriba y hacia fuera.

Utilice una aspiradora con un accesorio de cepillo suave para eliminar cualquier residuo grande o acumulación de polvo de los filtros de aire..

Lave los filtros en agua tibia jabonosa, a menos de 40°C (104°F), o utilice un producto de limpieza neutro.

Aclare los filtros con agua limpia y séquelos bien antes de volver a instalarlos en el aparato..

Nota: No utilice el aparato sin los filtros de aire instalados.

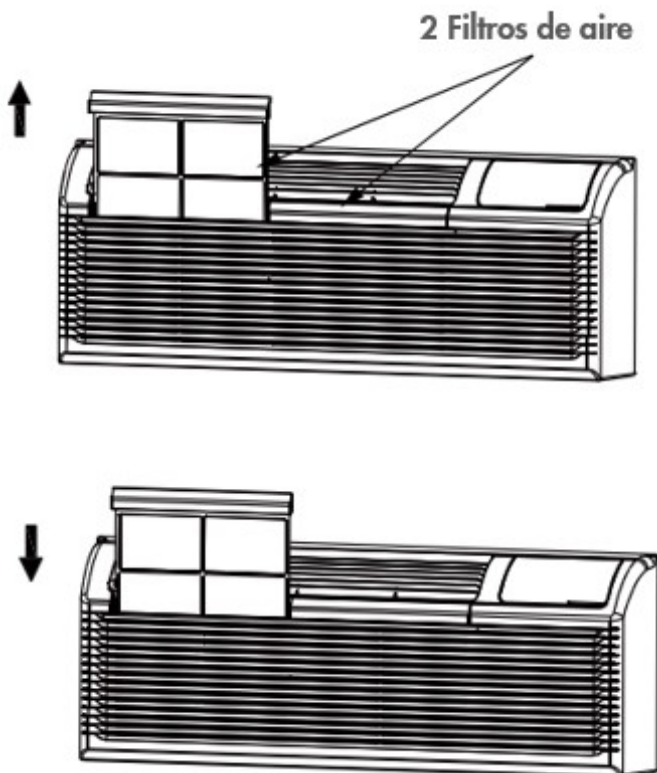

FILTRO DE PUERTA DE VENTILACIÓN

El filtro de la puerta de ventilación debe limpiarse aproximadamente dos veces al año o cuando sea necesario.

Utilice una aspiradora con un accesorio de cepillo suave para eliminar cualquier residuo grande o acumulación de polvo del filtro de la rejilla de ventilación.

Lave el filtro en agua tibia jabonosa, a menos de 40°C (104°F), o utilice un producto de limpieza neutro.

Enjuague el filtro con agua limpia y séquelo bien antes de volver a instalarlo en el aparato.

Si la puerta de ventilación está abierta, para acceder al filtro es necesario retirar el aparato del manguito de pared.

1. Asegúrese de retirar el tornillo de transporte de la puerta de ventilación
2. Gire la palanca de control de ventilación para abrir la puerta de ventilación
3. Retire los cuatro tornillos del filtro de la puerta de ventilación
4. Extraiga el cable de acero de la puerta de ventilación del orificio de la puerta de ventilación
5. Saque la puerta de ventilación y el filtro
6. Limpie el filtro y séquelo bien antes de volver a colocarlo
7. Vuelva a colocar la puerta de ventilación y el filtro
8. Vuelva a colocar los cuatro tornillos
9. Vuelva a insertar el cable de acero de la puerta de ventilación en el orificio de la puerta de ventilación

Notas:

- No utilice el aparato sin el filtro de la puerta de ventilación instalado.
- Apague el aparato antes de limpiar el filtro de la puerta de ventilación.

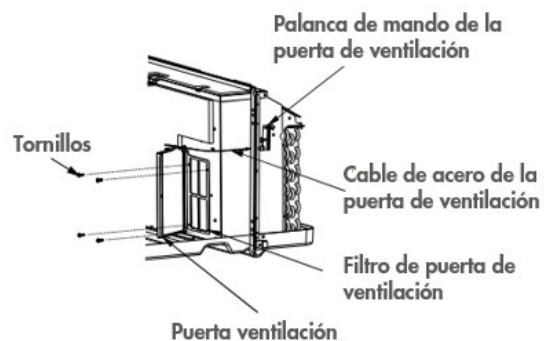

CUIDADO Y MANTENIMIENTO

LIMPIEZA

Para evitar posibles descargas eléctricas, asegúrese de que el aparato esté desenchufado antes de realizar cualquier limpieza o mantenimiento.

El exterior del aparato se puede limpiar con un paño suave o con un paño tibio y húmedo si es necesario.

No utilice gasolina, benceno, diluyente o cualquier otro producto químico para limpiar este aparato ya que estas sustancias pueden dañar el acabado y la deformación de las piezas de plástico.

Nunca vierta agua directamente sobre el aparato, ya que esto puede causar el deterioro de los componentes eléctricos y el aislamiento del cableado.

ERROR CODES

Si alguno de los siguientes códigos de error aparece en la pantalla, desenchufe el dispositivo y luego vuelva a enchufarlo. Si el código de error persiste, solicite servicio técnico.

E0 - fallo del parámetro EEPROM

E3 - error de calado del ventilador

E4 - Error de comunicación entre el control principal y la pantalla

AS - error del sensor de temperatura ambiente

ES - error del sensor de temperatura del evaporador

CS - error del sensor de temperatura del condensador

OS - error del sensor de temperatura exterior

HS - error del sensor de temperatura de escape

LE - error del controlador de cable

LO - la temperatura ambiente es inferior a 0°C/32°F

HI: la temperatura ambiente es superior a 37°C/99°F

FP - protección a baja temperatura

Códigos de control (en algunos modelos)

LC - del panel de control no están disponibles. El aparato sólo puede ajustarse con el mando a distancia.

FC - no están disponibles en el panel de control ni en el mando a distancia. El aparato sólo puede ajustarse con el CONTROL DE ESCRITORIO DELANTERO.

SOLUCIÓN DE PROBLEMAS

Danby cuidado del consumidor: 1-800-263-2629

Horas de operación:

Lunes a Jueves 8:30 am - 6:00 pm Hora estándar del este

Viernes 8:30 am - 4:00 pm Hora estándar del este

La información de este manual está sujeta a cambios sin previo aviso.

PROBLEMA	CAUSA POSIBLE
El aparato no funcionará	<ul style="list-style-type: none">• El enchufe no está completamente insertado en el tomacorriente de pared• Fusible fundido o disyuntor
Enfriamiento insuficiente	<ul style="list-style-type: none">• El filtro de aire está sucio• Flujo de aire bloqueado• El tamaño del dispositivo es demasiado pequeño para la aplicación
Ruido	<ul style="list-style-type: none">• Soporte inadecuado en la instalación de ventanas
Olores	<ul style="list-style-type: none">• Formación de moho o moho en superficies mojadas internas• Coloque un comprimido de algicida en el molde de la base; empuje la tableta a través de la parrilla a cada lado del aparato
El agua que gotea en el interior	<ul style="list-style-type: none">• El aparato no está correctamente inclinado para permitir que el agua se drene hacia el exterior
El agua que gotea fuera	<ul style="list-style-type: none">• En días muy calurosos o húmedos, el agua goteada por la parte trasera del aparato es normal
Acumulación de escarcha	<ul style="list-style-type: none">• Cuando las temperaturas exteriores están por debajo de 18.3°C (65°F) puede formarse escarcha cuando el aparato esté en modo de enfriamiento• Cambie el aparato al modo ventilador sólo hasta que el hielo se derrita

GARANTÍA LIMITADA "A DOMICILIO"

Este producto de calidad está garantizado contra defectos de fabricación, incluyendo partes y mano de obra, siempre y cuando la unidad se utilice bajo las condiciones normales de funcionamiento para las que fue diseñado. Esta garantía está solamente disponible para la persona que haya comprado originalmente esta unidad directamente de Danby Products Limited (Canada) o Danby Products Inc. (U.S.A.) (en adelante "Danby") o uno de sus distribuidores autorizados, y no es transferible.

CONDICIONES DE LA GARANTÍA

Las piezas plásticas, se autorizan por treinta (30) días solamente a partir de la fecha de la compra, sin las extensiones proporcionadas.

Primeros 5 años Durante los primeros cinco (5) años, cualquier parte en buen estado de este producto que resulte defectuosa, incluyendo cualquier sistema sellado, será reparado o reemplazado, a opción del fabricante, sin cargo para el comprador ORIGINAL.

Para obtener servicio Comuníquese con el distribuidor donde haya comprado la unidad, o llame al Taller de Servicio Autorizado más cercano, donde debe ser reparada por un técnico calificado. Si esta unidad es reparada en otro lugar que no sea un Taller de Servicio Autorizado, o si la unidad se utiliza para aplicaciones comerciales, Danby no se hará responsable de ninguna forma y la garantía será anulada.

Límites del servicio técnico a domicilio Danby se reserva el derecho de limitar la cobertura de "Servicio en Domicilio" sujeto a la proximidad de un Taller de Servicio Autorizado. Para todo artefacto que requiera servicio fuera del área limitada de "Servicio en Domicilio", el cliente será responsable por transportar dicho artefacto hasta el Taller de Servicio Autorizado más cercano. Si el electrodoméstico está instalado en un lugar que se encuentra a 100 kilómetros (62 millas) o más del centro de servicios más cercano, se debe llevar la unidad al Centro de servicios Danby autorizado más cercano, ya que dicho servicio sólo puede realizarlo un técnico calificado y certificado por Danby para prestar servicios de garantía.

Los cargos por transporte desde y hacia el lugar en que se efectúe el servicio técnico no están cubiertos por esta garantía y son de responsabilidad del comprador.

EXCLUSIONES

Salvo lo aquí indicado por Danby, no existen otras garantías, condiciones o representaciones, explícitas o implícitas, concretas o intencionales por parte de Danby o sus distribuidores autorizados y todas las demás garantías, condiciones o representaciones, incluyendo cualquier garantía, condiciones o representaciones bajo cualquier Acta de Venta de Productos o legislación o estatuto similar, quedan de esta forma expresamente excluidas. Salvo lo aquí indicado, Danby no serán responsables por ningún daño a personas o bienes, incluyendo la propia unidad, sin importar su causa, o de ningún daño indirecto causado por el desperfecto de la unidad, y al comprar esta unidad, el comprador acepta por la presente, indemnizar y proteger a Danby contra cualquier reclamo por daños a personas o bienes causados por la unidad.

CONDICIONES GENERALES

No se considerará ninguna de estas garantías o seguros cuando el daño o la necesidad de reparación sea el producto de los siguientes casos:

- 1) Falla del suministro eléctrico.
- 2) Daños en tránsito o durante el transporte de la unidad.
- 3) Alimentación incorrecta, como bajo voltaje, instalación eléctrica defectuosa o fusibles inadecuados.
- 4) Accidente, modificación, abuso o uso incorrecto del artefacto, tal como insuficiente ventilación del ambiente o condiciones de operación anormales (temperatura ambiente extremadamente alta o baja).
- 5) Utilización comercial o industrial (v.g., si el electrodoméstico no está instalado en una vivienda particular).
- 6) Incendio, daños por agua, robo, guerra, disturbios, hostilidades, actos de fuerza mayor como huracanes, inundaciones, etc.
- 7) Pedidos de servicio debido a desinformación del usuario.
- 8) Instalación inadecuada (v.g., instalación empotrada de un electrodoméstico diseñado como unidad independiente o uso de un electrodoméstico al aire libre que no esté aprobado para dicho fin, incluyendo pero no limitado a: garajes, patios, porches o en cualquier lugar que no esté bien aislado o controlado por el clima).

Se requerirá una prueba de la fecha de compra para reclamaciones de garantía; Retener las facturas de venta. En el caso de que se requiera servicio de garantía, presente el comprobante de compra a nuestro depósito de servicio autorizado.

Servicio de Garantía
Servicio en Domicilio

Danby Products Limited
PO Box 1778, Guelph, Ontario, Canada N1H 6Z9
Telephone: (519) 837-0920 FAX: (519) 837-0449

1-800-263-2629
07/23

Danby Products Inc.
PO Box 669, Findlay, Ohio, U.S.A. 45840
Telephone: (419) 425-8627 FAX: (419) 425-8629



Danby Products Limited, Guelph, ON, Canada N1H 6Z9
Danby Products Inc., Findlay, Ohio, USA 45840